

الرسم الصناعي والسوليدوركس

Technical drawing & Solidworks

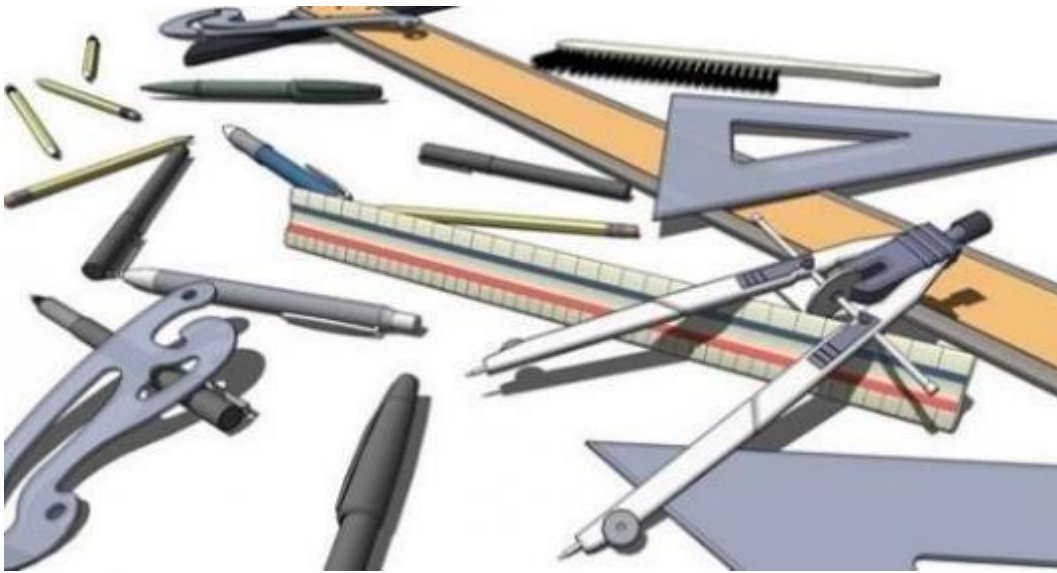

الفهرس

- الرسم الصناعي والسوليدوركس **Technical Drawing & Solidworks** ٤
- ١- أدوات الرسم الهندسي وأنواع الخطوط Drawing instruments and types of lines ٦
- ٢- العمليات الهندسية والمنحنيات المتماسة and tangency of Geometrical constructions ١٦
- ٣- وضع الأبعاد علي الرسم Dimensioning on the drawing ٣٧
- ٤- الإسقاط في الرسم الهندسي Projection in Engineering Drawing ٤٨
- ٥- رسم المنظور Isometric drawing ٧٨
- ٦- استنتاج المسقط الثالث Visualization of views and construction of the third view ٩٦
- ٧- الأفراد Development ١٠٧
- ٨- استكشاف واجهة برنامج السوليدوركس Solidworks Program Interface ١٣٣
- ٩- استكشاف أوامر الرسم، والتعديل لبرنامج السوليدوركس Sketch and Modify ١٥٨
- ١٠- أدوات عمل النماذج الثلاثية الأبعاد والمساقط Features in Solidworks drawing ١٧٣
- ١١- تطبيقات على الرسم بالسوليدوركس Solidworks drawing ١٩٨

مقدمة

رسم وتصميم المشغولات قبل تنفيذها وتصنيعها يعتبر من الخطوات الهامة والضرورية للفنيين والمهندسين العاملين في المهن الميكانيكية. كذلك يجب على الفني قراءة الرسومات الهندسية التي يتم تجهيزها من قبل الإدارة الهندسية كي يتم تصنيعها أو تجميعها في خطوط الإنتاج. حيث انه كي يتم تصنيع منتجات مضبوطة يجب على الفني معرفة كافة التفاصيل الفنية المذكورة عن الرسومات عند تشغيلها مثل التفاوت ودرجة الخشونة والرموز القياسية المتعارف عليها دوليا. أن أحد أهداف الرسم الفني والهندسي هي صقل المهارات اليدوية في استخدام أدوات الرسم لعمل الرسومات الهندسية بمهارة ودقة، تمكن الآخرين من تبادل ونقل المعلومات الفنية عن طريق الرسومات الهندسية.

في هذه الوحدة سوف يتدرب الطالب علي أداء بعض العمليات الهندسية، ثم يتدرب على الخطوط المختلفة في الرسم الهندسي وأنواعها. ويتعرف الطالب علي مفهوم الإسقاط وكيفية إسقاط الخط في الفراغ، ثم إسقاط السطح في الفراغ، ثم إسقاط المجسمات البسيطة في الفراغ. وكذلك سوف يتعرف الطالب علي كيفية ترتيب وإخراج اللوحة الورقية، وكيفية عمل الجدول باللوحة وعلى كيفية ترتيب الرسومات على لوحة الرسم وكيفية رسم المساقط الثلاث من منظور على مستويات الإسقاط الثلاثة (الرأسي، لأفقي، الجانبي) مع شرح الفرق بين إسقاط الزاوية الأولي، وإسقاط الزاوية الثالثة وكيفية رسم الأسطح الستة لمكعب في لوحة المستويات. سنتعرف أيضا على كيفية وضع الأبعاد على الرسم، وأنواعها. وسوف نتدرب على كيفية تصور شكل الجسم من واقع مسقطين، وكيفية استنتاج المسقط الناقص للجسم. والتدريب على كيفية إنشاء المنظور من المساقط، وكيفية رسم الدوائر في المنظور الثلاثي الأبعاد.

وسوف يتمكن الفنيين في مسابقة التقدم العلمي في الرسم بالحاسب باستخدام برنامج السوليدوروكس (solidworks). حيث سنتعرف على الشاشة الافتتاحية للبرنامج ومعرفة واجهة المستخدم، ونتعرف على تجهيز مساحة الرسم ونتعرف على بعض أوامر الرسم الهامة، مثل رسم (خط مستطيل، مضلع ودائرة، عمل تهشير، قوس،) (Line، Rectangle، Polygon، Circle، Arc، Hatch، ...)، وسنتعرف على أوامر التعديل الهامة مثل (المحو، التهذيب، المصفوفة، الامتداد، مقياس الرسم، ...) (Trim، Erse، Extend، Array، Chamfer، Fillet، Scale، Stretch)، وبعض خصائص الخطوط (نوع الخط، ولون الخط، وسمك الخط) (Line weight، Line color، Line type)، وكيفية وضع الأبعاد على الرسم بأنواعها (Linear، radius، diameter، alignment، center mark، ...). وسوف يتخلل ذلك تدريبات على تنفيذ بعض الرسومات على الحاسب الآلي باستخدام برنامج السوليدوروكس، وكل ذلك بهدف تأهيل الفنيين المدربين تدريبا راقيا لشغل الوظائف المختلفة والمناسبة لمهارتهم.

خطة الدراسة للرسم الصناعي السوليدوركس لطلبة الصف الأول (جميع المهن)الميكانيكية) عدد الحصص ٣ حصص اسبوعيا

رقم التدريب	الموضوع	عدد الحصص	عدد الأسابيع
١	أدوات الرسم الهندسي وأنواع الخطوط Drawing instruments and types of lines	٦	٢
٢	العمليات الهندسية والمنحنيات المتماسة and tangency of Geometrical constructions curves	٩	٣
٣	وضع الأبعاد علي الرسم و تقسيم لوحة الرسم Dimensions of the drawing	٩	٣
٤	الإسقاط في الرسم الهندسي Projection in engineering drawing	٩	٣
١-٥	رسم المنظور الهندسي Isometric drawing	٩	٣
٢-٥	رسم الدوائر في المنظور على شكل ببيضاوي	٦	٢
	مراجعة واختبار	٦	٢
	إجمالي الترم الأول	٥٤	١٨
٦	استنتاج المسقط الثالث Construction of the third view	٩	٣
٧	الأفراد Development	٩	٣
٨	استكشاف واجهة برنامج السوليدوركس	٦	٢
٩	استكشاف أوامر الرسم والتعديل لبرنامج السوليدوركس	٦	٢
١٠	أدوات عمل النماذج الثلاثية الأبعاد والمساقط	٩	٣
١١	التدريب على رسم المجسمات والإسقاط بالسوليدوركس	٩	٣
	مراجعة واختبار	٦	٢
	إجمالي الترم الثاني	٥٤	١٨
	الإجمالي	١٠٨	٣٦

الرسم الصناعي والسوليدوركس Technical Drawing & Solidworks

المقدمة

يعد الرسم الصناعي والهندسي بمثابة اللغة التي تمكن المهندس من التعبير عن أي تصميم بطريقة يستطيع الآخرين من فهمه، وتصنيعه وتطويره. الرسم الهندسي يعتبر لغة الاتصال بين الفنيين والمهندسين في جميع التخصصات الهندسية وخصوصا التخصصات الميكانيكية التي يتم فيها رسم أجزاء الماكينات المستخدمة في الصناعة. ويكون هذا الرسم وفقا لمعايير متفق عليها بالنسبة للشكل، والتسمية، والمظهر، والحجم، وما إلى ذلك ويهدف الرسم الهندسي إلى استيعاب كافة الأبعاد والتفاصيل الهندسية لمكون أو منتج ما بشكل واضح بما لا يدع مجالاً للشك. والغاية الأساسية من الرسم الفني والهندسي هي توصيل المعلومات التي تمكن المصنع من إنتاج هذا المكون.

والرسم الفني والرسم الهندسي والرسم الميكانيكي أو رسم الآلات هي لغات فنية، وهندسية مثلها مثل أي لغة تستخدم في التفاهم ونقل الأفكار الهندسية بين الناس، فالرسم الهندسي هو لغة المهندسين الذي يستخدم لنقل الأفكار الهندسية بين المهندسين سواء كن ذلك عن طريق الكتابة (تحضير الرسومات) أو عن طريق القراءة (دراسة رسومات سبق تحضيرها).

والرسم الهندسي كلغة له قواعد، وأسس لا يمارسه إلا من درسه دراسة سليمة، ومدى التحصيل فيه يتوقف على المران الكامل، والدقة التامة. وتستخدم لغة الرسم بين تقني الصناعة (عمال، ومشرفين، ومهندسين، ومخترعين) كوسيلة وحيدة للتفاهم بينهم على ما يرغبون في إنتاجه، وصناعته من منتجات يحتاجها الإنسان كما أنها اللغة التي يمكن الاحتفاظ فيها بالمستندات التي تتصل بالاختراعات، والتصميمات فيسهل الرجوع إليها عند الحاجة.

سيرتكز الجزء الأول على رسم العمليات الأساسية في اسكتش رسم مربعات ٥ مم ويليه الرسم على اللوحات الهندسية مقاس A3 أو A2.

وعلى الرغم من اكتساب المهارات الأساسية على لوحات الرسم للرسم الهندسي اليدوي من الأمور الهامة للفني، فإن الرسم على الحاسب الآلي أصبح ضرورة يطلبها التطور التكنولوجي الحادث في الصناعة لذا لزم على الفنيين تعلم مهارة الرسم بالسوليدووركس على الحاسب الآلي. وقد استخدم برنامج الأتوكاد والسوليدووركس في رسم جميع الرسومات بهذا الكتاب حتى تظهر بشكل لائق.

Drawing instruments أدوات الرسم الهندسي وأنواع الخطوط and types of lines

تدريب رقم	١	الزمن	٦ حصص
-----------	---	-------	-------

أهداف

- التعرف على أدوات الرسم الهندسي.
- التعرف على أنواع الخطوط واستخداماتها.

متطلبات التدريب

العدد والأدوات	المواد والخامات
أقلام الرصاص	كراسة اسكتش مربعات نصف سم (مقاس كبير) / كراس تفصيل (لرسم داخله).
الممحاة	
المثلثات ٦٠*٣٠ و ٤٥*٤٥ درجة	
الفرجار	فوطه قماش قطن للتنظيف.
الضبعات (الشبلونات)	
المنقلة المدرجة	

جدول رقم ١

المعارف المرتبطة بالتدريب

توجد بعض الأدوات الأساسية اللازمة عند العمل على الرسومات واللوحات الهندسية، والتي يجب على المتدرب اقتنائها حتى يتمكن له تنفيذ الرسومات التي يتدرب عليها بدقه وكفاءه عالية. يقسم هذا التدريب على جزئين أساسيين. الجزء الأول يشمل أدوات الرسم الهندسي والجزء الثاني يحتوي على أنواع الخطوط المستخدمة في الرسومات الهندسية.

عند شراء الأدوات توجد أنواع مختلفة وسوف تكون غالباً ثلاث أنواع (روترنج - كنسون - سمير وعلى) وتدرج في السعر من الأعلى للأرخص حسب الترتيب المذكور، ويجب عليك عند الشراء عدم المغالاة فجميعها سوف تؤدي الغرض ويمكنك اختيار المكونات ذات السعر المناسب ولكن يفضل أن تكون المسطرة T من نوع روترنج أو كنسون لأنها تمتاز بصلابتها وسمكها الجيد.



أدوات الرسم الصناعي

	<p>المثلثات Triangular: يستخدم عادة في الرسم الهندسي نوعان من المثلثات قائمي الزاوية لقياس وعمل الخطوط المتوازية</p> <p>مثلث (30°*60°) يستخدم لضبط رسم زاوية المنظور Isometric، وإقامة عمود.</p> <p>مثلث (45° *45°) يستخدم لعمل التهشير الذي يرمز للقطاعات، وإقامة عمود.</p>
	<p>المنقلة Protractor: تستخدم المنقلة لقياس الزوايا المختلفة التي يحتاجها الطالب عند تنفيذ العمليات الهندسية</p>
	<p>أقلام رصاص: الأقلام هي الأداة الأساسية للرسم وتوجد مقاسات متعددة للأقلام منها (0.5mm – 0.7mm – 0.9 mm) ويفضل استخدام السن (0.7 mm) لأن السن النصف ملي سريع القصف.</p> <p>تستخدم الأقلام لرسم جميع الخطوط في لوحة الرسم ويجب أن تكون بمقاسات مختلفة مثل أقلام HB أو 2H، أو H حيث يرمز الرمز (H) لصلابة Hardness سن القلم أما الرمز (B) فيرمز لمدى إمكانية سمك الخط ونسبة الكربون العالية بها .BOLD</p>

أدوات الرسم الصناعي



طقم براجل Compass: تحتوي على عدة براجل مختلفة الأطوال منها ما يستخدم لرسم الدوائر ويركب به سن أو قلم رصاص، ومنها ما يستخدم لنقل الأبعاد على الرسم من مكان إلى مكان آخر بدلاً من قياسه بالمسطرة وهو عبارة عن برجل بسنان حديد.

ملحوظة: يوجد العديد من الأنواع والعديد من المجموعات الغالية، ويكفي برجل بسيط لرسم الدوائر.

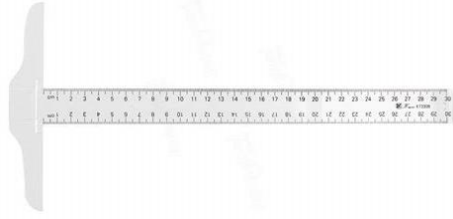

مسطرة حرف T: تستخدم المسطرة حرف T، في رسم الخطوط الأفقية على لوحات الرسم وكذلك توضع عليها المثلاث لرسم الزوايا الخاصة بالمنظور الهندسي وخطوط التهشير والخطوط الرأسية (العمودية).

متاح في الأسواق ثلاثة مقاسات هي (-80cm) (100cm-120cm) وتستخدم كل واحد في تخصص معين (120cm) ٢٠ القسم عمارة، (100cm) لقسم مدني وميكانيكا، (80cm) لقسم ميكانيكا فقط وتعتبر هي الأفضل من أجل سهولة الاستخدام.

أدوات الرسم الصناعي	
	<p>شبلونة الدوائر: وهي تستخدم لتمكن الطالب من سرعة رسم الدوائر حيث أنها تحتوي على مجموعة من الفراغات لدوائر بأقطار مختلفة.</p> <p>يوجد منها أنواع مختلفة فمنها شبلونة رسم الأشكال البيضاوية التي ترمز للدوائر في المجسمات (المنظور) وتوجد أيضا شبلونة المنحنيات والتي تستخدم في رسم المنحنيات، والأركان المستديرة لحواف الرسومات.</p>
	<p>شبلونة المنحنيات French and irregular curves: وهي تستخدم لتمكن الطالب من سرعة رسم المنحنيات لتناسب أكبر عدد متاح من النقاط على المنحنى المطلوب رسمه.</p>
	<p>لوحة الرسم: وهي لوحة خشبية بمقاس مناسب عادة (٤٥٠*٦٠٠ سم) أو (٤٥٠*٣٢٠ سم) وتستخدم لتثبيت لوحة الرسم الورقية بواسطة اللاصق (سولتيب)، ويجب أن يوضع الجزء الذي على حرف (T) على جانب اللوحة والمسطرة الشفافة فوق اللوحة بوضع أفقي.</p>
<p>رسم الخطوط المستقيمة:</p>	
	

أدوات الرسم الصناعي

ترسم الخطوط الأفقية من اليسار إلى اليمين على امتداد حافة العلوية للمسطرة حرف T وترسم الخطوط الرأسية من الأسفل إلى الأعلى على امتداد حافة المثلث المستند ضلعه القائم على المسطرة حرف T كما في الشكل التالي.

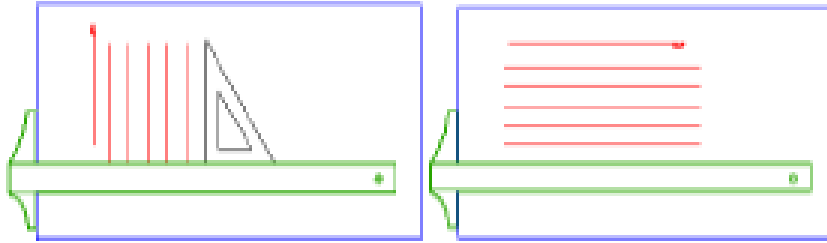

ترسم الخطوط المائلة بزوايا 30° ، 60° أو 45° على امتداد حافة المثلث المستند على المسطرة حرف T كما في الشكل التالي.

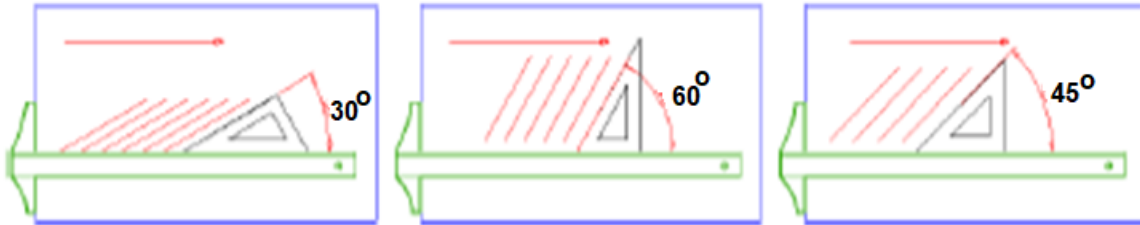

يمكن رسم الخطوط المائلة بزوايا 15° على امتداد حافة المثلث المستند على حافة المثلث الآخر المستند على المسطرة حرف T كما في الشكل التالي

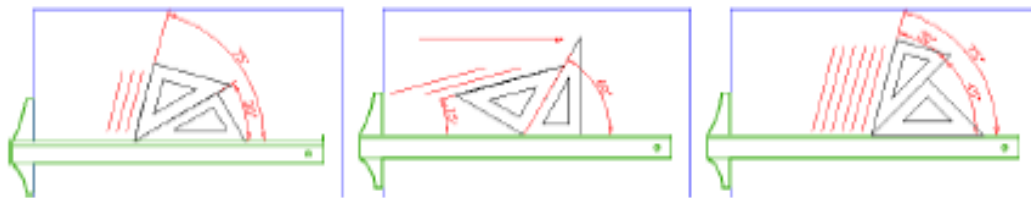

ترسم الخطوط المائلة المتوازية والمتعامدة بواسطة المثلثات دون المسطرة حرف T كما في الشكل

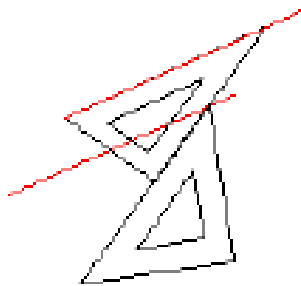

اسكتش رسم: اسكتش رسم مربعات (0.5 mm)

لوحات رسم ورق ابيض: ذو خشونة معينة مقاس A3 أو A2 حسب تعليمات المدرب



الجزء الثاني

الخطوط في الرسم الهندسي Lines in Engineering Drawing

في هذا الجزء سيتم توضيح أنواع الخطوط المختلفة التالية:

- رسم الخطوط التي تمثل الحواف الخارجية.
- رسم الخطوط التي تمثل الحواف المخفية.
- رسم الخطوط التي تمثل محاور التماثل.
- رسم الخطوط التي تمثل الأبعاد.
- رسم الخطوط التي تمثل مستوي القطع.

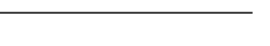
نستخدم في الرسم الهندسي أنواعا مختلفة من الخطوط ولكل منها دلالة فالخطوط الخارجية المرئية نمثلها بخط سميك (0.7mm)، والخطوط التي تمثل الحواف المخفية تمثل بخطوط أقل سمكا ومتقطعة وسمكها (0.5mm)، وخطوط محاور التماثل وهي خط تخيلية أقل سمكا وتمثل بخط ونقطة وسمكها (0.35mm)، أما خطوط الأبعاد في ليست حواف حقيقية ونمثلها بخطوط خفيفة سمكها (0.35mm).

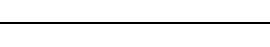
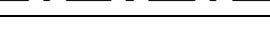
م	اسم الخط	شكل الخط	الاستخدام
١	خط سميك مستمر 0.7mm		للحدود المرئية.
٢	خط رفيع مستمر 0.35mm		رسم خطوط الأبعاد والتهشير.
٣	خط متقطع 0.5mm		رسم الخطوط للأجسام الغير مرئية.
٤	خط قطاع 0.7mm		لتحديد مسار مستوي القطع.
٥	خط محور (مركز) 0.35		رسم خطوط المحاور.

جدول رقم ٣

خطوات تنفيذ التدريب

١. يقوم المدرب بعرض مقدمة عن موضوع التدريب.
٢. تحضير أدوات الرسم.
٣. تحضير كراس الاسكتش أو تثبيت لوحة الرسم إذا كان الرسم داخل اللوحة الورقية.
٤. نظيف أدوات الرسم بفوطة قطنية.
٥. تغذية القلم الرصاص بالأسنان المناسبة لكل قلم.
٦. الإنصات لتعليمات المدرب، وفتح كتاب الرسم.
٧. رسم التدريبات التالية في الاسكتش حسب الأبعاد الموجودة على الرسم.

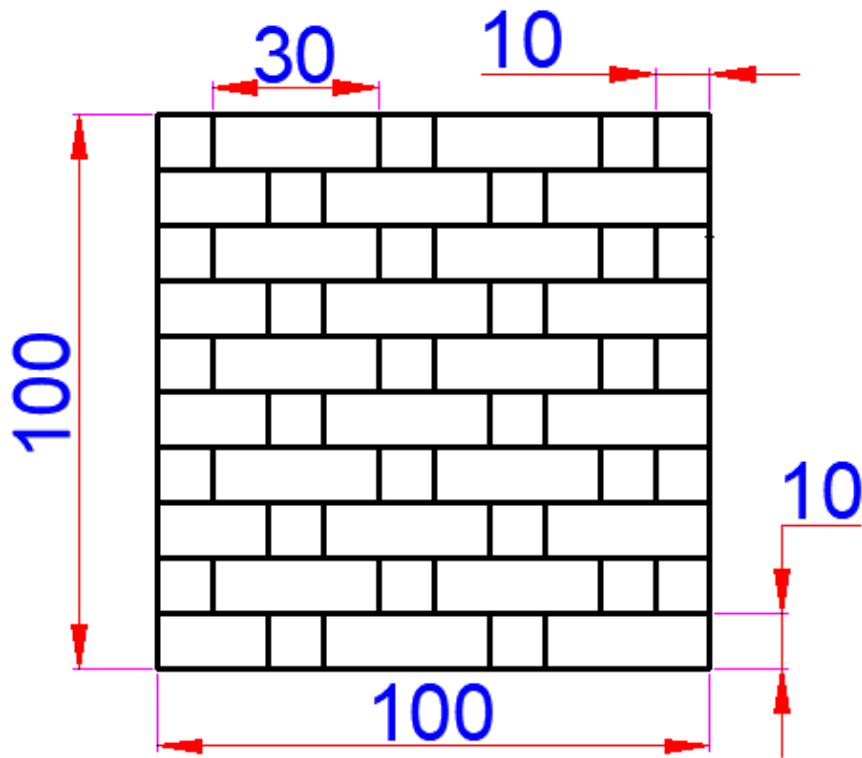

شكل رقم ٢: تدريب (١)

٨. ارسم الخطوط الأفقية بالمسطرة في الاسكتش.

٩. ارسم الخطوط الرأسية حسب الأبعاد الظاهرة على الرسم.

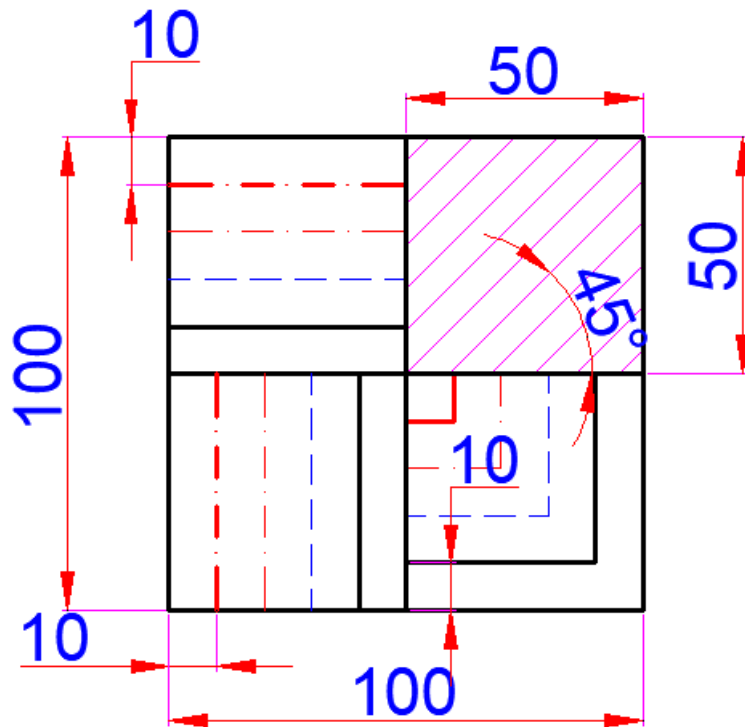

شكل رقم ٣: تدريب (٢)

١٠. ارسم الخطوط الأفقية بالمسطرة في الاسكتش كل حسب نوعه.

١١. ارسم الخطوط الرأسية حسب نوع الخط المبين بالشكل.

١٢. ارسم الخطوط المائلة بمثلث ٤٥ درجة.

تقييم الأداء

أن يصبح المتدرب قادرا على أن:

ملاحظات	تحقق		م	معيار الأداء
	لا	نعم		
			١	المحافظة على نظافة الاسكتش أو اللوحة.
			٢	يحدد أنواع الخطوط.
			٣	يحدد استخدام كل خط في الرسم.
			٤	يرسم الخطوط بدقة حسب المطلوب.

جدول رقم ٤

توقيع المدرب

الاسم: التوقيع: التاريخ:

تمرين الرسم

في نهاية التدريب ينبغي أن يكون المتدرب قادرا على أن يرسم التمرين التالي في زمن ١٠ دقائق:

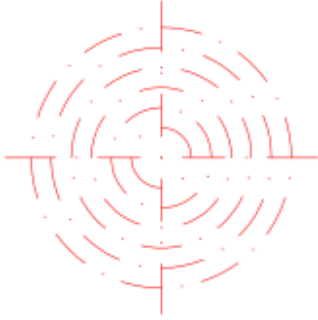
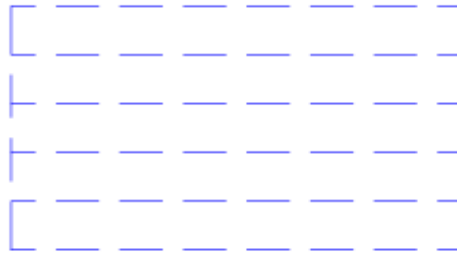
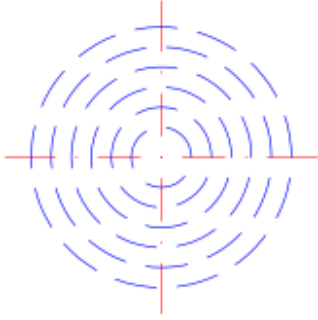
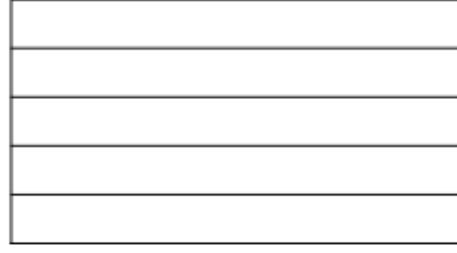
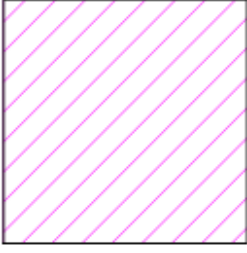

شكل رقم ٤

العمليات الهندسية والمنحنيات المتماسمة and tangency of curves constructions			
تدريب رقم	٢	الزمن	٩ حصص

أهداف

- ✍ رسم مستقيم يوازي مستقيم.
- ✍ إقامة عمود على مستقيم.
- ✍ إسقاط عمود.
- ✍ تقسيم مستقيم.
- ✍ رسم المضلعات المنتظمة (المخمس والمسدس).
- ✍ رسم خطوط التماس للدائرة من الداخل والخارج.

متطلبات التدريب

العدد والأدوات	المواد والخامات
أقلام الرصاص	كراسة اسكتش مربعات نصف سم (مقاس كبير/كراس تفصيل) للرسم داخله.
الممحاة	
المثلثات ٦٠*٣٠ و ٤٥*٤٥ درجة	
الفرجار	فوطه قماش قطن للنظيف.
الضبعات (الشبلونات)	
المنقلة المدرجة	

جدول رقم ٥

خطوات تنفيذ التدريب

- يقوم المدرب بعرض مقدمة عن موضوع التدريب.
١. يقوم الطالب باتباع تعليمات المدرب
 ٢. تحضير أدوات الرسم.
 ٣. تحضير كراس الاسكتش.
 ٤. نظيف أدوات الرسم بفوطه قطنية.
 ٥. تغذية القلم الرصاص بالأسنان المناسبة لكل قلم.

٦. استخدام الاسكتش أو تثبيت لوحة الرسم إذا كان الرسم داخل اللوحة الورقية.
٧. الإنصات لتعليمات المدرب، وفتح كتاب الرسم.

أولاً: رسم الخطوط

أ- رسم مستقيم يوازي مستقيم:

١. ارسم المستقيم المعلوم.

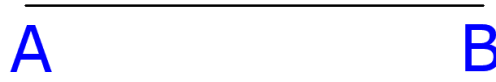

شكل رقم ٥

٢. افتح البرجل بالفتحة المطلوبة وليكن 50mm. ثم ارسم قوسان من A, B

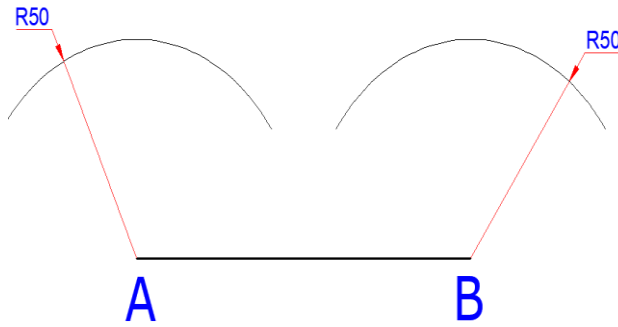

شكل رقم ٦

٣. ارسم خطا يمس القوسين.

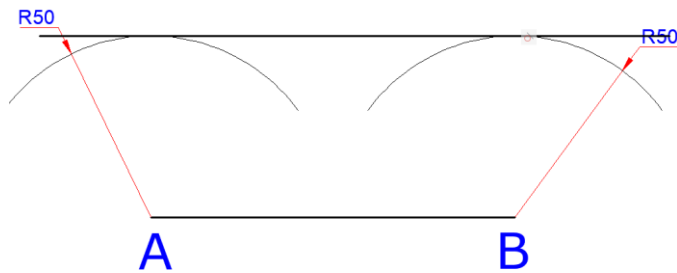

شكل رقم ٧: خطوات رسم مستقيم يوازي مستقيم

ب- إقامة عمودي على مستقيم من منتصفه:

١. ارسم المستقيم المعلوم.

A B

شكل رقم ٨

٢. افتح البرجل بفتحة أكبر من نصف المسافة (AB)، ثم أركز في كلا من (A)، و (B) وارسم قوسين يتقطعان في (C).
٣. وصل خط عمودي على (AB) في نقطة وليكن (D).

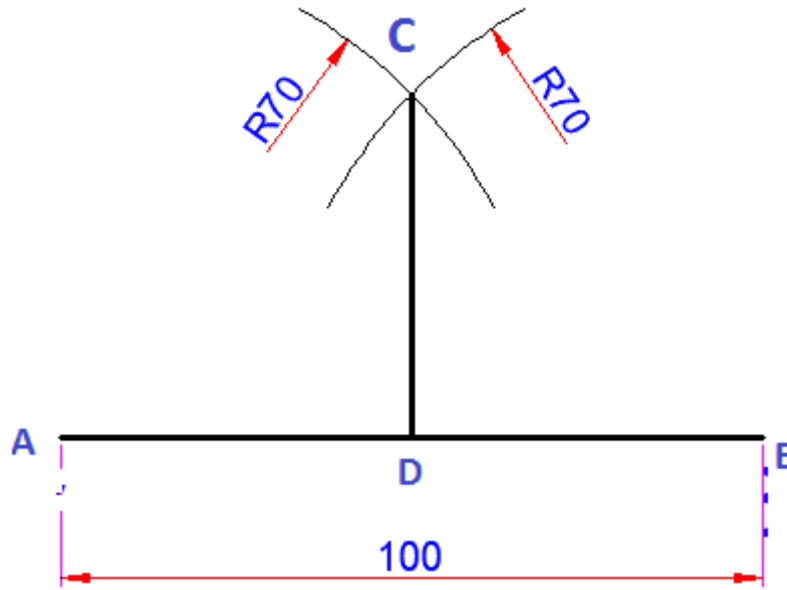

شكل رقم ٩: خطوات إقامة عمودي على مستقيم من منتصفه

ت- إقامة عمود على مستقيم معلوم من نقطة معلومة:

١. ارسم المستقيم المعلوم.

A B

شكل رقم ١٠

٢. حدد النقطة المعلوم (C) والتي تبعد عن (A) مسافة رأسية مقدارها (50mm) ومسافة أفقية مقدارها (30mm)

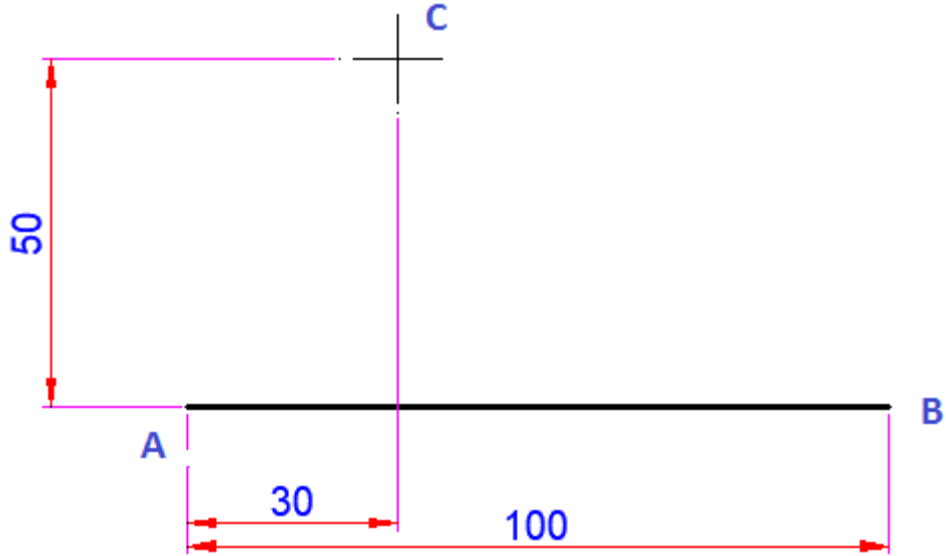

شكل رقم ١١

٣. أركز بالبرجل في (C) ثم ارسم قوسا بفتحة (AC)، ويقطع (AB) في (D).

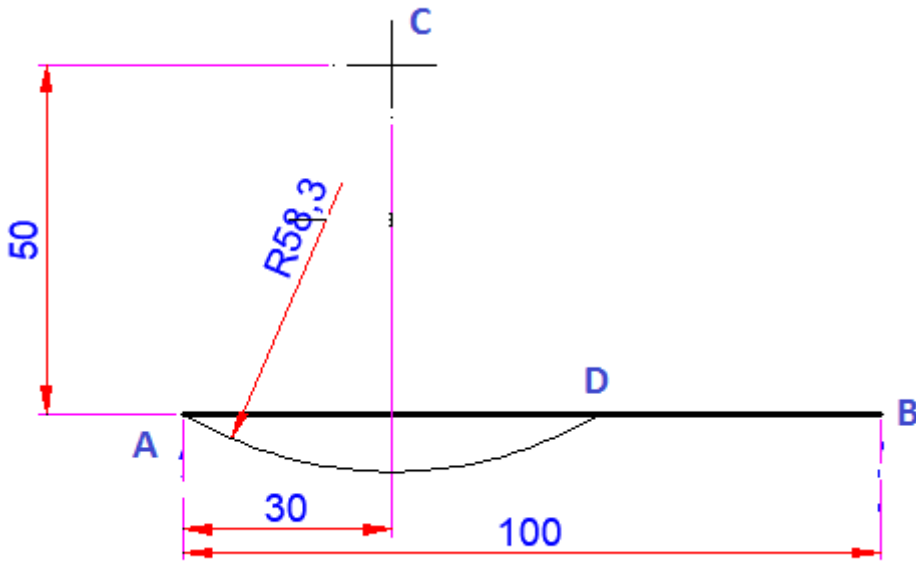

شكل رقم ١٢

٤. أركز في كل من (A, D) بنفس الفتحة، وارسم قوسين يتقطعان في (E).

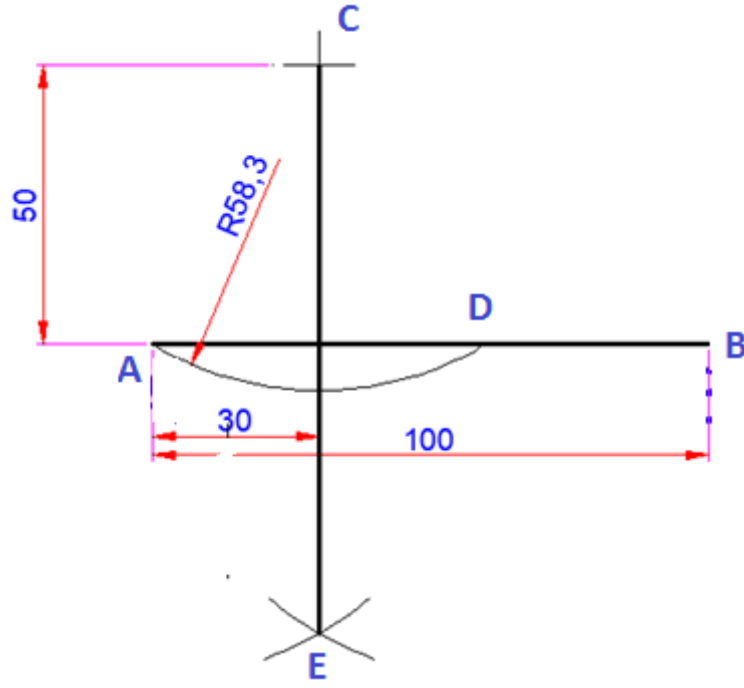

شكل رقم ١٣: خطوات إقامة عمودي علي مستقيم من نقطة معلومة

٥. صل نقطتي (C, E).

ث- تقسيم مستقيم معلوم إلى عدد من الأقسام المتساوية:

١. ارسم المستقيم المعلوم.



شكل رقم ١٤

٢. ارسم خطا يميل علي الأول بطول مناسب (AC).

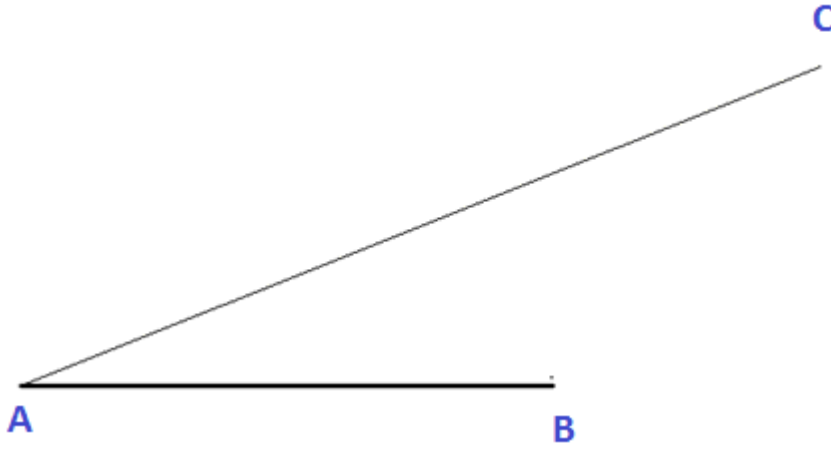

شكل رقم ١٥

٣. قسم الخط الجديد إلى عدد من الأقسام باستخدام الفرجار، وليكن خمس أقسام.

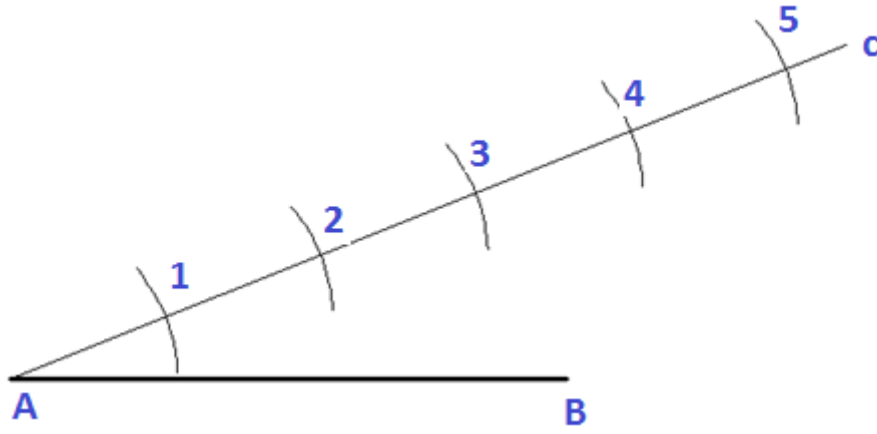

شكل رقم ١٦

٤. ارسم خطا من النقطة (B) وإلى النقطة (5).

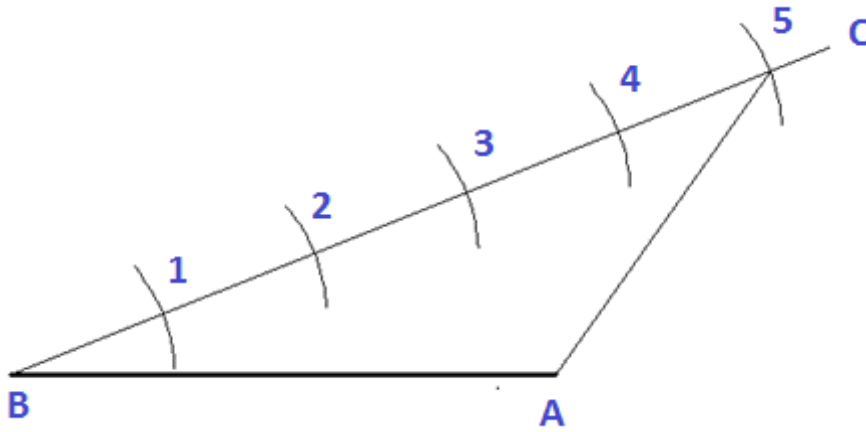

شكل رقم ١٧

٥. ارسم من النقط الباقية (1,2,3,4) خطوطا موازية للخط الأول (BC).

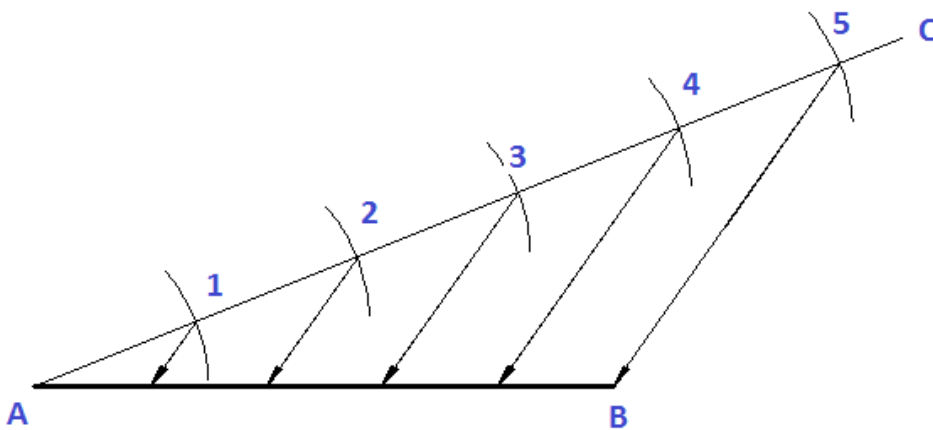

شكل رقم ١٨ : خطوات تقسيم مستقيم إلى عدد من الأقسام المتساوية.

٦. وبذلك يتم تقسم المستقيم إلى خمس أقسام متساوية.

ثانياً: رسم المضلعات**أ- الخمس المنتظم**

١. ارسم طول ضلع المضلع المعلوم وليكن (100mm).

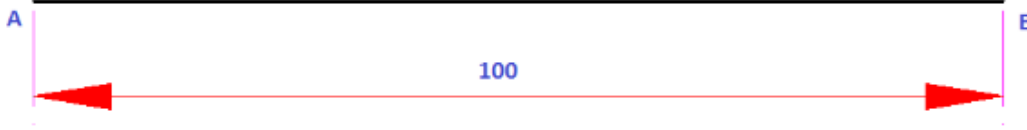

شكل رقم ١٩

٢. ارسم عموداً من نهاية الضلع بنفس طول الضلع.

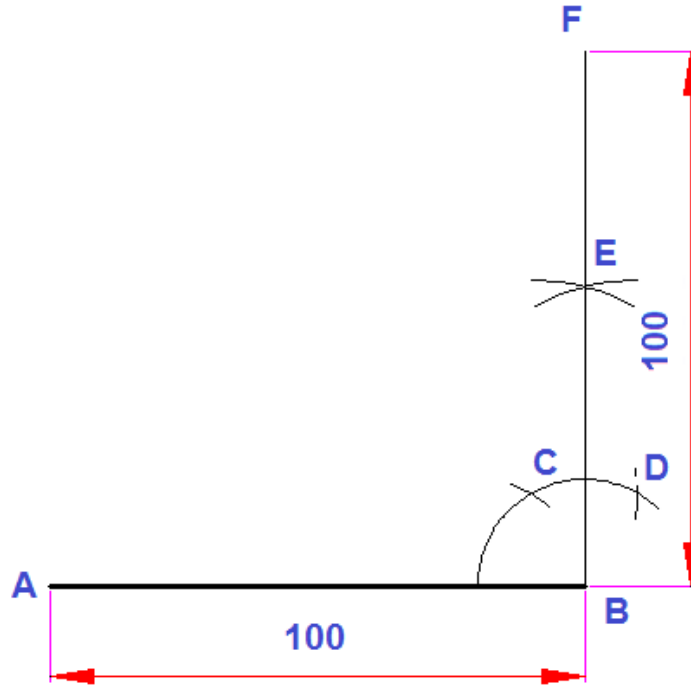

شكل رقم ٢٠

٣. صل نقطتي (F, A).

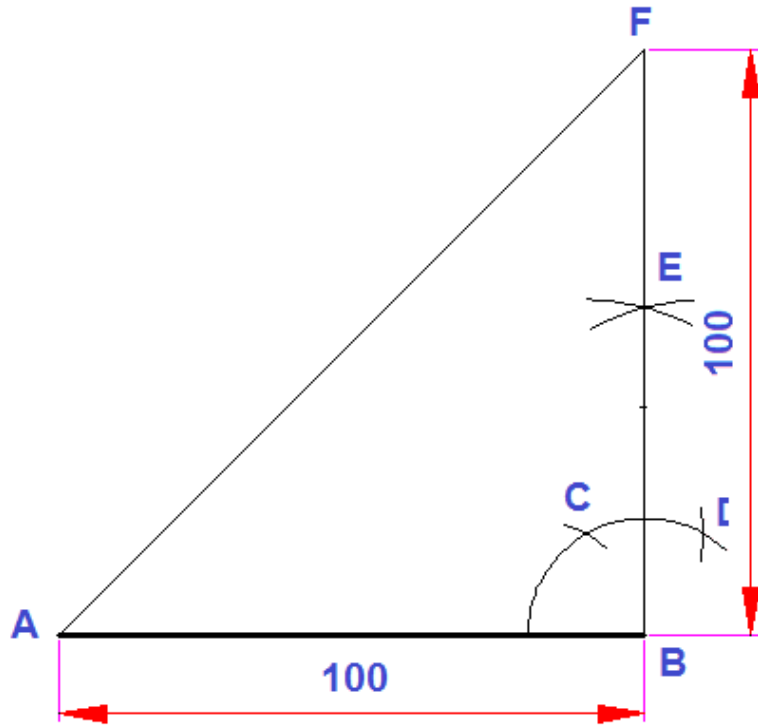

شكل رقم ٢١

٤. أركز بالبرجل في (B)، وارسم ربع دائرة بنصف قطر يساوي طول ضلع المضلع.

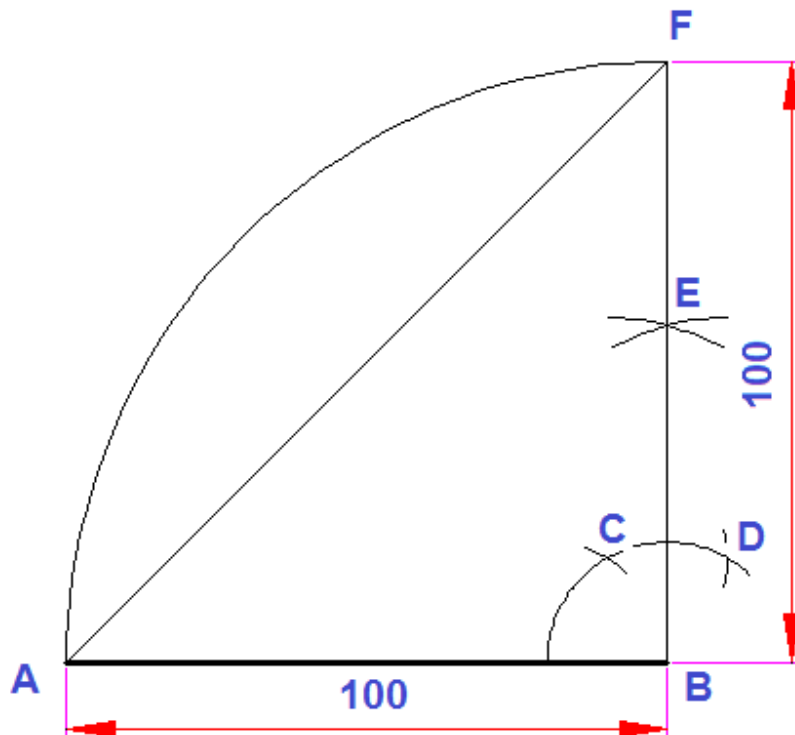

شكل رقم ٢٢

٥. قيم عمود منصف علي (AB)، ونمده إلى ربع القوس، ليتقاطع مع الخط المائل في (4)، ويتقاطع مع القوس في (6).

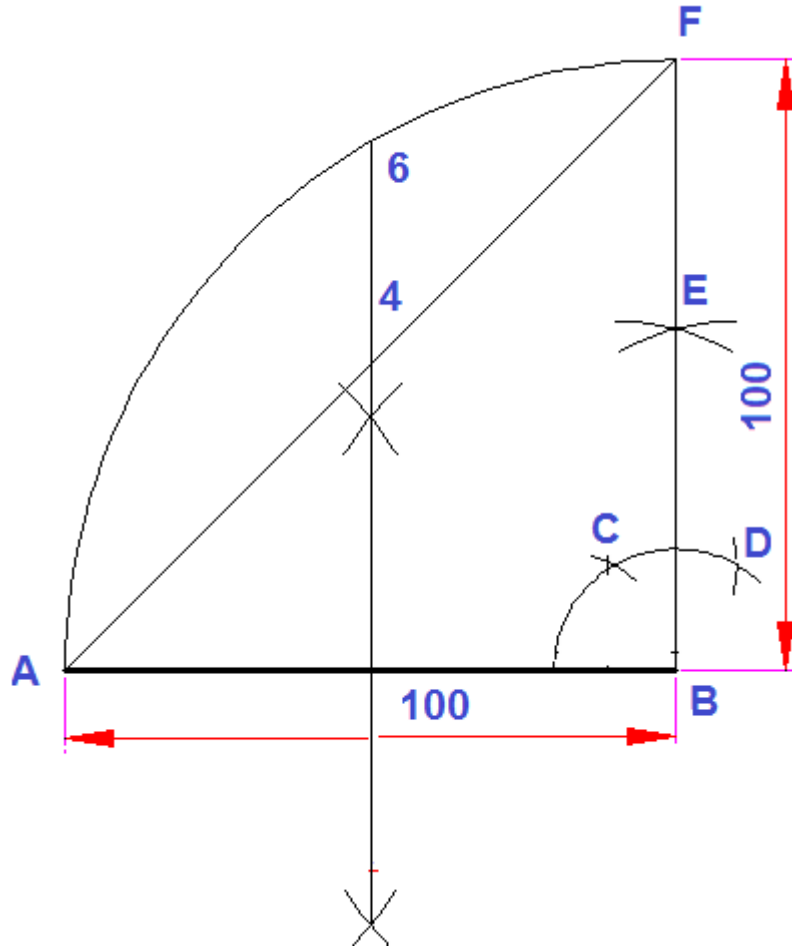

شكل رقم ٢٣

٦. قسم المسافة (6،4) بنقطة (5).

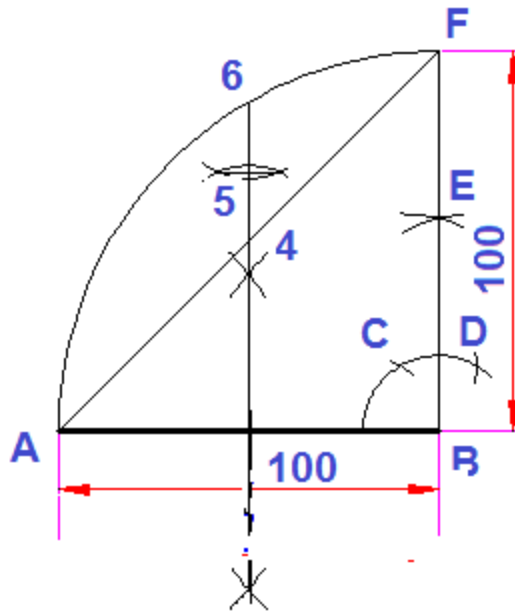

شكل رقم ٢٤

٧. أركز في (5)، وبفتحة تساوي (5-A) ارسم دائرة.

ب- طريقة رسم مسدس منتظم:

١. ارسم طول الضلع.



شكل رقم ٢٧

٢. أركز في كل من (A, B) وفتحة تساوي طول الضلع ارسم قوسين يتقاطعان في (O).

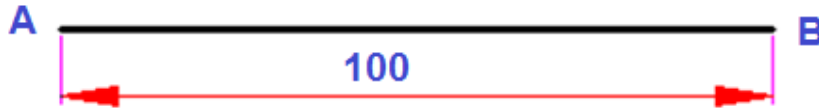
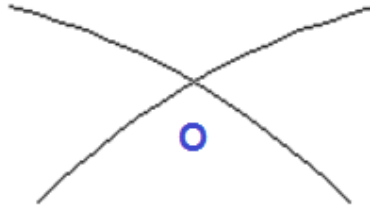

شكل رقم ٢٨

٣. أركز في (O) ثم بفتحة تساوي طول الضلع ارسم دائرة.

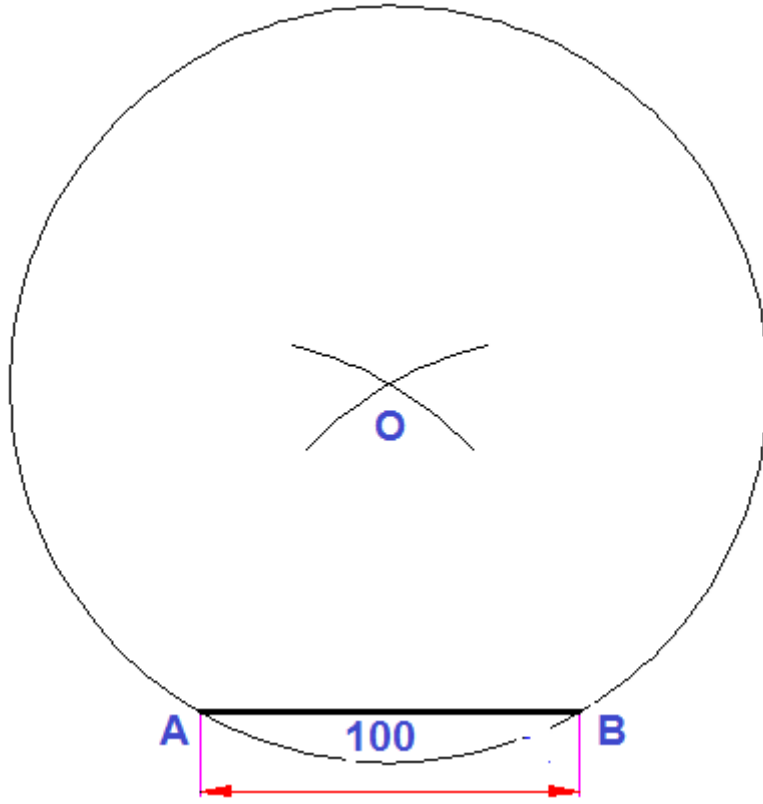

شكل رقم ٢٩

٤. افتح البرجل بفتحة تساوي طول الضلع وقسم محيط الدائرة لتحصل على المسدس المطلوب.

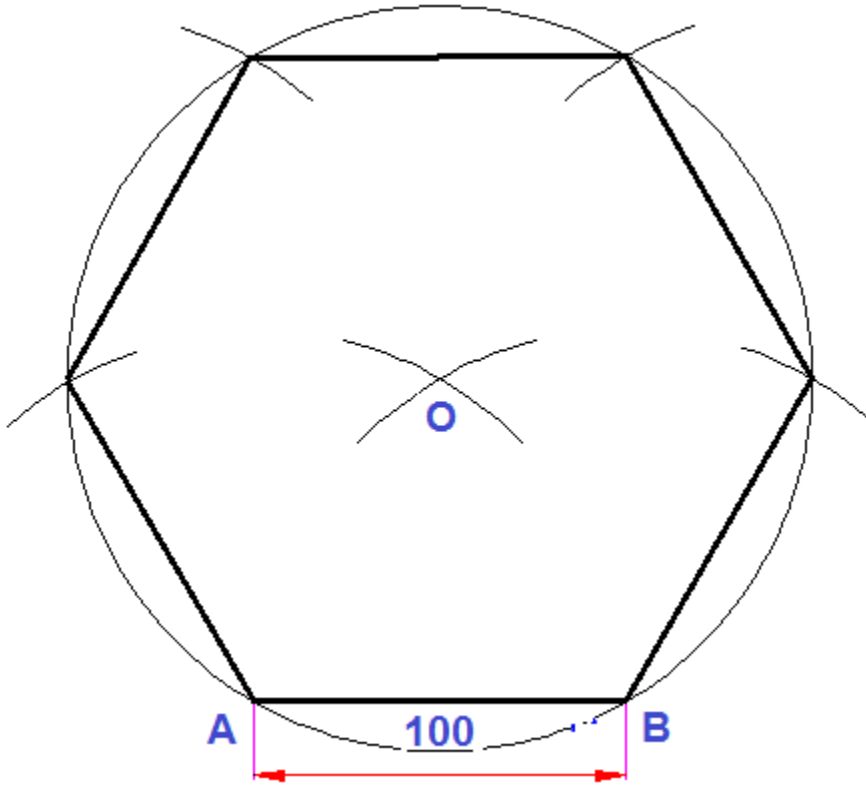

شكل رقم ٣٠ : خطوات رسم المسدس المنتظم بمعلومية طول الضلع

ثالثاً: رسم خطوط التماس والدائرة

أ- **رسم دائرة (أو قوساً معلوم نصف قطرة R3) تمس دائرتين من الخارج:**

١. ارسم الدائرتين المعلومتين حيث أن R1، R2 نصف قطر الدائرة الكبرى والصغرى على التوالي

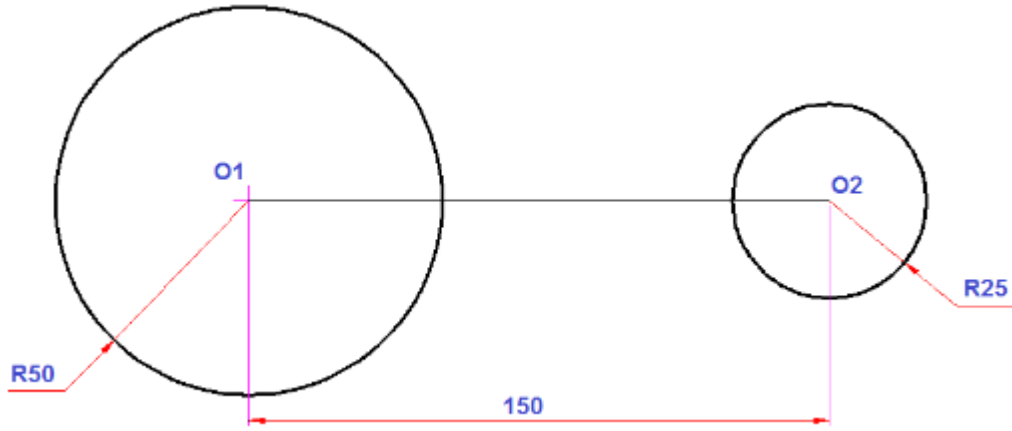

شكل رقم ٣١

٢. أركز في كل من (O1, O2) ارسم قوسان بالفارق بين نصف قطر القوس R3 ونصف قطر كل دائرة ليقاطعا في (O3).

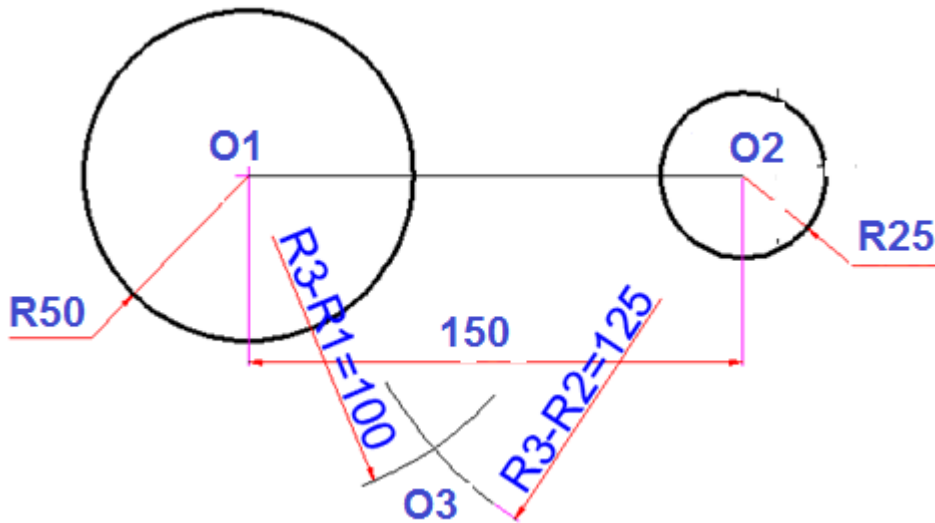

شكل رقم ٣٢

٣. وصل (O3, O1)، ونمده إلى محيط الدائرة ليقطعه في نقطة (T1)، ثم وصل (O3, O2)، ونمده حتى محيط الدائرة ليقطعه في نقطة (T2)، فيكونان هما نقطتي التماس.

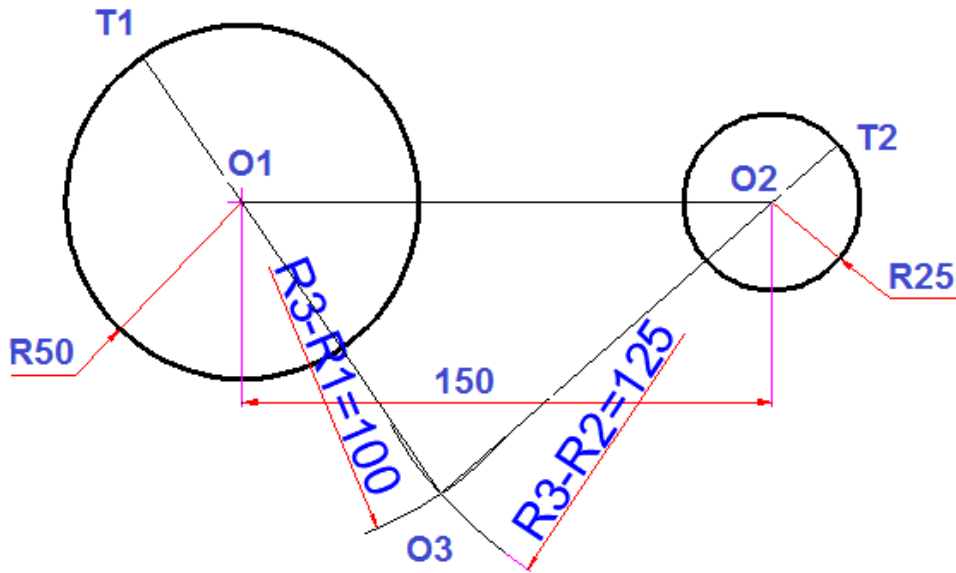

شكل رقم ٣٣

٤. أركز في (O3)، وارسم لقوس المطلوب بفتحة (O3T1) أو (O3T2) مقدارها يساوي (R3).

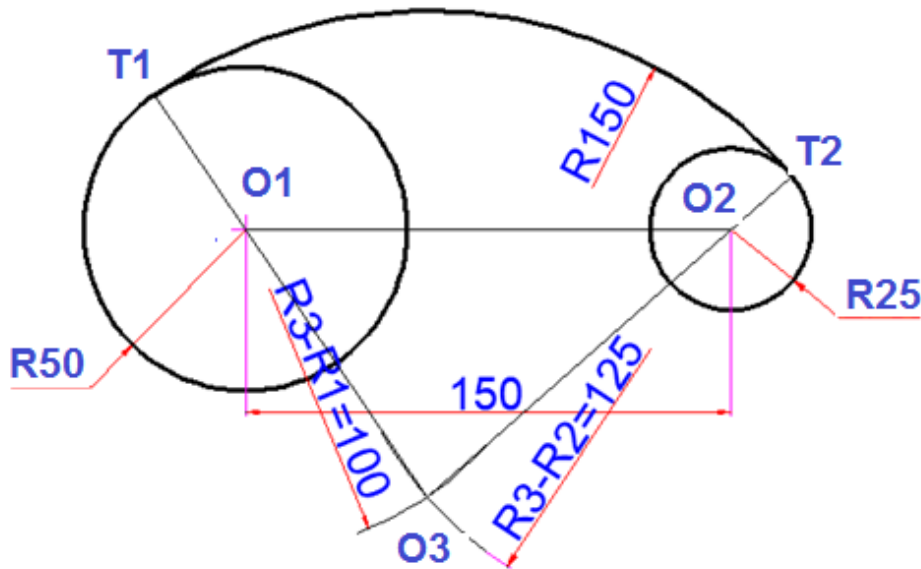

شكل رقم ٣٤: خطوات رسم دائرة تمس دائرتين من الخارج

ب- رسم دائرة (أو قوسا معلوم نصف قطره R3) تمس دائرتين من الداخل:

١. ارسم الدائرتين المعلومتين حيث أن R1، R2 نصف قطر الدائرة الكبرى والصغرى على التوالي

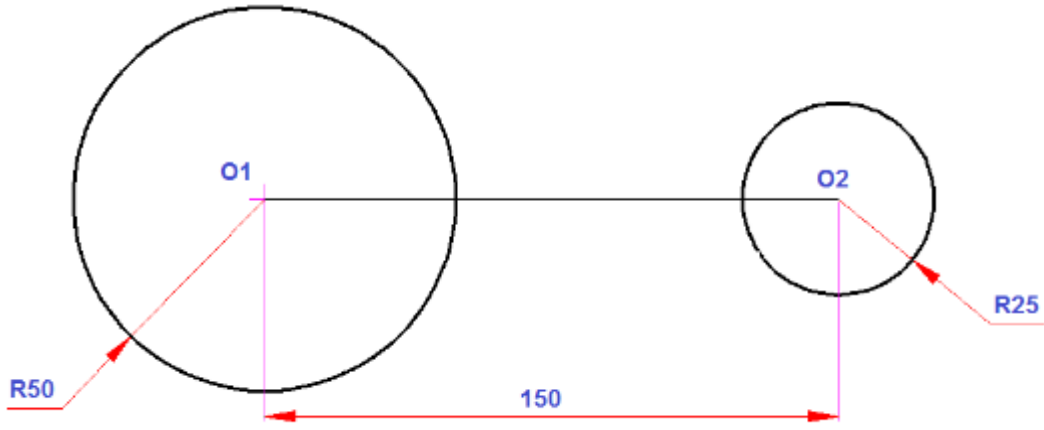

شكل رقم ٣٥

٢. ارسم من كلا من (O1, O2) قوسين بفتحة تساوي مجموع كل من نصف قطر القوس R3 ونصف قطر كل دائرة ليقاطعا في (O3) وهي مركز القوس.

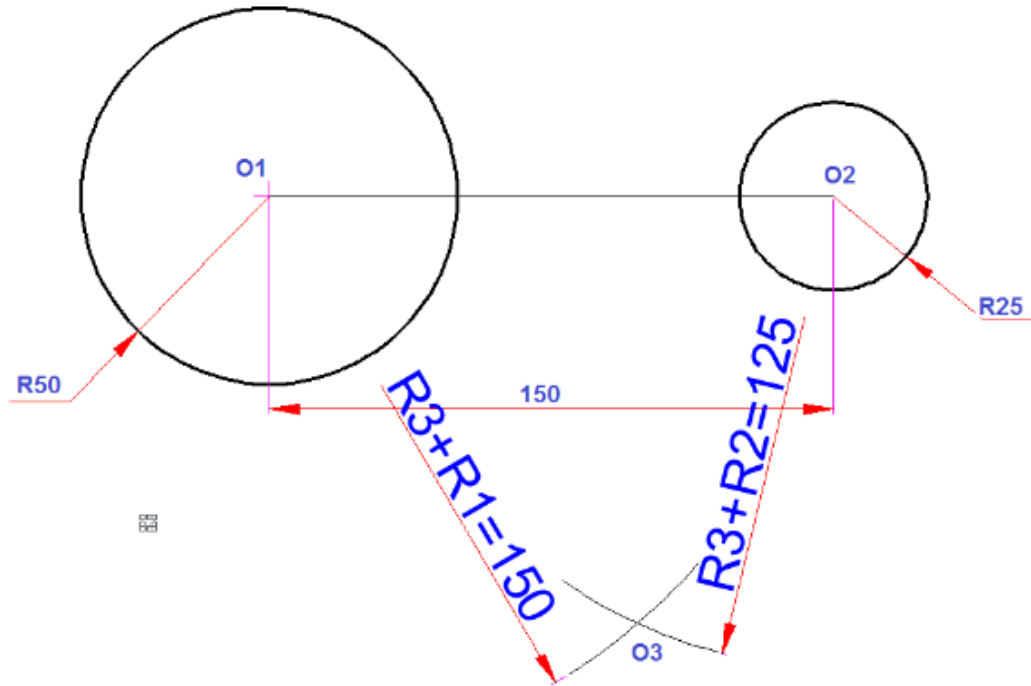

شكل رقم ٣٦

٣. وصل (O3, O1) ليقاطع مع محيط الدائرة في نقطة (T1)، ووصل (O3, O2) ليقاطع مع محيط الدائرة في نقطة (T2).

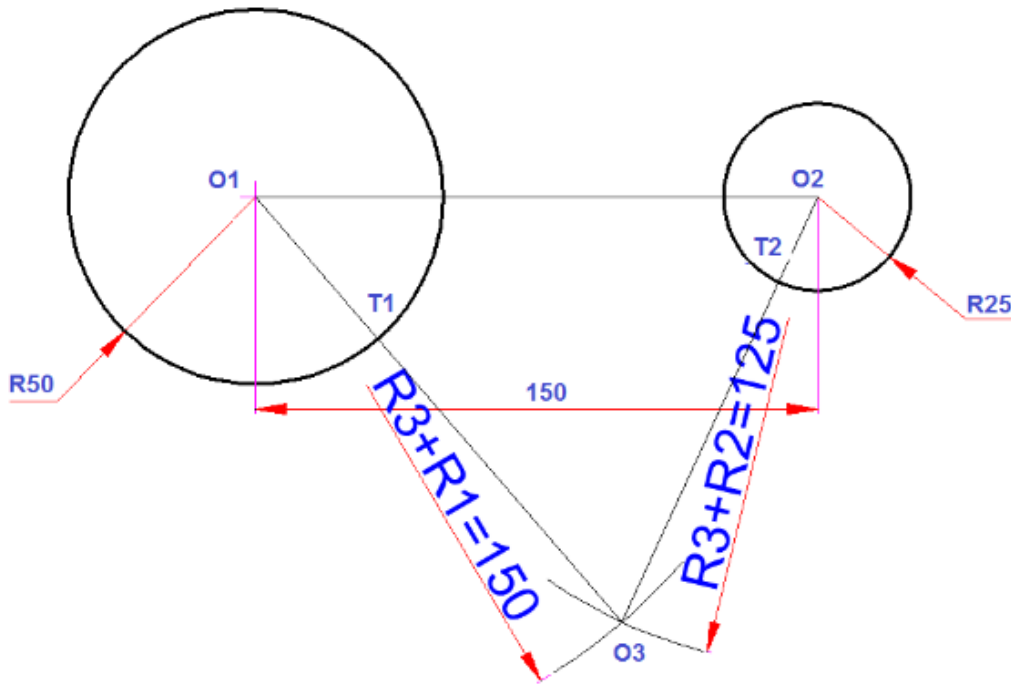

شكل رقم ٣٧

٤. أركز في (O3) وارسم قوسا يصل بين (T1, T2).

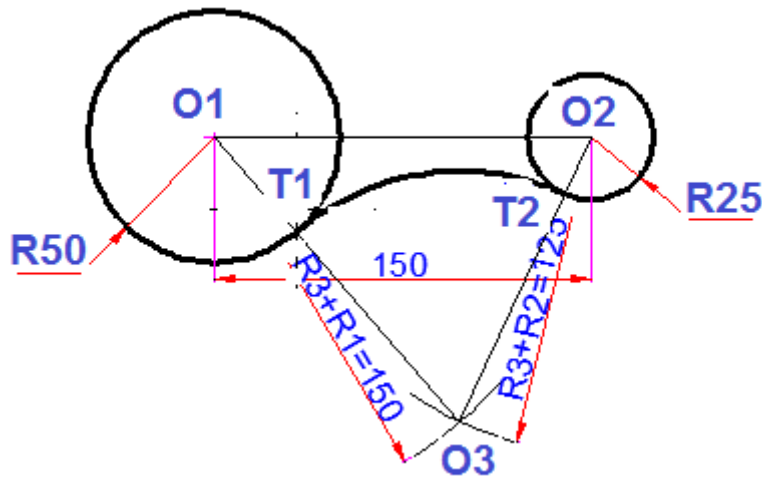

شكل رقم ٣٨: خطوات رسم دائرة تمس دائرتين من الداخل.

ت- رسم دائرة (أو قوسا بنصف قطر معلوم R3) تمس دائرة من الداخل وأخرى من الخارج.

١. ارسم كلا الدائرتين حيث أن R2، R1 نصف قطر الدائرة الكبرى والصغرى على التوالي

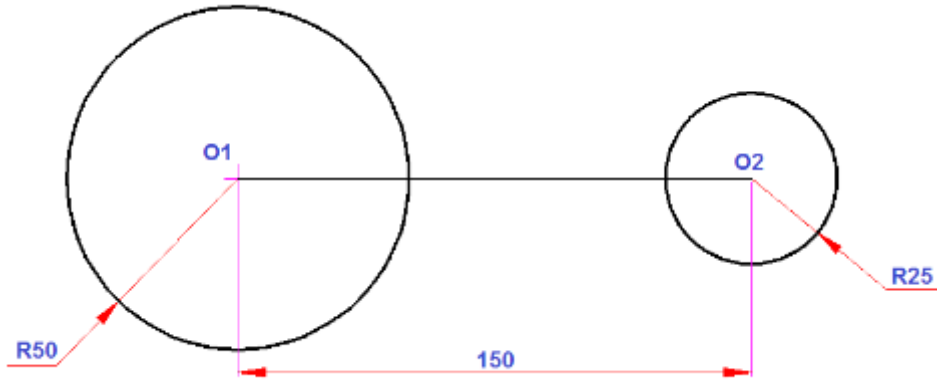

شكل رقم ٣٩

٢. ارسم من كلا المركزين قوسين بفتحة مرة المجموع (نصف قطر القوس $R3 + R3$ نصف قطر الدائرة $R1$) ومرة أخرى الفرق (الفرق بين نصف قطر القوس $R3$ ونصف قطر الدائرة $R2$).

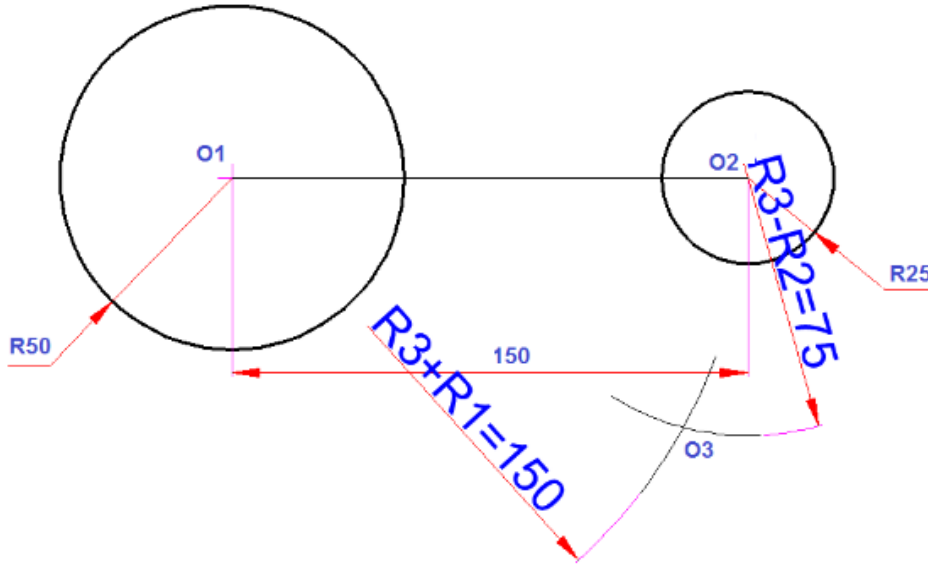

شكل رقم ٤٠

٣. وصل $(O1, O3)$ ليتقاطع مع محيط الدائرة في $(T1)$ ووصل $(O2, O3)$ ، ونمده إلى محيط الدائرة في ليتقاطع معه في نقطة $(T2)$.

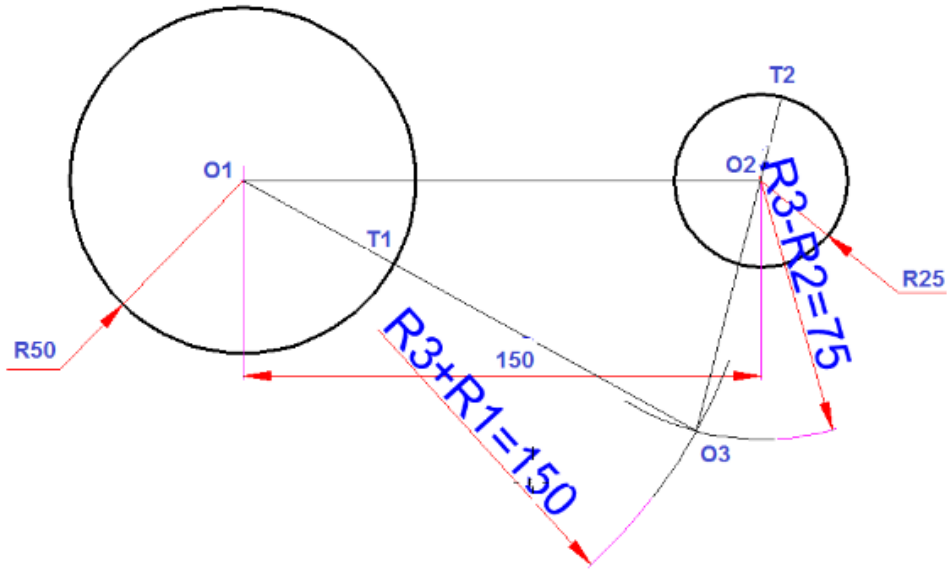

شكل رقم ٤١

٤. أركز في (O3) وارسم قوسا يصل بين (T2،T1).

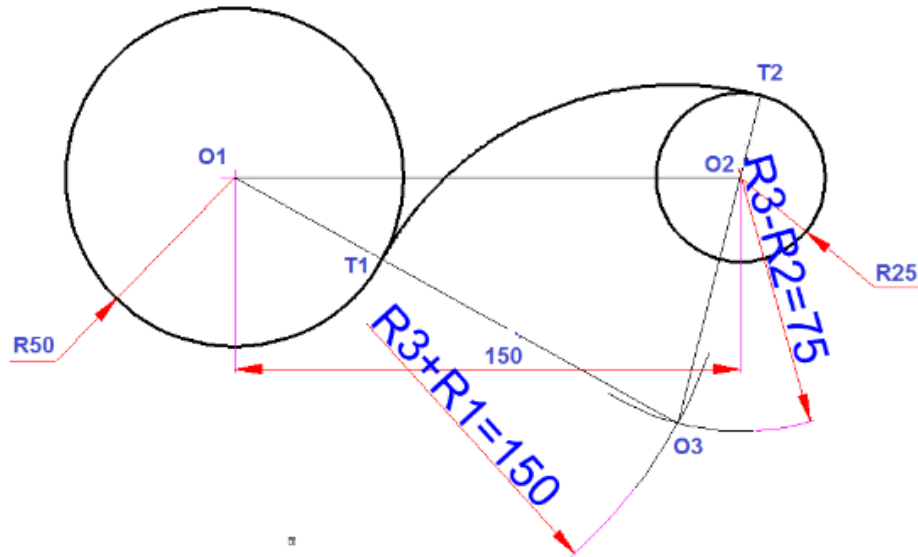

شكل رقم ٤٢: خطوات رسم دائرة تمس دائرة من الداخل، وأخري من الخارج.

تقييم الأداء

أن يصبح المتدرب قادرا على أن:

✓ رسم مستقيم يوازي مستقيم.

✓ إقامة عمود على مستقيم.

✓ إسقاط عمود.

✓ تقسيم مستقيم.

✓ خطوط التماس للدائرة.

✓ رسم المضلعات المنتظمة (المخمس والمسدس).

ملاحظات	تحقق		معيار الأداء	م
	لا	نعم		
			المحافظة على نظافة الاسكتش أو اللوحة.	١
			ينفذ العمليات الهندسية البسيطة.	٢
			يرسم المضلعات المنتظمة.	٣
			يرسم خطوط التماس المختلفة من الداخل والخارج.	٤
			يرسم الخطوط بدقة حسب المطلوب.	٥

جدول رقم ٦

توقيع المدرب

الاسم: التوقيع: التاريخ:

تمرين الرسم

في نهاية التدريب ينبغي أن يكون المتدرب قادرا على أن يرسم التمرين التالي في زمن ١٠ دقيقة:

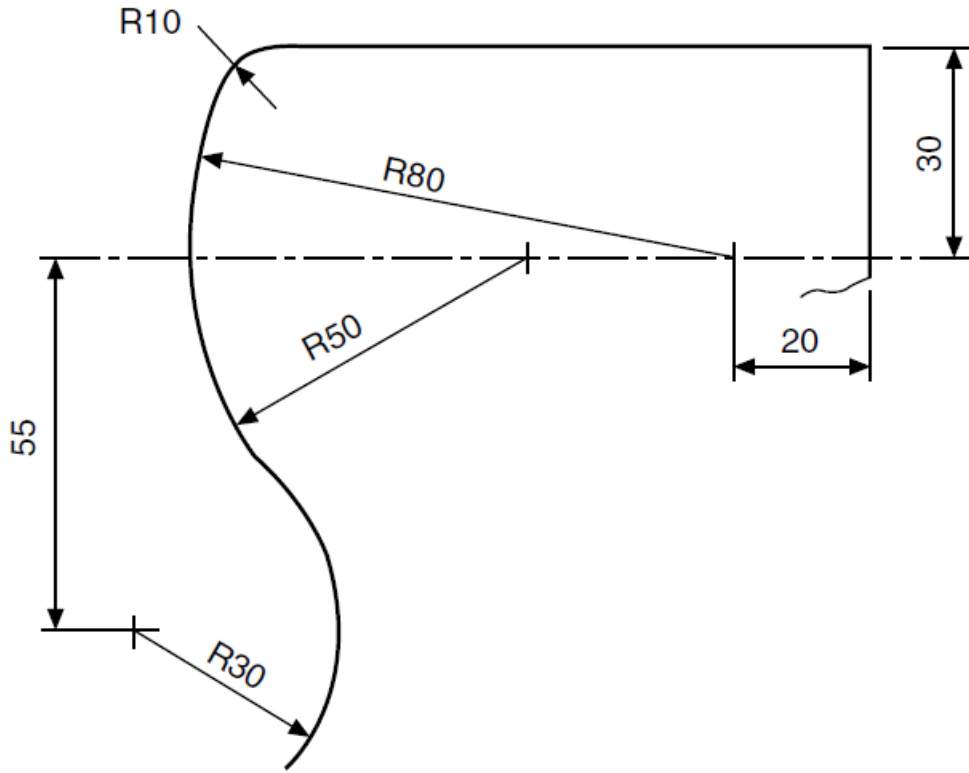

شكل رقم ٤٣

تمارين منزلية

ارسم الأشكال التالية

١. تمرين (١)

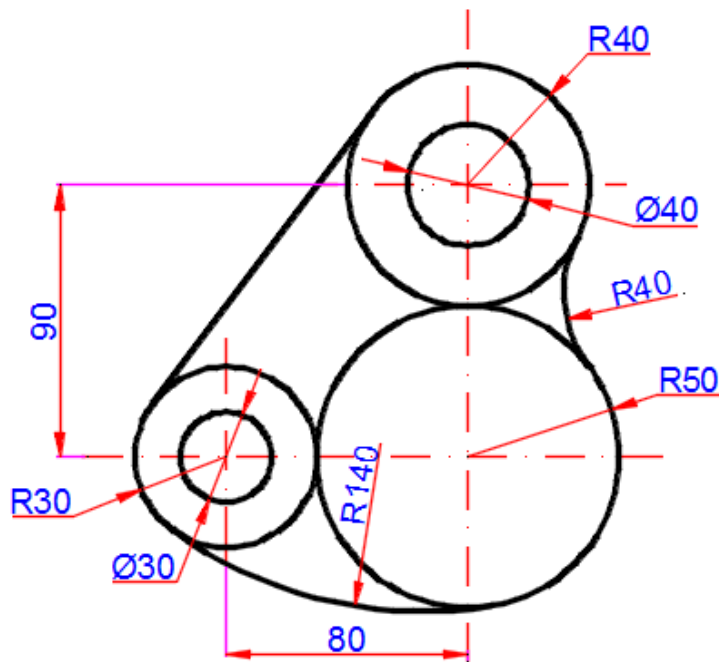

شكل رقم ٤٤

٢. تمرين (٢)

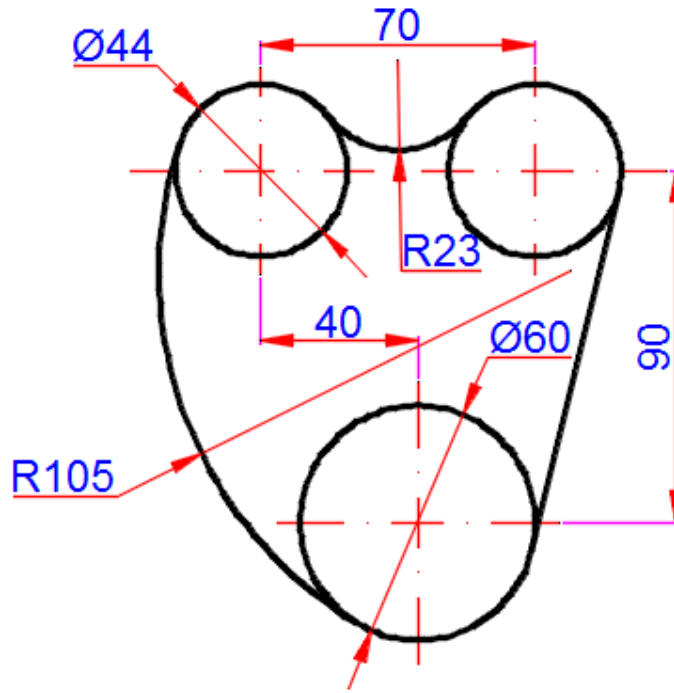

شكل رقم ٤٥

وضع الأبعاد علي الرسم Dimensioning on the drawing

تدريب رقم	٣	الزمن	٩ حصص
-----------	---	-------	-------

أهداف

- ✍ عمل خط الامتداد بطريقة صحيحة.
- ✍ عمل خط البعد بطريقة صحيحة.
- ✍ كتابة نص البعد بطريقة صحيحة.
- ✍ تنسيق الأبعاد وتوزيعها على الرسم.
- ✍ كتابة الأنواع المختلفة من الأبعاد.

متطلبات التدريب

العدد والأدوات	المواد والخامات
أقلام الرصاص	كراسة اسكتش مربعات نصف سم (مقاس كبير/ كراس تفصيل) للرسم داخله.
الممحاة	
المثلثات ٦٠*٣٠ و ٤٥*٤٥ درجة	لوحة رسم مقاس A3.
الفرجار	
الضبعات (الشبلونات)	فوطه قماش قطن للنظيف.
المنقلة المدرجة	

جدول رقم ٧

المعارف المرتبطة بالتدريب

أن وضع الأبعاد من الأشياء الضرورية لاستكمال الرسم. على الرغم من أن الرسم ربما يكون رسم بدقة بمقياس رسم، فإن الأطوال والمسافات بين النقاط لا يجب أن تقاس من على الرسم بل يجب كتابة قيم الأطوال والارتفاعات والثخانة لكل جزء وتوضيح هذه البيانات وتقسيمها بشكل متناسق على المساقط أو المنظور الهندسي Isometric. لذا كان من الضروري وضع أبعاد على الرسومات الهندسية كي يتسنى تصنيعها في الورش الإنتاجية بدقة للحصول على الشكل المطلوب.

الطريقة الصحيحة لوضع الأبعاد للرسم تتطلب الكثير من المعرفة للعديد من القواعد التي سيتم التعرف عليها في هذا التدريب.

أنواع خطوط الأبعاد:

- أنواع خطوط البعد كما هي مبينة في شكل رقم ٤٦ تقسم إلى ثلاثة أنواع رئيسية هي:
١. **خط البعد:** هو خط متصل ينتهي طرفاه بسهمين إذا كان يرمز للأطوال والأقطار ويرسم بسهم مائل وينتهي بخط أفقي إذا كان يرمز لنصف القطر.
 ٢. **خطوط الامتداد:** تكون متعامدة على خط البعد وتستخدم هذه الخطوط لتحديد بداية ونهاية خط البعد.
 ٣. **قيمة البعد:** هي القيمة العددية التي تعبر عن الطول أو عرض أو قطر وتكون وحداتها بالمليمتر أو بالبوصة حسب نظام القياس المستخدم في الرسم وتكتب لقيمة اعلى الخط الأفقي وعلى يسار الخط الرأسي.

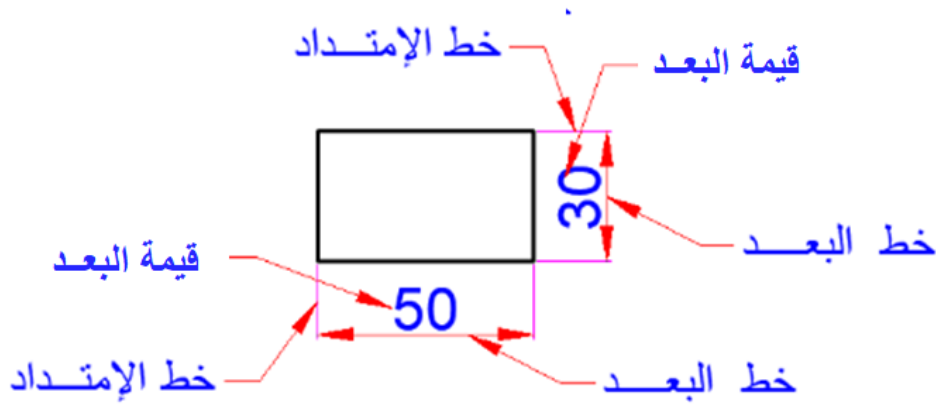

شكل رقم ٤٦: وضع الأبعاد

القواعد العامة لخطوط الأبعاد:

تتلخص القواعد لعامة لخطوط الأبعاد في النقاط التالية:

١. خط البعد وخطوط الامتداد يرسمان بخطوط رفيعة مستمرة بسمك 0.5 مم.
٢. يرسم خط البعد موازي للجزء الذي يقاس طوله، وينتهي بسهمين في نهاية طرفي خط البعد.
٣. خط البعد يبعد عن الجسم المراد قياسه مسافة (10mm).
٤. خط الامتداد يزيد امتداده عن خط البعد (1mm).
٥. خط الامتداد لا يلتصق بالجسم المراد قياسه ويجب أن يبعد عنه مسافة (1mm).
٦. تكتب الأرقام بارتفاع (0.5 mm) وتبعد عن خط البعد مسافة (1mm).
٧. قيمة البعد يبعد عن خط البعد (1mm).
٨. ارتفاع القيمة الرقمية أو الحروف حوالي (5mm).
٩. اكتب القيمة الرقمية على مسافة (1mm) من خط البعد ويجب أن يكتب فوقه أو يساره.

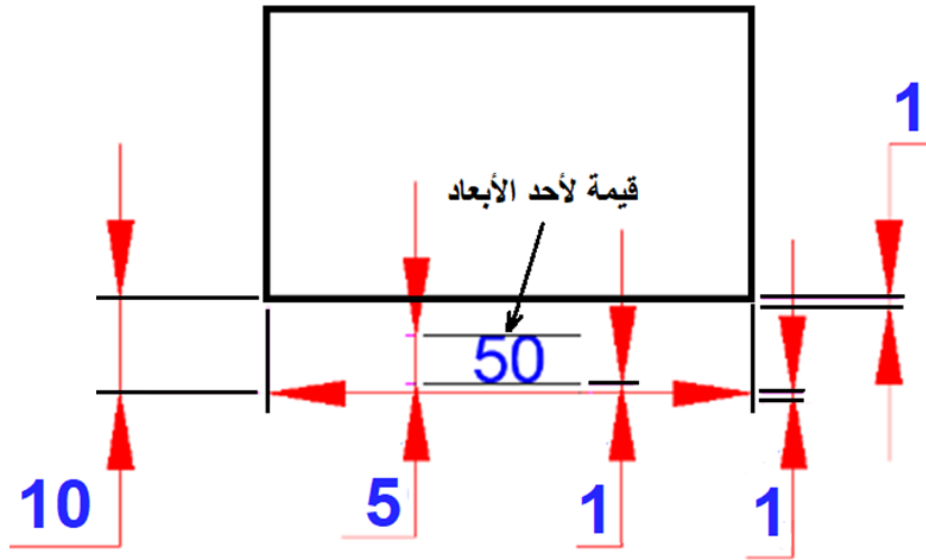

شكل رقم ٤٧: قواعد الأبعاد

١٠. حجم السهم يعتمد على مقياس رسم اللوحة، ويجب أن يكون متشابهها لكل الأبعاد لنفس الرسم.
١١. حجم رأس السهم القاعدة نسبة إلى الطول (2:5).

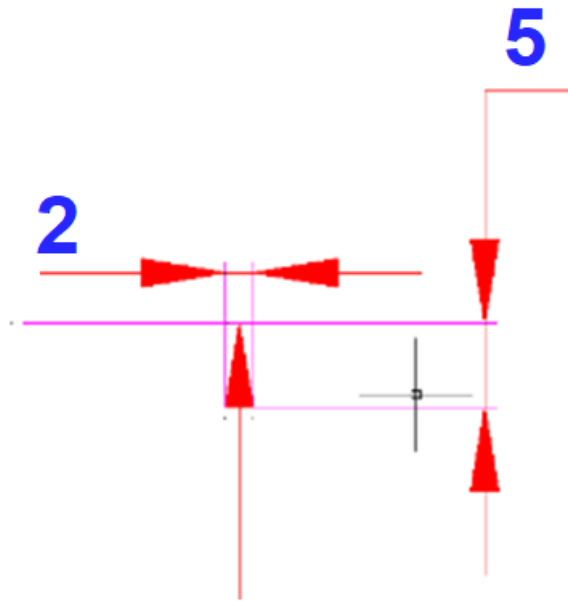

شكل رقم ٤٨: حجم رأس السهم نسبة إلى طولها

١٢. يجب إعطاء الأبعاد الكلية للجسم وباقي الأبعاد يجب توزيعها على المساقط الثلاث.
١٣. يجب كتابة البعد مرة واحدة وعدم تكراره على الرسومات إذا كان لنفس المسافة.

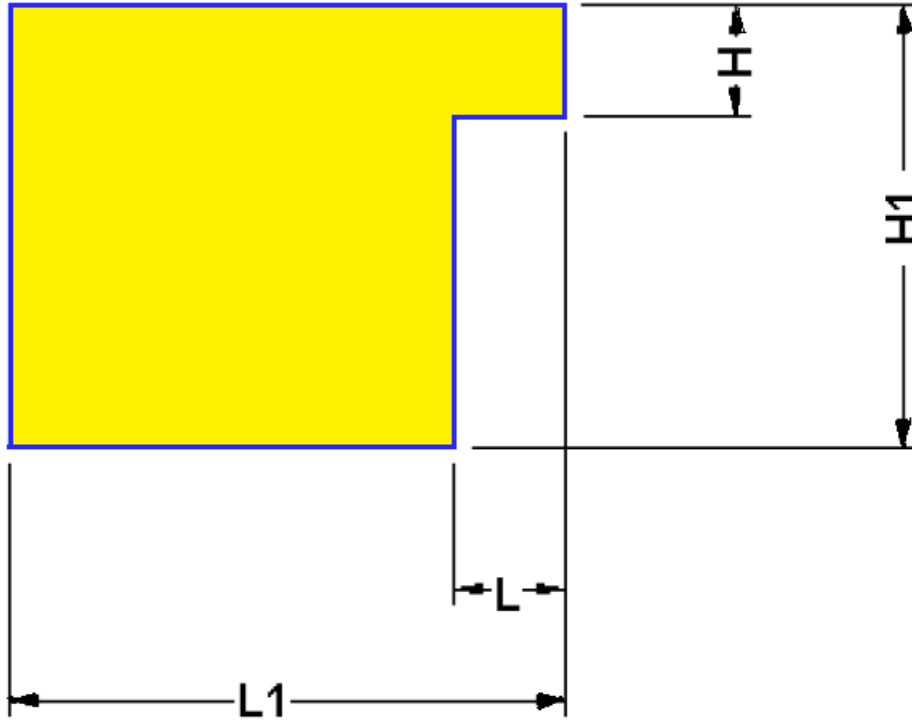

شكل رقم ٤٩: تقسيم الأبعاد الرئيسية والفرعية بدون تداخل

١٤. إذا كان هناك عدة أبعاد يجب وضعها فيتم وضع البعد الأصغر أولاً ثم الأكبر متباعدين من ٨ إلى ١٠ مم.

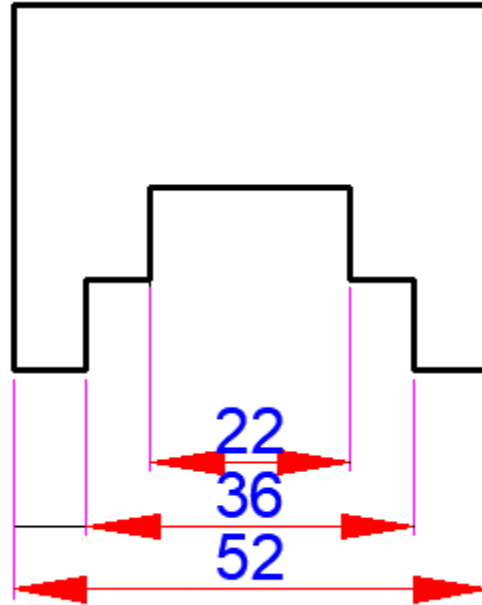

شكل رقم ٥٠: وضع الأبعاد المتتالية

١٥. الأبعاد الرئيسية أو العامة يجب أن توضع خارج الخطوط الخارجية.

الشكل التالي يبين نوعين أساسيين من الأبعاد وهي كالتالي: -

١. سطح الأساس الذي ننسب إليه الموضع مثل (X-X) (Y-Y).

للأبعاد تحديد الموضع مثل (P).

للأبعاد تحدد قيمة البعد (طول الجسم، ارتفاع الجسم، أو قطر دائرة مثلا) (S).

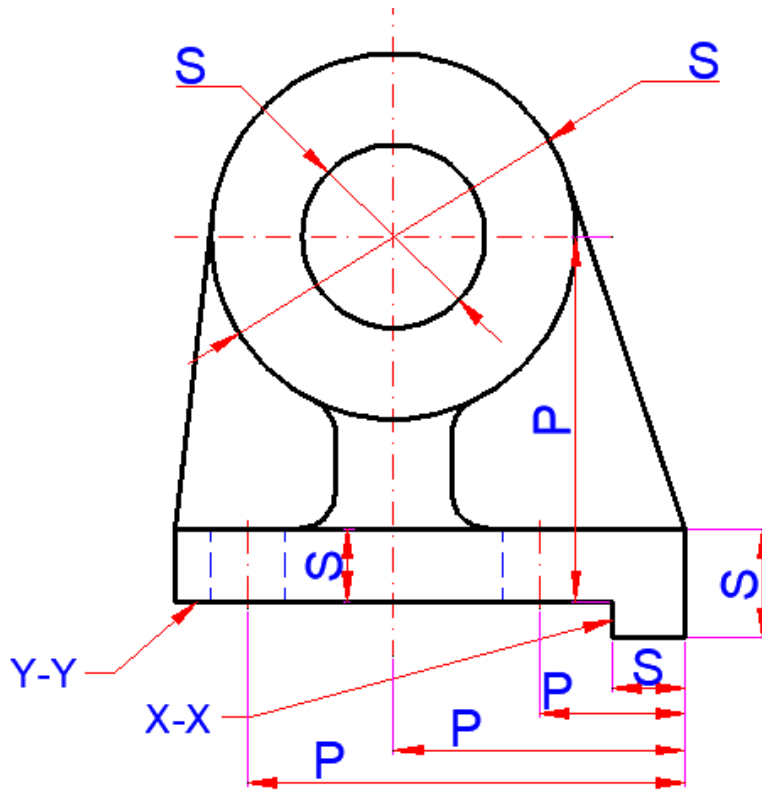

شكل رقم ٥١: أنواع الأبعاد (أبعاد الموضع – الأبعاد الأساسية)

ترتيب وإخراج لوحة الرسم **Editing**:

تصنع لوحة الرسم من الورق المقوى (كرتون أبيض) بمقاسات وسماكات محددة.

مقاسات لوحة الرسم: إن مقاسات لوحات الرسم موحدة دوليا كما هو موضح في الجدول التالي

الرمز	A5	A4	A3	A2	A1	A0
المقاس mm×mm	210×148	297×210	420×297	594×420	594×841	1189×841

وهي مستطيلة الشكل، ونسبة طولها إلى عرضها ثابتة دائما، وتساوي $1/\sqrt{2}$.

يتم الحصول على لوحات الرسم المختلفة من المقاس الأساسي A0 الذي مساحته تساوي واحد مترا مربعا

كما هو مبين في شكل رقم ٥٢ الذي يوضح مقاسات لوحات الرسم المختلفة.

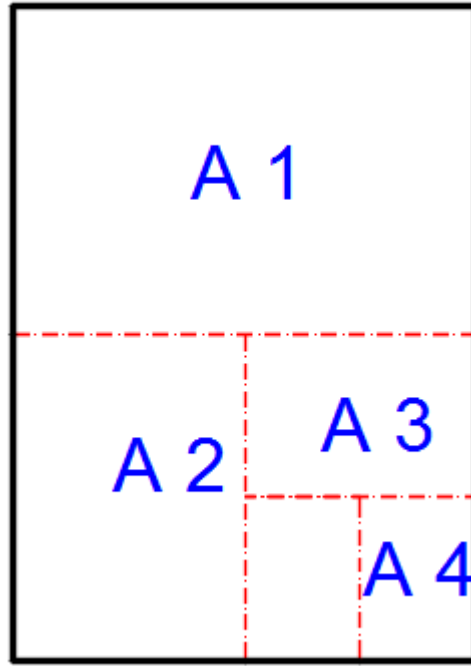

شكل رقم ٥٢: مقاسات لوحات الرسم القياسية

مقياس الرسم: هو نسبة البعد المرسوم إلى البعد الحقيقي.

يبين الجدول التالي مقاييس الرسم المعتمدة عالمياً.

مقاييس الرسم العالمية	
1:1	المقياس الحقيقي
1:2 – 1:5 – 1:10 – 1:20 – 1:50 – 1:100	مقياس التصغير
2:1 – 5:1 – 10:1 – 20:1 – 50:1	مقياس التكبير

١. يطبق مقياس الرسم على كافة الأبعاد بالرسم ماعدا الزوايا
 ٢. تكتب الأبعاد الحقيقية على الرسم بغض النظر عن مقياس الرسم المدون في بطاقة الرسم
 ٣. يتم استخدام مقياس رسم واحد للرسم الواحد.
- بطاقة تعريف الرسم:** تتضمن لوحة الرسم بطاقة تعريف تحتوي على المعلومات الأساسية الآتية:

١. اسم المؤسسة أو المصنع .
٢. اسم الآلة أو المشغولة .
٣. اسم الرسام والمدقق مع التوقيع والتاريخ .
٤. مقياس الرسم .
٥. وحدة القياس (الأبعاد) .

٦. رقم الرسم .

٧. معلومات أخرى مثل: المادة، المواصفة، الكمية، الوزن، القساوة ورموز أخرى تعتمد على أسلوب التنفيذ.

يختلف توزيع هذه البيانات ضمن حقول البطاقة حسب المعيار المعتمد .

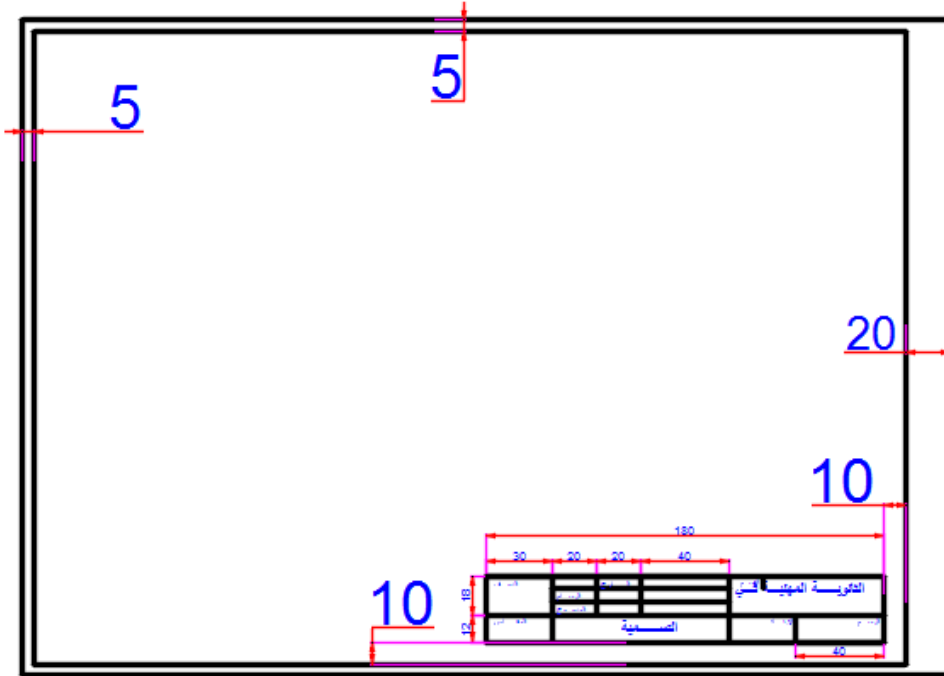

شكل رقم ٥٣: بطاقة تعريف الرسم

٨. تقسيمات بطاقة الرسم حسب المعيار الألماني. - يبين الشكل التالي تقسيمات بطاقة الرسم حسب المعيار الألماني.

30	20	20	40	70
Class:	Drawn	Date:	Name:	SCHOOL
	Checked			
Scale:	DESCRIPTION		Dimension	Drawing
				40
180				

الصف	الإسم	التاريخ	الثانوية المهنية في	
	الرسم			
	المصحح			
المقياس	التسمية		الأبعاد	الرسم

شكل رقم ٥٤: تقسيمات بطاقة الرسم

توضع بطاقة الرسم دائما في الزاوية السفلى اليمنى لجميع مقاسات لوحات الرسم.

رتب البرواز كما بالشكل.

طريقة رسم جدول البيانات الخاصة باللوحة

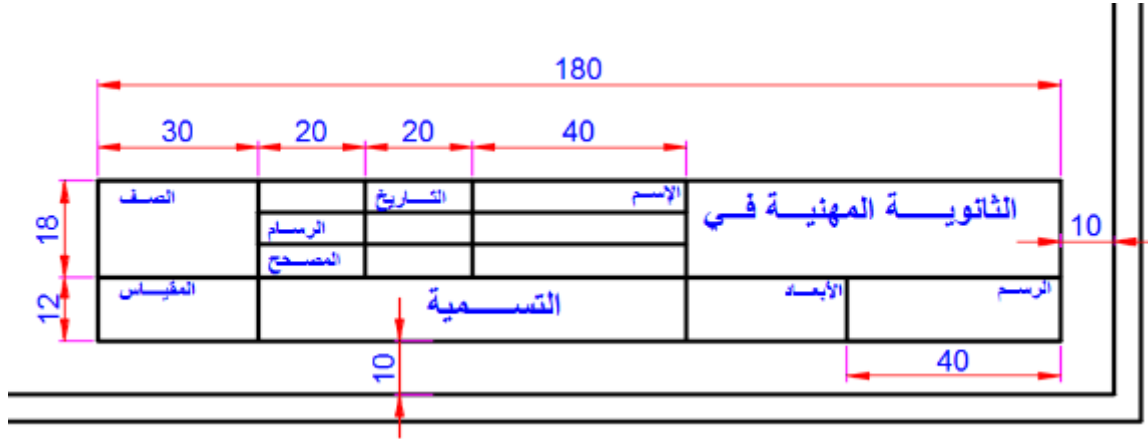

شكل رقم ٥٥: جدول البيانات الخاصة باللوحة

خطوات تنفيذ التدريب

يقوم المدرب بعرض مقدمة عن موضوع التدريب.

١. يقوم الطالب باتباع تعليمات المدرب
٢. تحضير أدوات الرسم.
٣. تحضير كراس الاسكتش.
٤. تنظيف أدوات الرسم بفوطة قطنية.
٥. تغذية القلم الرصاص بالأسنان المناسبة لكل قلم.
٦. استخدام الاسكتش أو تثبيت لوحة الرسم إذا كان الرسم داخل اللوحة الورقية.
٧. الإنصات لتعليمات المدرب، وفتح كتاب الرسم.
٨. ارسم بطاقة تعريف الرسم في الاسكتش حسب التعليمات الموضحة أعلاه

تقييم الأداء

أن يصبح المتدرب قادرا على أن:

ملاحظات	تحقق		معايير الأداء	م
	لا	نعم		
			المحافظة على نظافة الاسكتش أو اللوحة.	١
			يضع الأبعاد على الرسومات بشكل سليم.	٢
			ينسق الأبعاد على الرسم.	٣
			يرسم الخطوط بدقة حسب المطلوب.	٤

جدول رقم ٨

توقيع المدرب

الاسم: التوقيع: التاريخ:

تمرين الرسم

في نهاية التدريب ينبغي أن يكون المتدرب قادرا على رسم وضع الأبعاد على التمرين التالي في زمن ١٥ دقائق:

تمرين على وضع الأبعاد:

تمرين: أرسم في لوحة رسم المسقط المبين في شكل رقم ٥٦ وشكل رقم ٥٧ وعليهم الأبعاد بالطريقة التي تعلمتها.

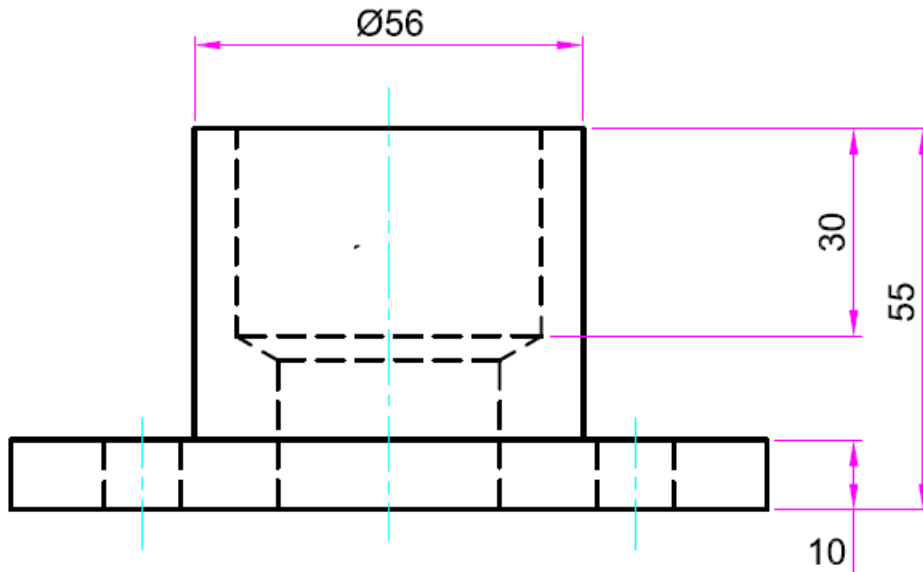

شكل رقم ٥٦: مسقط هندسي

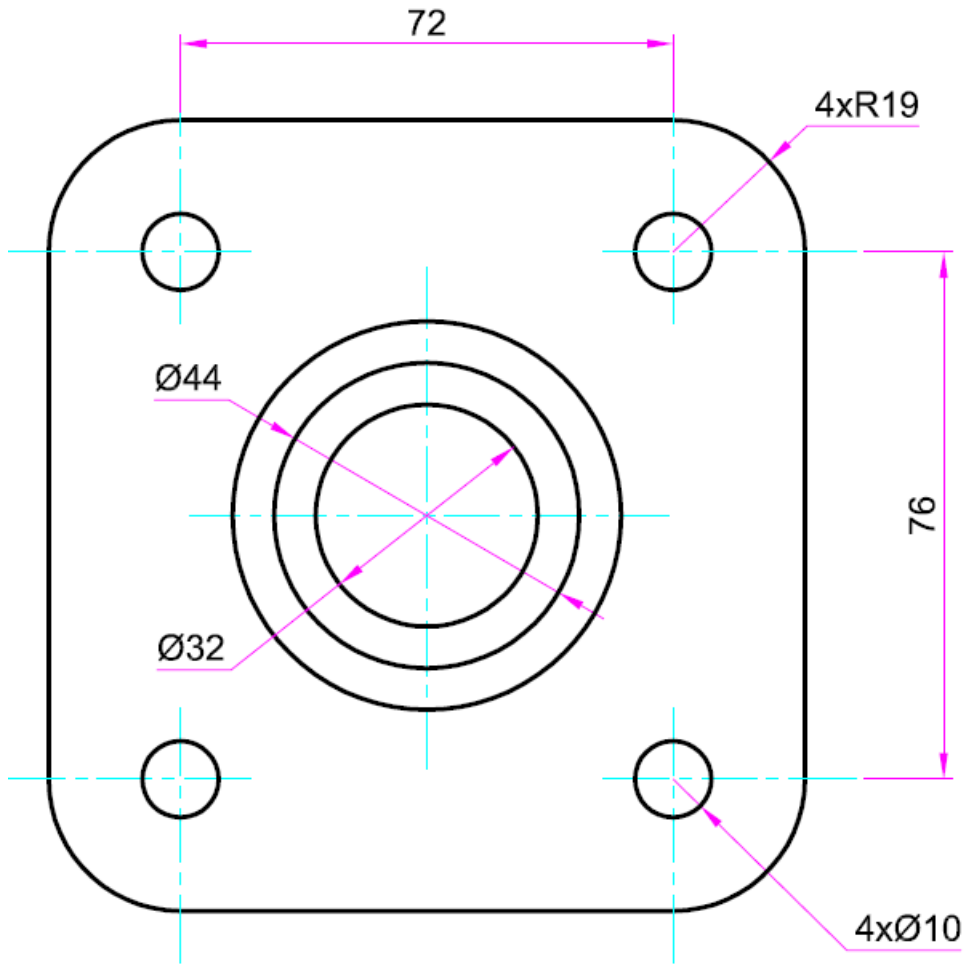

شكل رقم ٥٧: مسقط هندسي

تمارين منزلية

ارسم الأشكال التالية واكتب الأبعاد عليها بشكل سليم

١. تمرين (١):

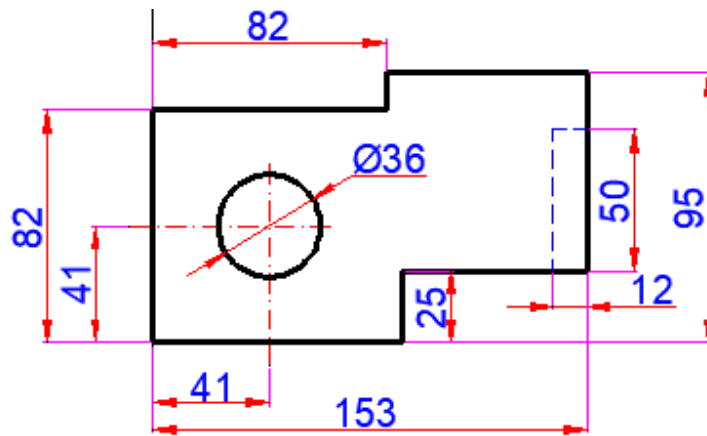

شكل رقم ٥٨

٢. تمرين (٢):

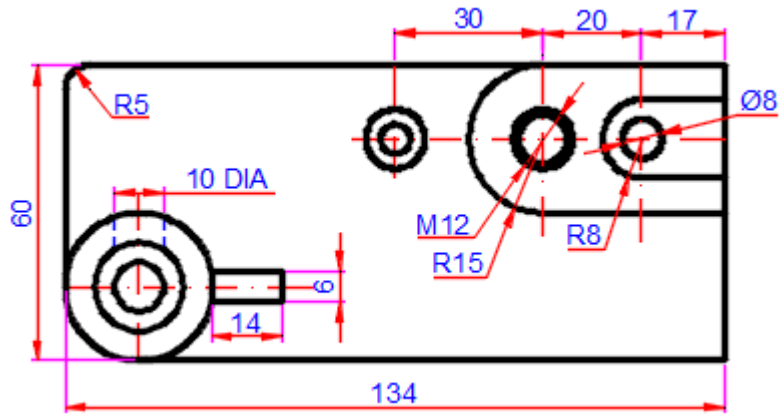

شكل رقم ٥٩

الإسقاط في الرسم الهندسي Projection in Engineering Drawing

تدريب رقم	٤	الزمن	٩ حصص
-----------	---	-------	-------

أهداف

- ✔ يتعرف الطالب على مفهوم الإسقاط.
- ✔ يتعرف الطالب على مستويات الإسقاط الثلاث.
- ✔ يتعرف الطالب على إسقاط خط في الفراغ.
- ✔ يتعرف الطالب على إسقاط سطح في الفراغ.
- ✔ يتعرف الطالب على إسقاط جسم في الفراغ.
- ✔ يتعرف الطالب على كيفية إخراج اللوحة الورقية، وترتيب الرسم في اللوحة.

متطلبات التدريب

العدد والأدوات	المواد والخامات
أقلام الرصاص	كراسة اسكتش مربعات نصف سم (مقاس كبير/كراس تفصيل) للرسم داخله
الممحاة	
المثلثات ٥٦٠*٥٣٠ و ٥٤٥*٥٤٥ درجة	
الفرجار	لوحة رسم مقاس A3
مسطرة حرف T	
الضبعات (الشبلونات)	فوطه قماش قطن للنظيف
المنقلة المدرجة	

جدول رقم ٩

المعارف المرتبطة بالتدريب

الإسقاط:

مفهوم الإسقاط: عندما تنظر إلى جسم من الأمام (مسقط رأسي أمامي) فإنك تزي شكلا يختلف عما إذا نظرت إليه من الجانب (مسقط جانبي أيمن أو أيسر)، ويختلف عما إذا نظرت إليه من أعلي (مسقط أفقي علوي).

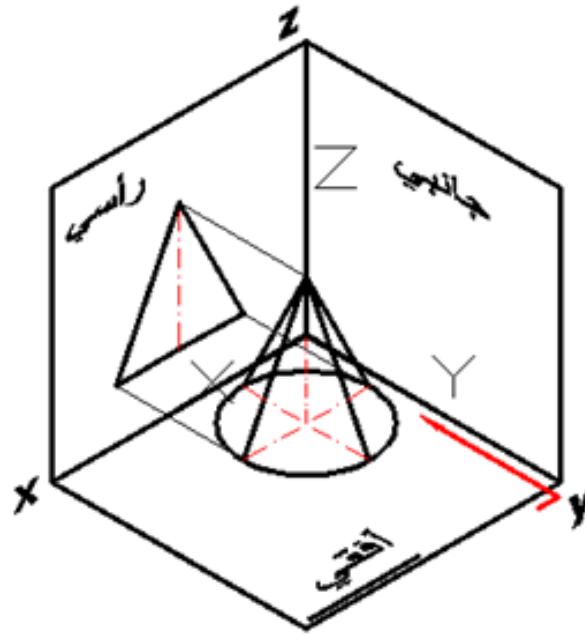

شكل رقم ٦٠: الإسقاط الهندسي

١- المستويات الثلاث للإسقاط:

يبين الشكل المستويات الثلاث الرأسية، والأفقية، والجانبية. وإذا وضعت جسماً مثل المخروط في الفراغ داخل المستويات الثلاث، ثم نظرت إليه عمودياً من الراسي، ثم نظرت إليه عمودياً من الجانبي، ثم نظرت إليه عمودياً من الأفقي، فإنك ترى المساقط الثلاث لهذا الجسم من جوانب مختلفة.

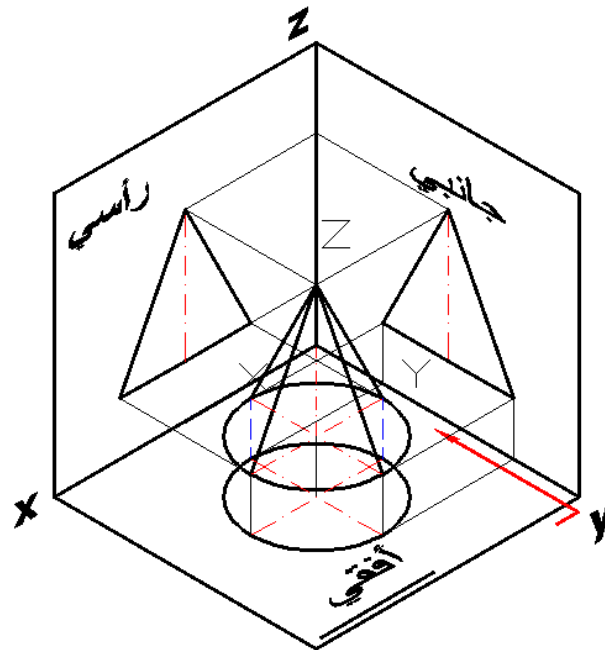

شكل رقم ٦١: المستويات الثلاث للإسقاط

ويتم إفراد المستويات الثلاث حتى يتسنى رسم المساقط في لوحة المستويات (الراسي وجواره الجانبي، وأسفله الأفقي).

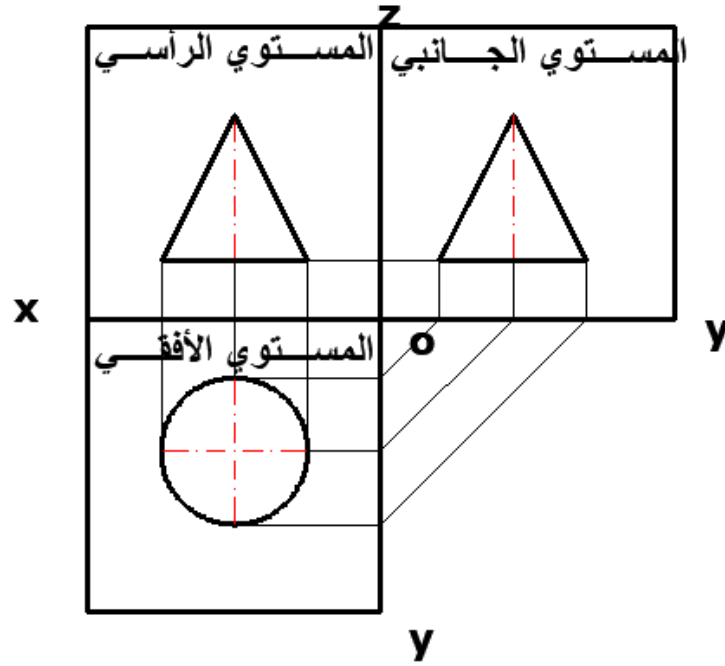

شكل رقم ٦٢: أفراد المستويات الثلاث

٢- إسقاط نقطة في الفراغ:

مساقت النقطه، تمثل أيضا بنقطه في مستويات الإسقاط الثلاثه، المستوي الأفقي ويرمز له بالرمز (π_1) والمستوي الرأسي (الوجهي) ويمز له بالرمز (π_2) والمستوي الجانبي ويرمز له بالرمز (π_3) كما هو في شكل رقم ٦٣.

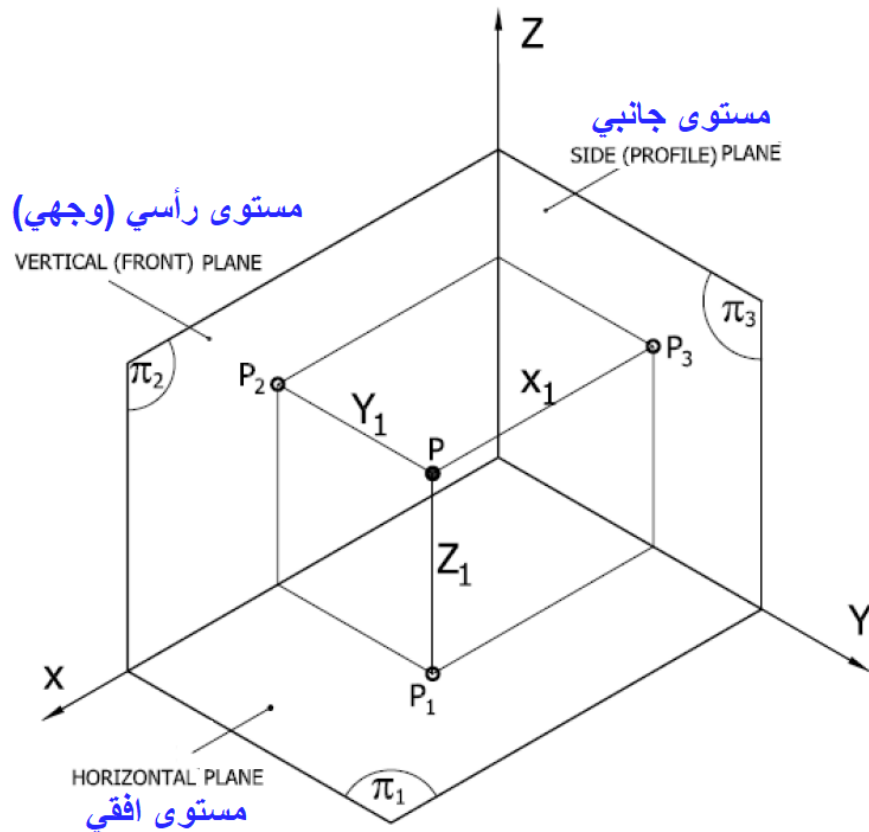

شكل رقم ٦٣: إسقاط النقطه على المستويات الثلاثه

٣- إسقاط خط في الفراغ:

إذا رسمنا خطا في الفراغ يوازي الراسي ويوازي الجانبي، وعمودي على الأفقي. فإنه يظهر خطا في كلا من الراسي، والجانبي، ويظهر نقطة في الأفقي.

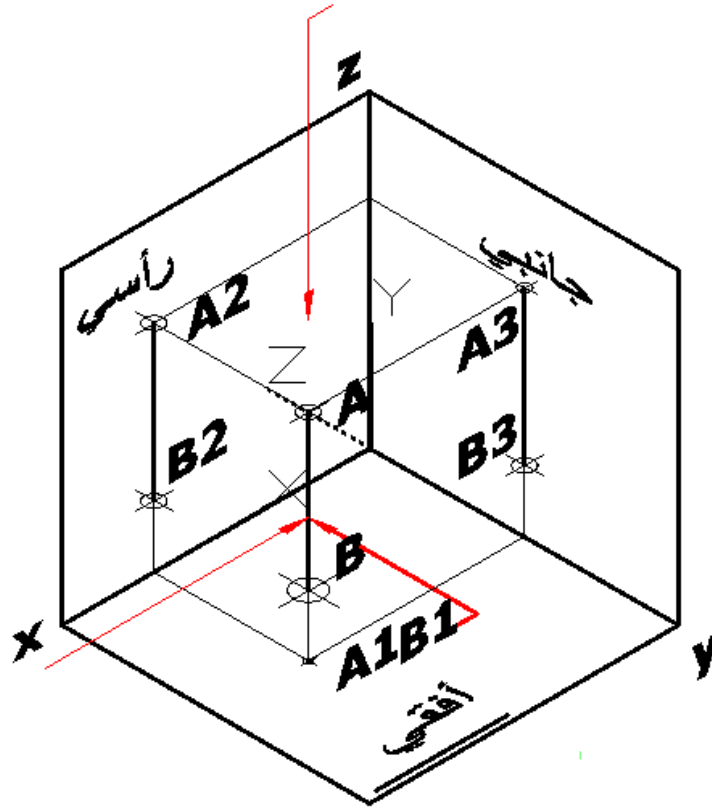

شكل رقم ٦٤ : إسقاط خط في الفراغ .

ويمكن أفراد المستويات الثلاث، لكي نرى المساقط الثلاث للمستقيم كما يلي.

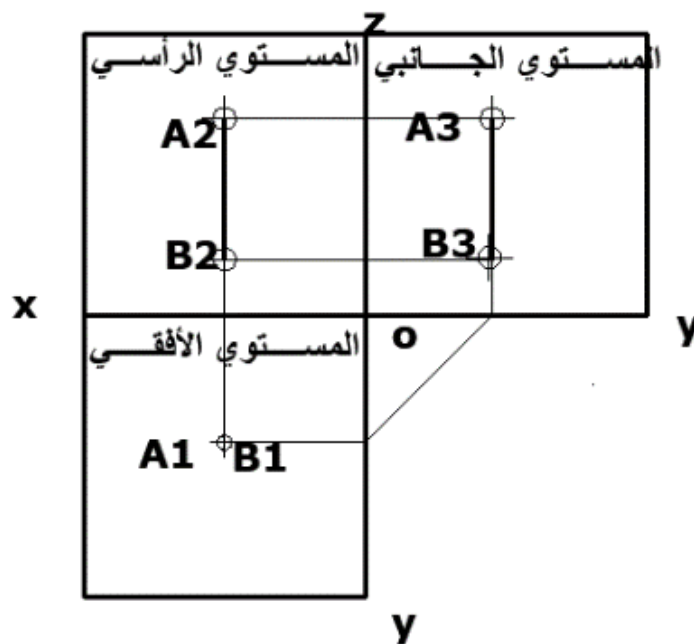

شكل رقم ٦٥ : المساقط الثلاث للمستقيم

٤- إسقاط سطح في الفراغ:

إذا كان لدينا مستطيلاً يوازي المستوي الرأسي، وعمودياً على المستوي الجانبي، وعمودياً على المستوي الأفقي. فإنه سوف يظهر مستطيلاً في المستوي الرأسي، ويظهر خط في المستوي الجانبي بطول أحد أضلاعه، ويظهر خط في المستوي الأفقي بطول الضلع الآخر.

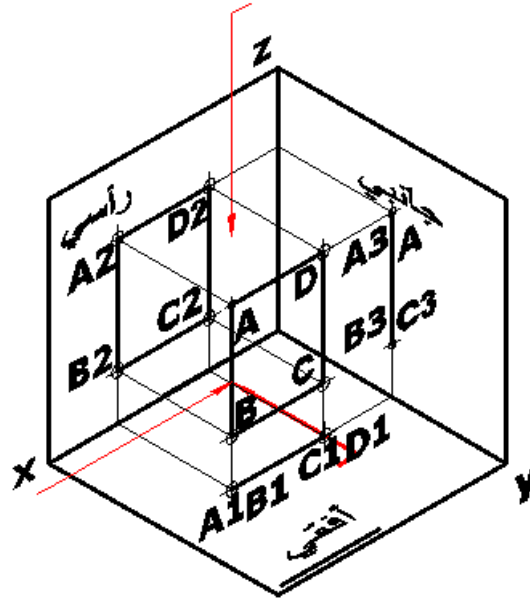

شكل رقم ٦٦: إسقاط سطح في الفراغ

ويمكن إفراد المستويات الثلاث في لوحة المستويات لتظهر المساقط كالتالي.

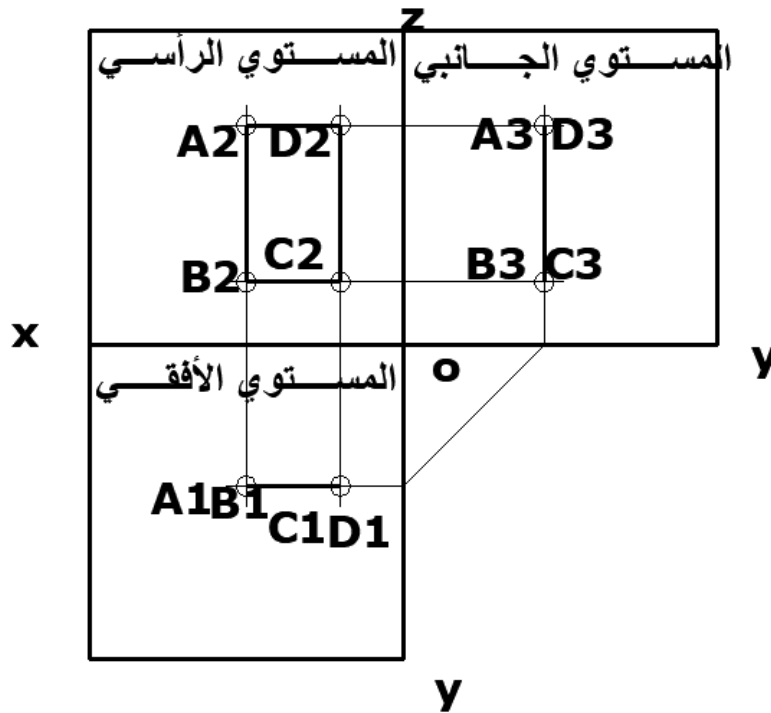

شكل رقم ٦٧: مساقط سطح في الفراغ

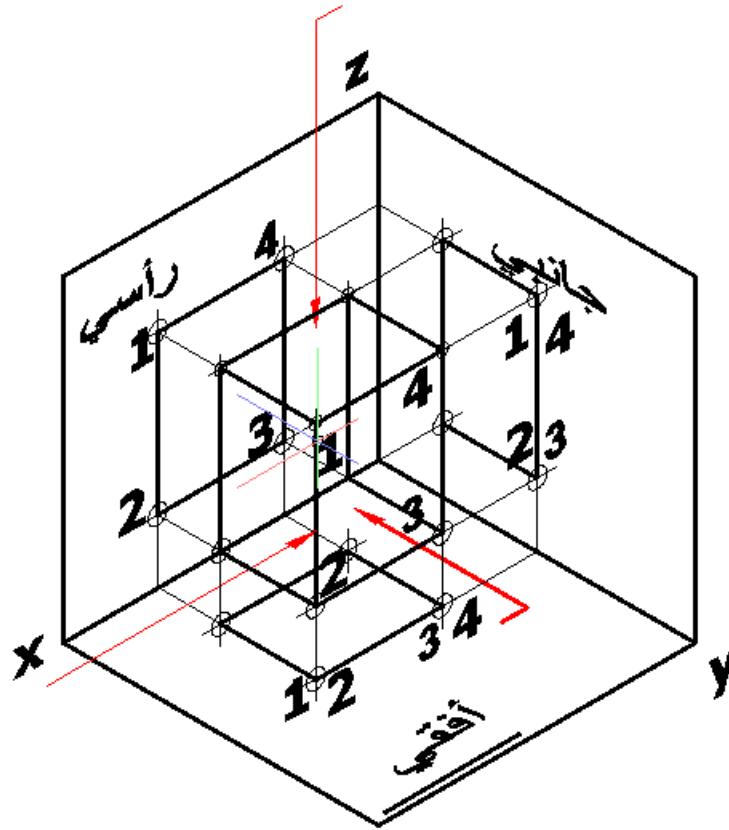
٥- إسقاط جسم في الفراغ:

شكل رقم ٦٨ : إسقاط جسم في الفراغ

ويمكن أفراد المستويات الثلاث في لوحة الإسقاط. لكي تظهر المساقط الثلاث لمتوازي المستطيلات كالاتي. ليظهر الطول والارتفاع في الرأسى. ويظهر العرض والارتفاع في الجانبى. ويظهر الطول والعرض في الأفقى.

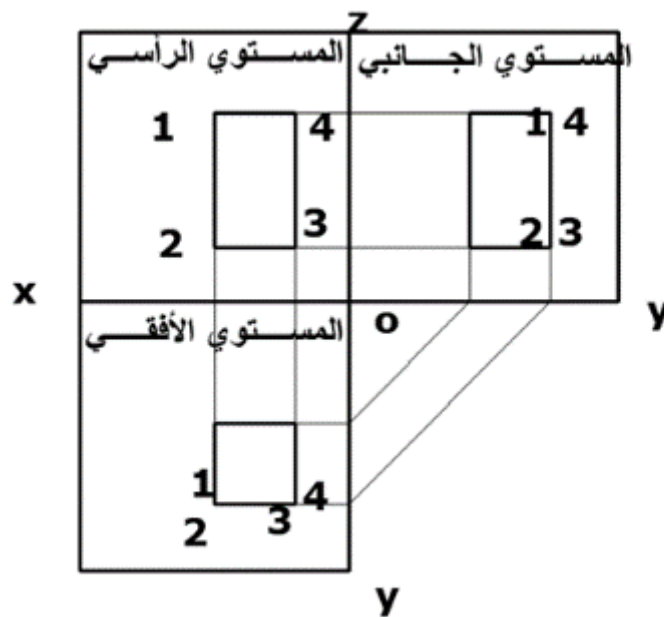

شكل رقم ٦٩ : المساقط الثلاث لمتوازي المستطيلات

زوايا الإسقاط:

توجد زاويتين لأسقاط مساقط المنظور هما إسقاط الزاوية الأولى وهو المستخدم في هذا الكتاب وإسقاط الزاوية الثالثة كما هو مبين في شكل ٨١.

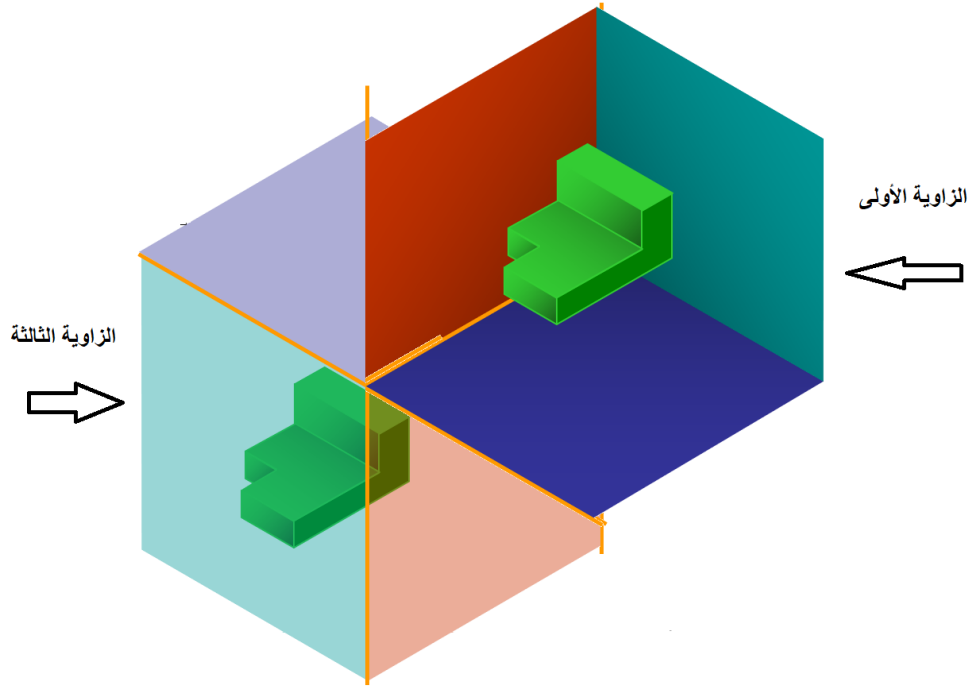

شكل رقم ٧٠ : زوايا السقاط الأولى و الثالثة

الزاوية الثالثة للإسقاط:

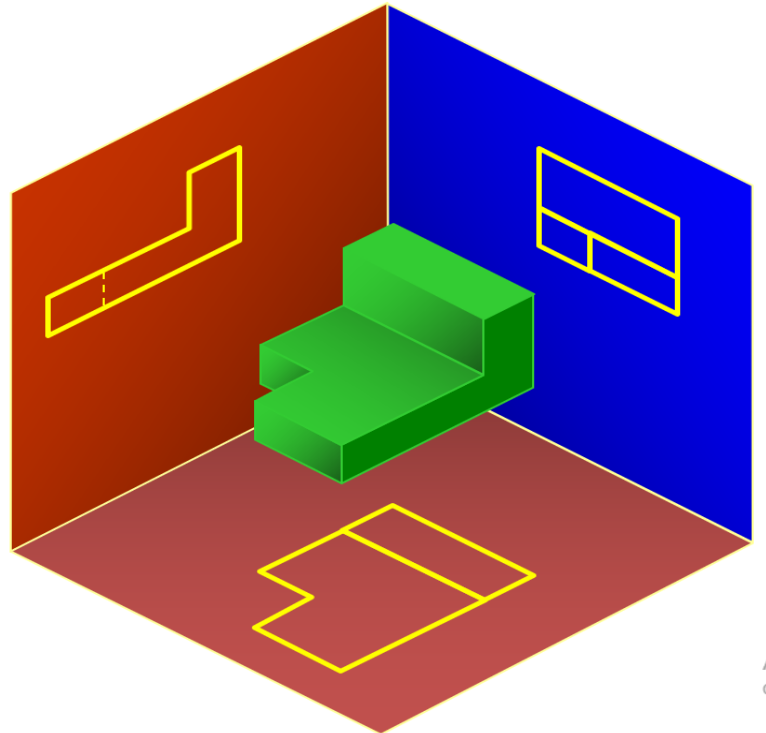

شكل رقم ٧١ : إسقاط المنظور في الزاوية الأولى

إسقاط الزاوية الأولى:

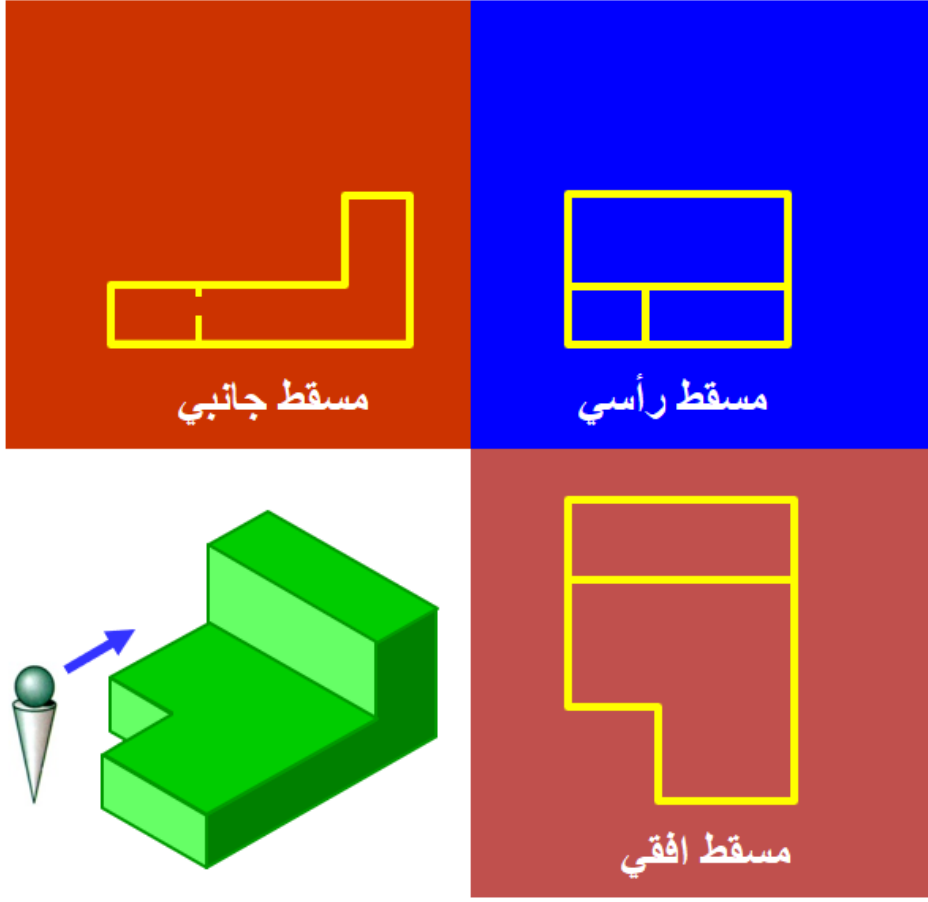

شكل رقم ٧٢ : إسقاط الزاوية الأولى

يرمز لإسقاط الزاوية الأولى بالرمز التالي

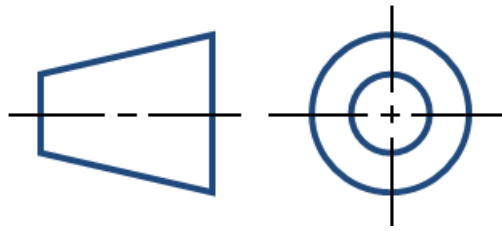

ويتم رسم المساقط بالترتيب التالي داخل لوحة الرسم

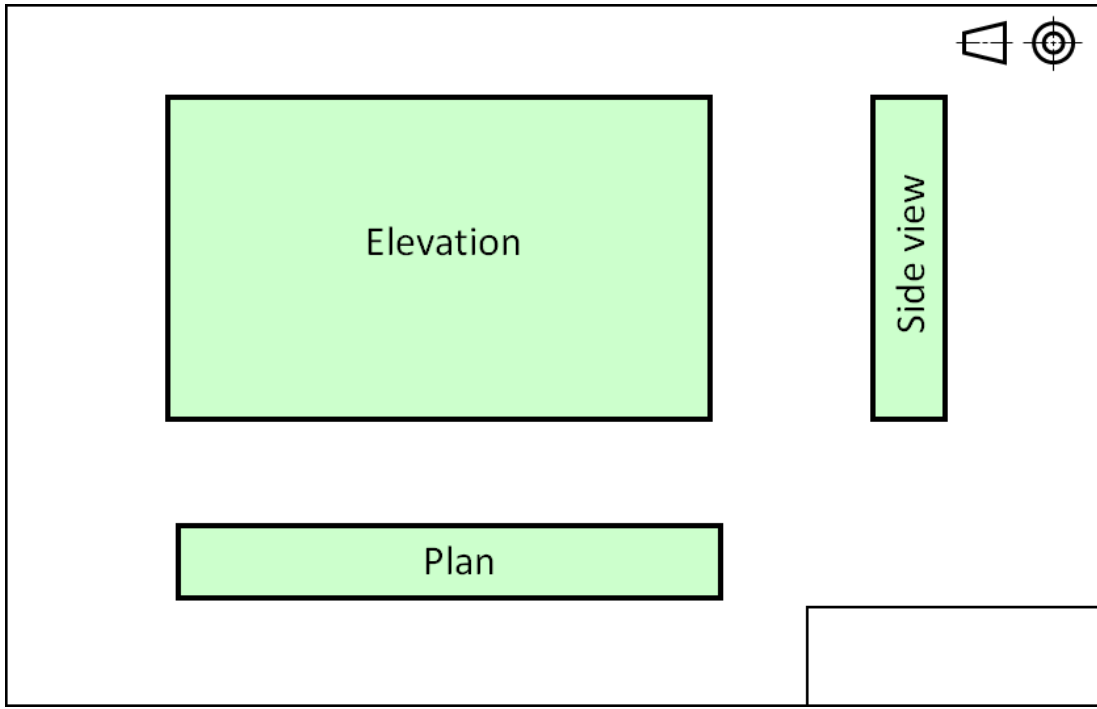

شكل رقم ٧٣ : وضع المساقط للزاوية الأولى

الزاوية الثالثة للإسقاط:

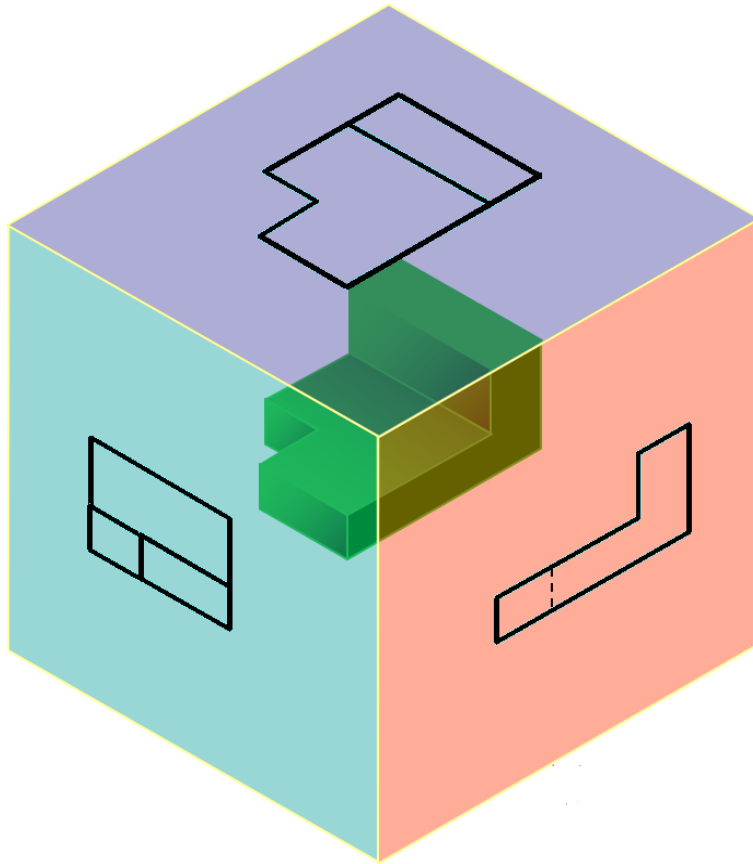

شكل رقم ٧٤ : إسقاط المنظور في الزاوية الأولى

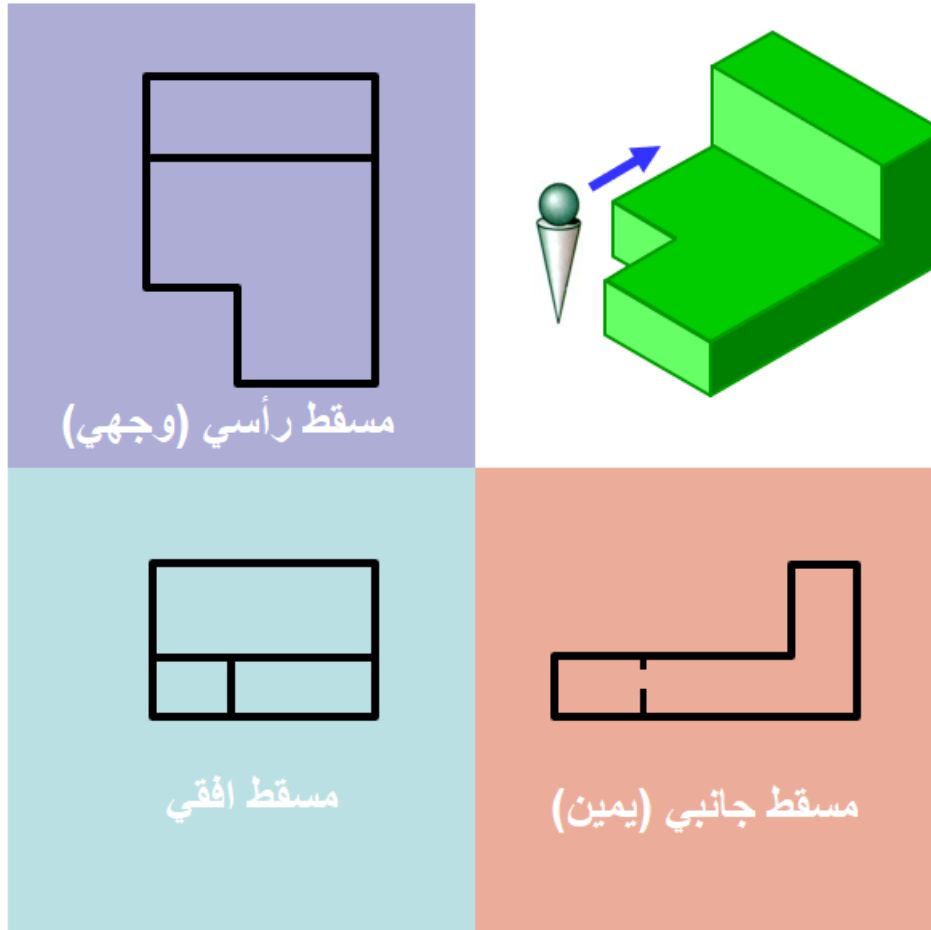

شكل رقم ٧٥ : إسقاط الزاوية الثالثة

يرمز لإسقاط الزاوية الأولى بالرمز التالي

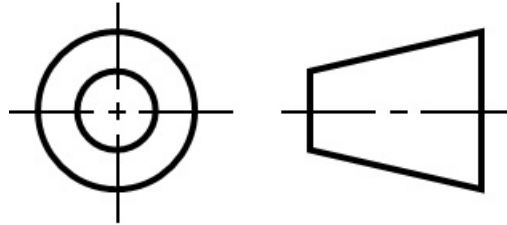
**رسم المساقط الثلاث من منظور Drawing the Three Views from Isometric**

(1) استنتاج المسقط الرأسي من المنظور.

(2) استنتاج المسقط الأفقي من المنظور.

(3) استنتاج المسقط الجانبي من المنظور.

يراعي تنسيق اللوحة وتوزيع المساقط في لوحة الرسم.

يجب عمل الرسومات الهندسية بمقاس رسم (1:1)، أو (1:2)، أو (1:5)، أو (1:10)، (2:1).... إلخ.

عندما نريد رسم المساقط الثلاث لمنظور هندسي كالمبين بالشكل.

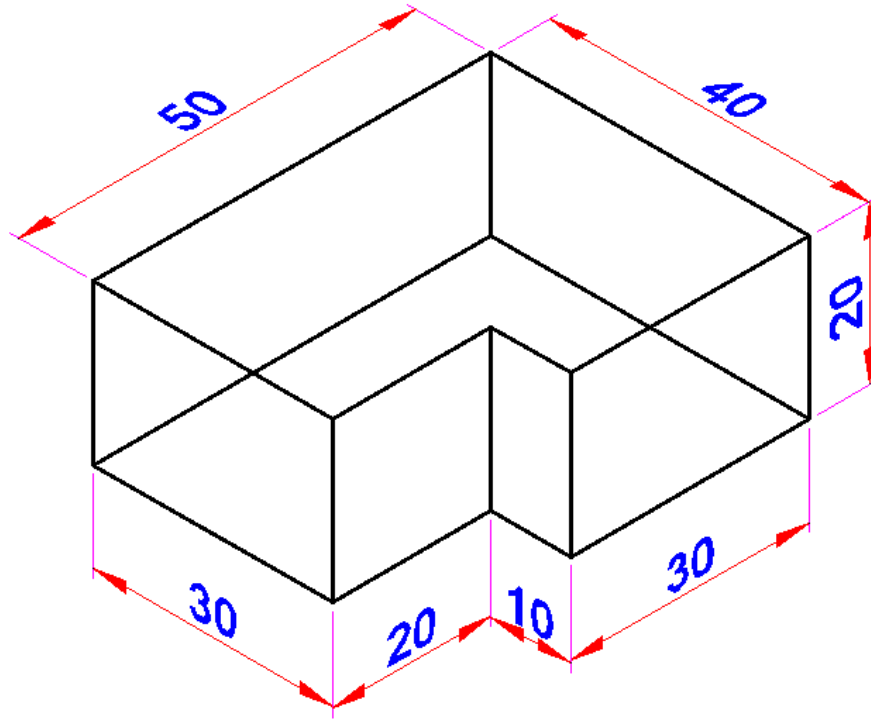

شكل رقم ٧٦: رسم المساقط الثلاث من واقع منظور

نتخيل أنه موضوع في الفراغ بحيث توازي أسطحه مستويات الإسقاط الثلاث.

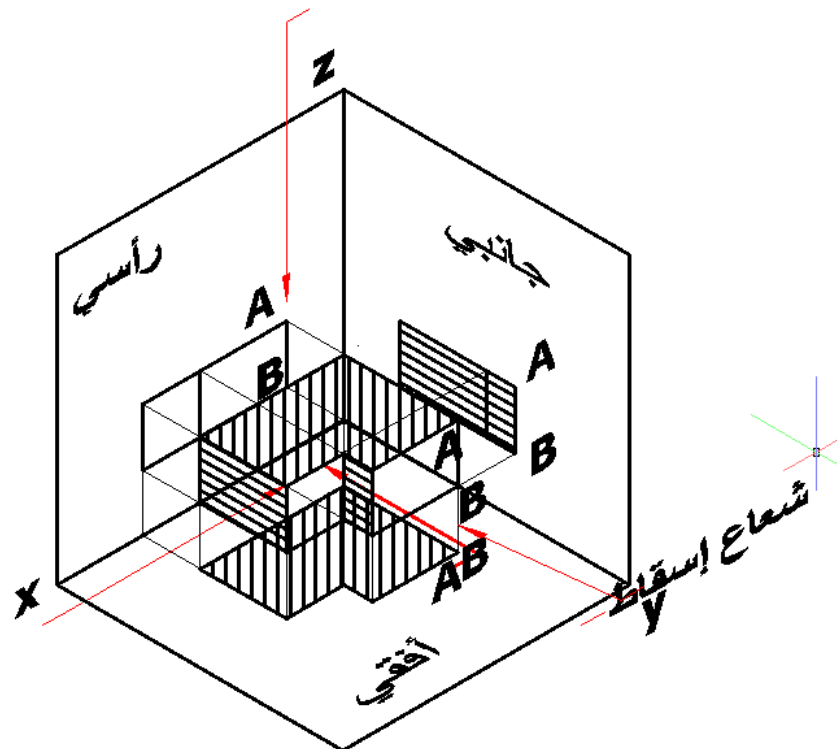

شكل رقم ٧٧: الجسم موضوع في الفراغ

ونعمل أشعة إسقاط متوازية وعمودية على مستوي الإسقاط لتظهر مساقط الجسم على مستويات الإسقاط الثلاث كما بالشكل التالي.

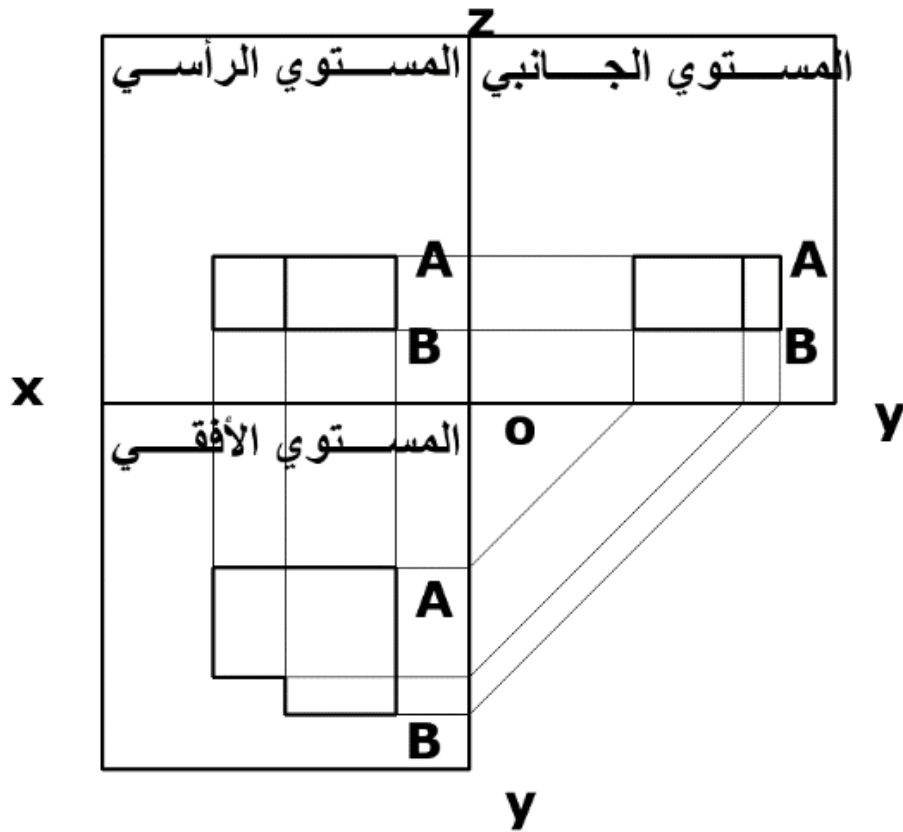

شكل رقم ٧٨: مساقط الجسم

سوف ننتهي مصطلح الأفقي والرأسي مثل الجانبي في الإسقاط طبقا للإسقاط تبعا للزاوية الأولى.

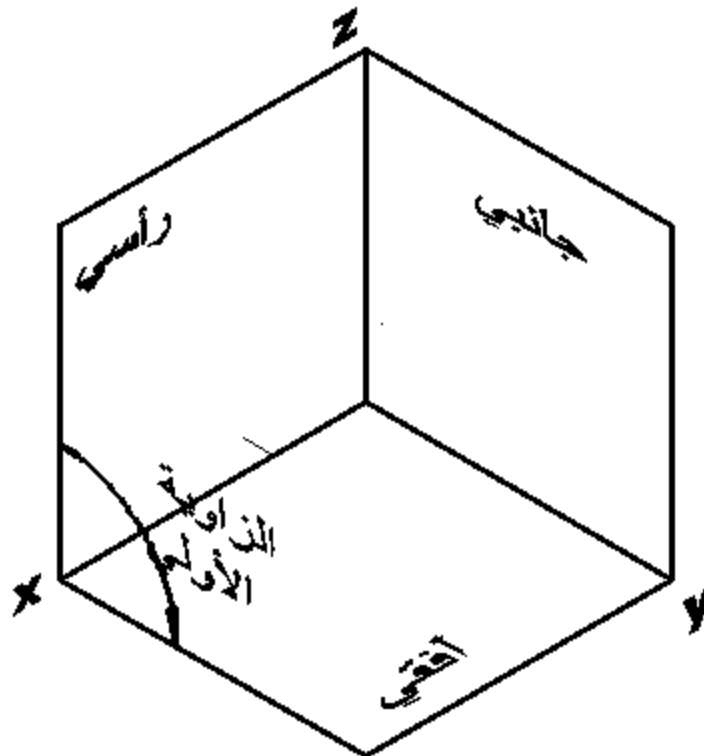

شكل رقم ٧٩: الزاوية الأولى

ويكون الجسم موضوعا في الفراغ في الزاوية الأولى وليس الزاوية الثالثة.

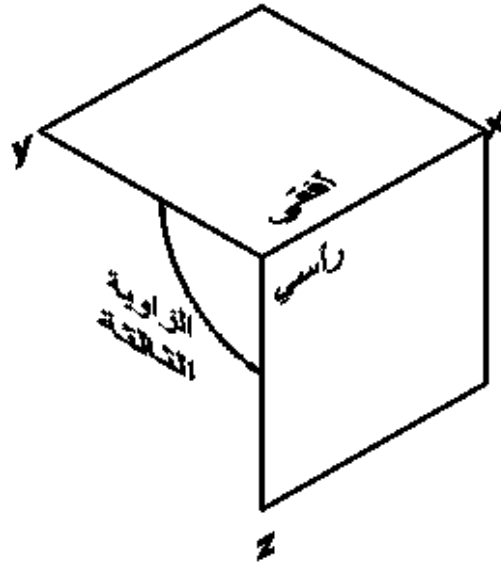

شكل رقم ٨٠ : الزاوية الثانية

التدريب التالي سوف نستعرضه لنعرض الفكرة طبقا لإسقاط الزاوية الأولى.

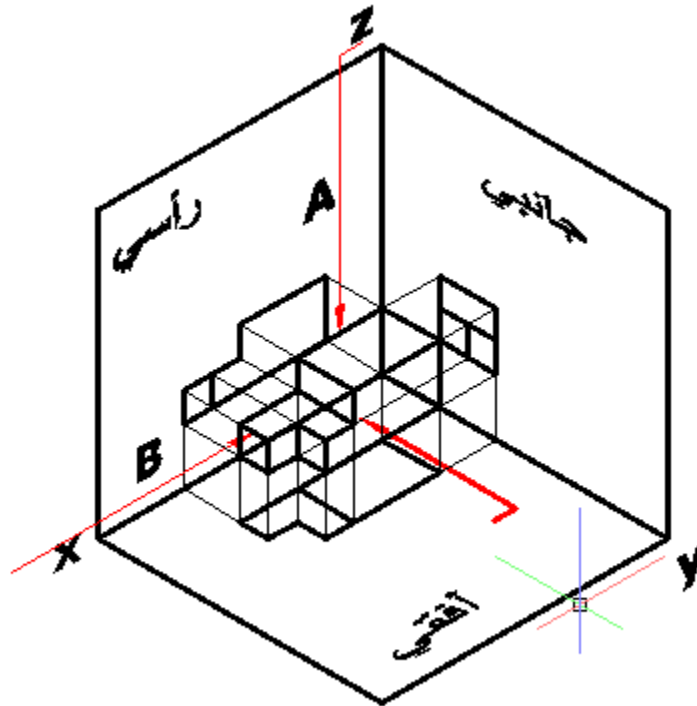

شكل رقم ٨١ : مجسم موضوع في الزاوية الأولى

وعندما يتم رسمه في لوحة المستويات يكون شكله كالتالي.

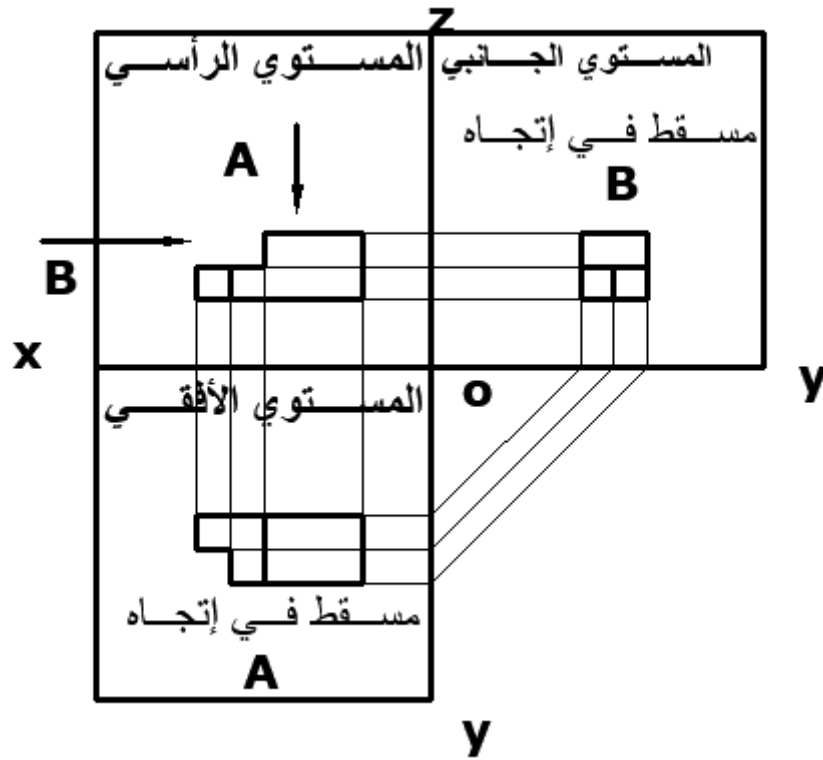

شكل رقم ٨٢ : المساقط طبقا للزاوية الأولى

ويكون الإسقاط طبقا للزاوية الثالثة كالتالي.

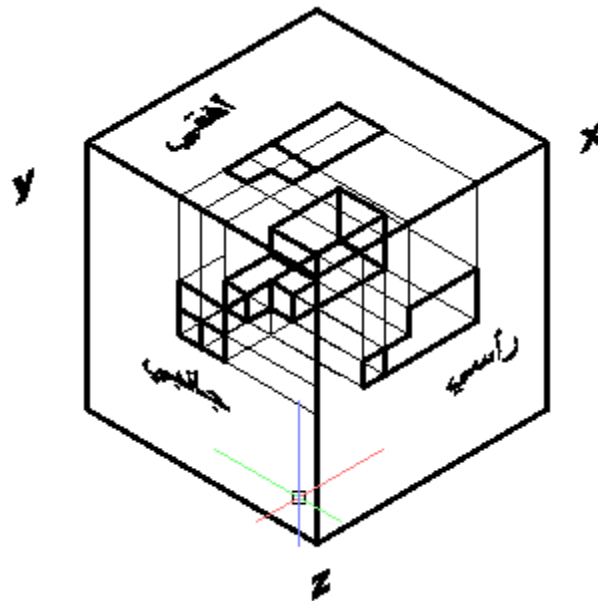

شكل رقم ٨٣ : المجسم موضوع في الزاوية الثالثة

وعندما يرسم في لوحة الرسم طبقا للزاوية الثالثة يظهر الإسقاط كالتالي.

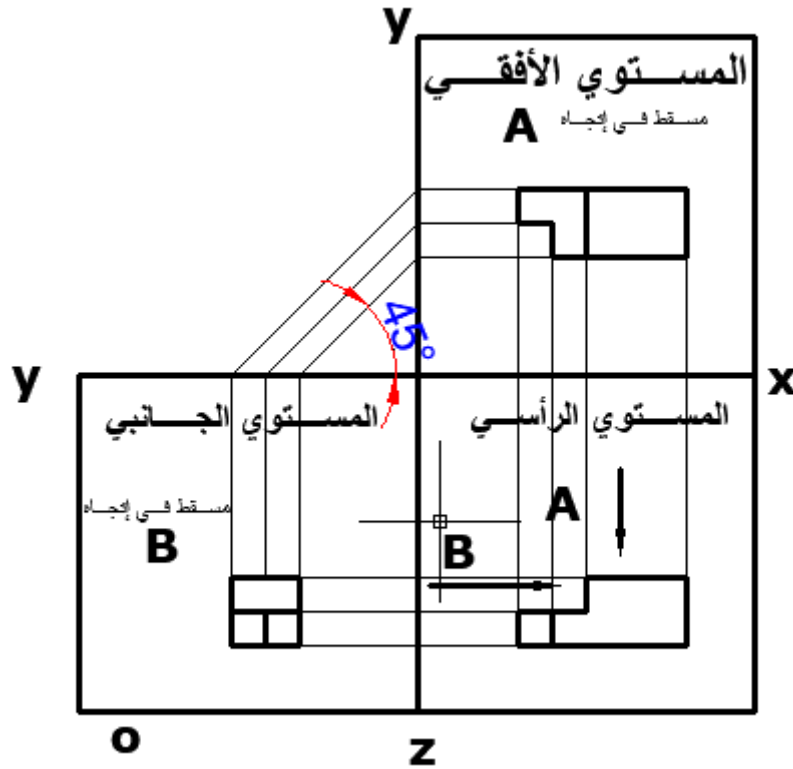

شكل رقم ٨٤ : المساقط طبقا للزاوية الثالثة

تخيل جسما وضع داخل صندوق للإسقاط وكل وجه أساسي من الجسم يوازي كل سطح صندوق الإسقاط. سوف يتشكل لدينا مستويات صندوق الإسقاط. وبما أن صندوق الإسقاط له ستة جوانب، سوف نحصل علي ستة مساقط للإسقاط. المشاهد يمكنه أن يري الجسم من ستة اتجاهات.

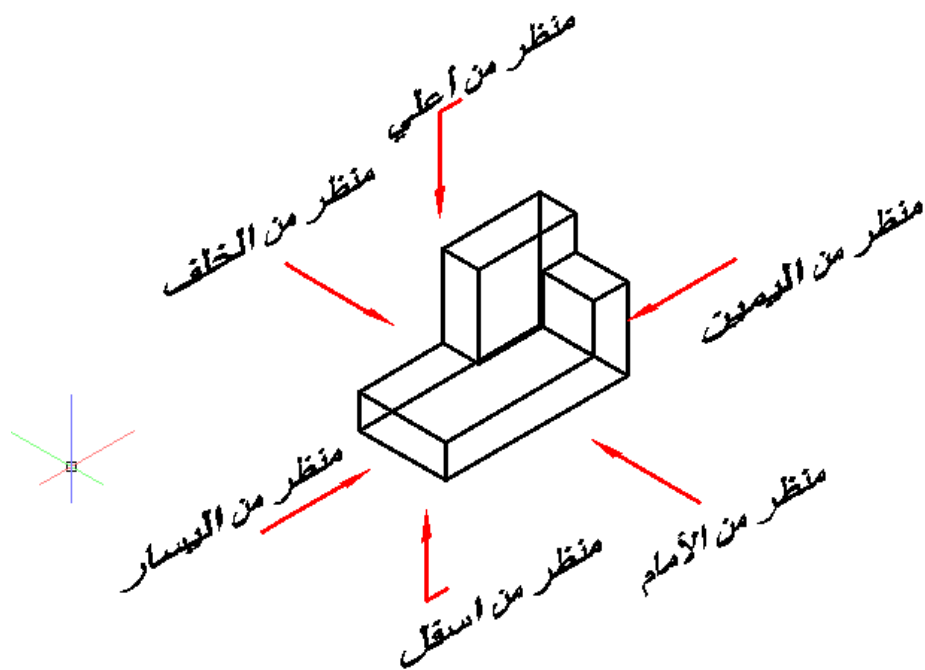

شكل رقم ٨٥ : مستويات صندوق الإسقاط (ستة مساقط)

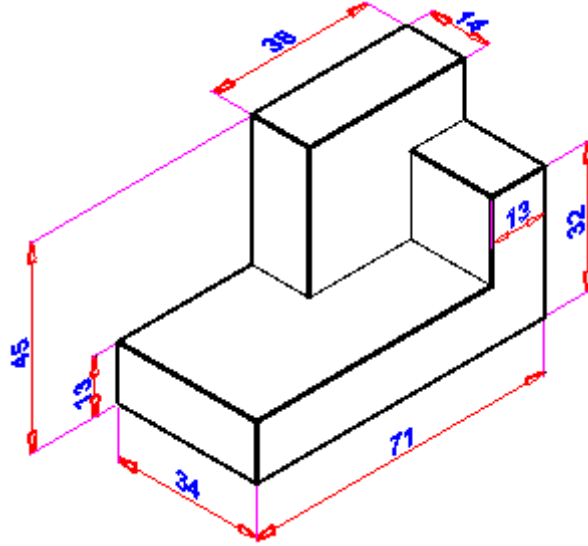

شكل رقم ٨٦ : المنظور

ويمكن رسمه في لوحة المستويات كالتالي.

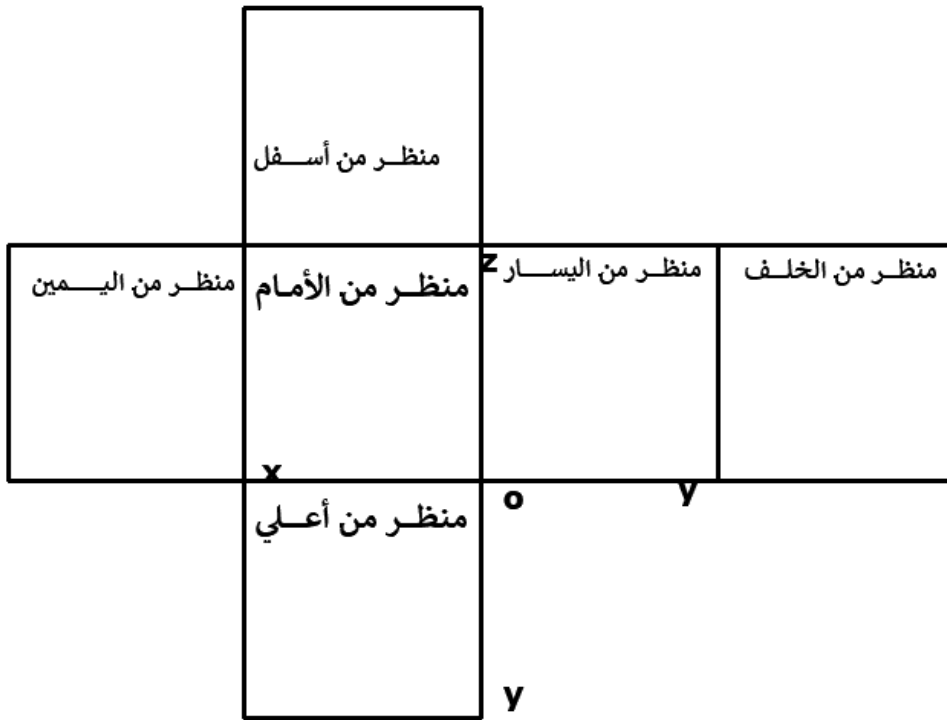

شكل رقم ٨٧ : لوحة المستويات

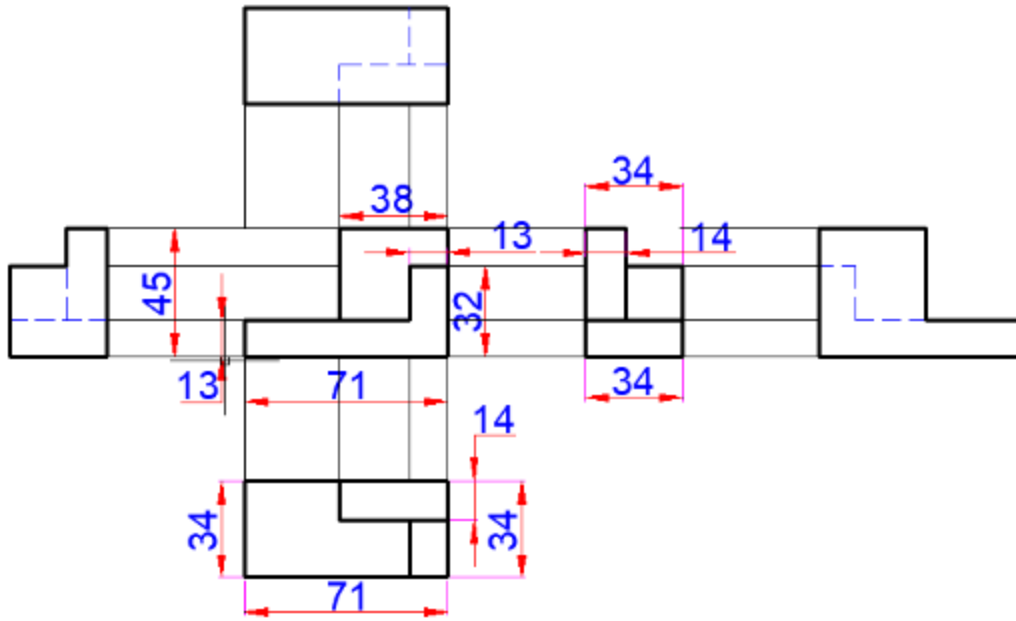

شكل رقم ٨٨ : المساقط الستة طبقا للزاوية الأولى

ويكتفي بثلاث مساقط فقط لتمثيل الجسم تمثيلا كاملا كالتالي.

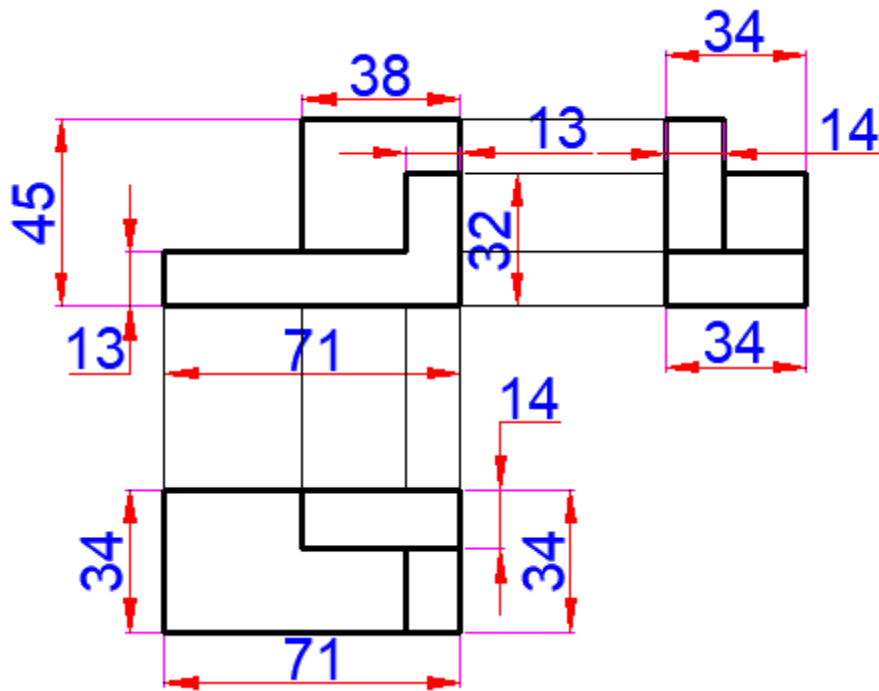

شكل رقم ٨٩ : المساقط الثلاث طبقا للزاوية الأولى

خطوات تنفيذ التدريب

١. يقوم الطالب باتباع تعليمات المدرب
٢. تحضير أدوات الرسم.
٣. تحضير كراس الاسكتش أو لوحة الرسم.
٤. نظيف أدوات الرسم بقطعة قطنية.

٥. تغذية القلم الرصاص بالأسنان المناسبة لكل قلم.
٦. استخدام الاسكتش أو تثبيت لوحة الرسم إذا كان الرسم على اللوحة الورقية.
٧. الإنصات لتعليمات المدرب، وفتح كتاب الرسم.
٨. الإنصات لتعليمات المدرب، وفتح كتاب الرسم.

التدريب الأول:

رسم المساقط المعطاة للزاوية الركنية المبينة بالشكل التالي:

الشكل (B) يوضح المرحلة الأولى في عرض المساقط. المنظر الأمامي يبين أن الجسم على شكل (L). ارتفاع وعرض الجسم. وسمك العضو. ومعني المختفي، وخطوط المحاور ليست واضحة بعد، وأيضا عمق لجسم ليس معروفا بعد.

الشكل التالي يبين المساقط الثلاث للزاوية الركنية.

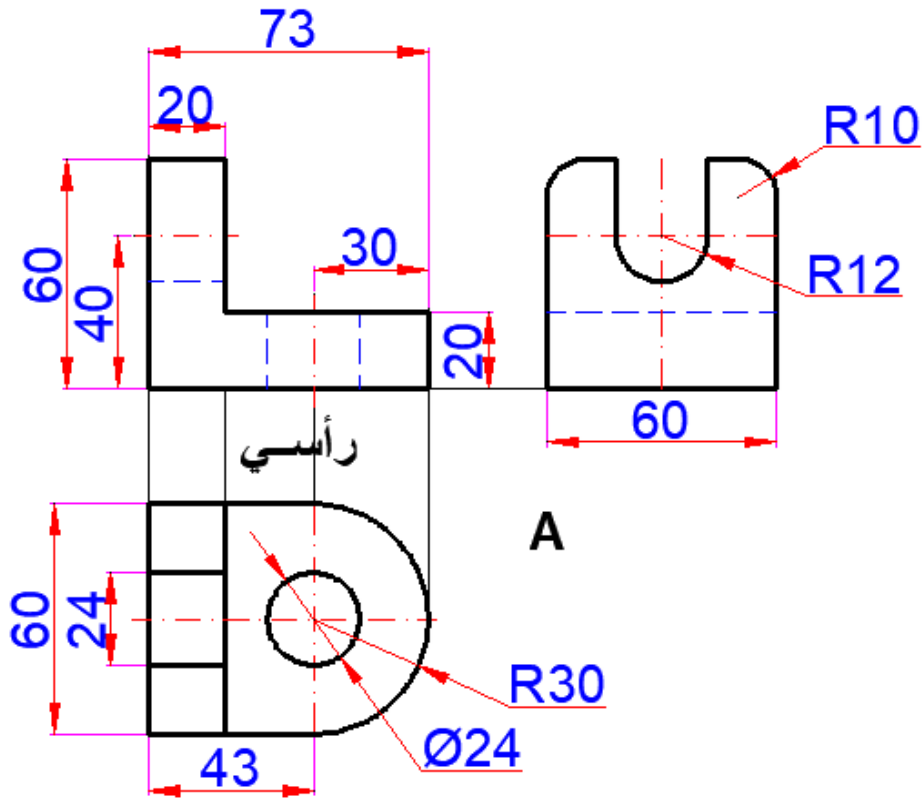

شكل رقم ٩٠ : إنشاء المساقط الثلاث

١. الخطوة الأولى: يبين المسقط الراسي الزاوية الركنية على شكل حرف (L).

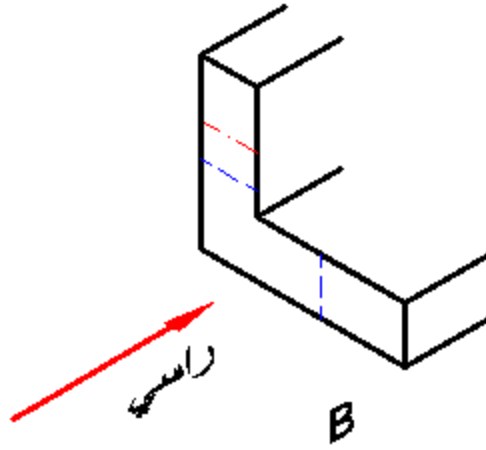

شكل رقم ٩١

٢. الخطوة الثانية: المنظر الأفقي الذي يتم النظر إليه من أعلى ويوضح شكل (C) الذي يبين أن الشكل الأفقي مستدير في نهايته، وبه ثقب مستدير. ويظهر به شكل الجري ويظهر عرض الجسم في هذا المسقط ويكون طوله نفس طول المسقط الرأسي.

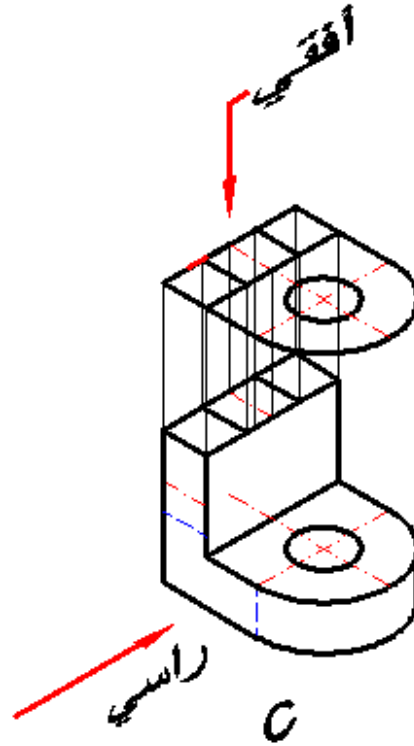

شكل رقم ٩٢

٣. الخطوة الثالثة: في عرض المساقط موضحة في الشكل (D) المسقط الجانبي يخبرنا أن نهاية المنظر الجانبي للجسم بها ركن مستدير من النهايتين وبها تجويف أو فتحة مستديرة القاع. ارتفاع وعمق الجسم مبين.

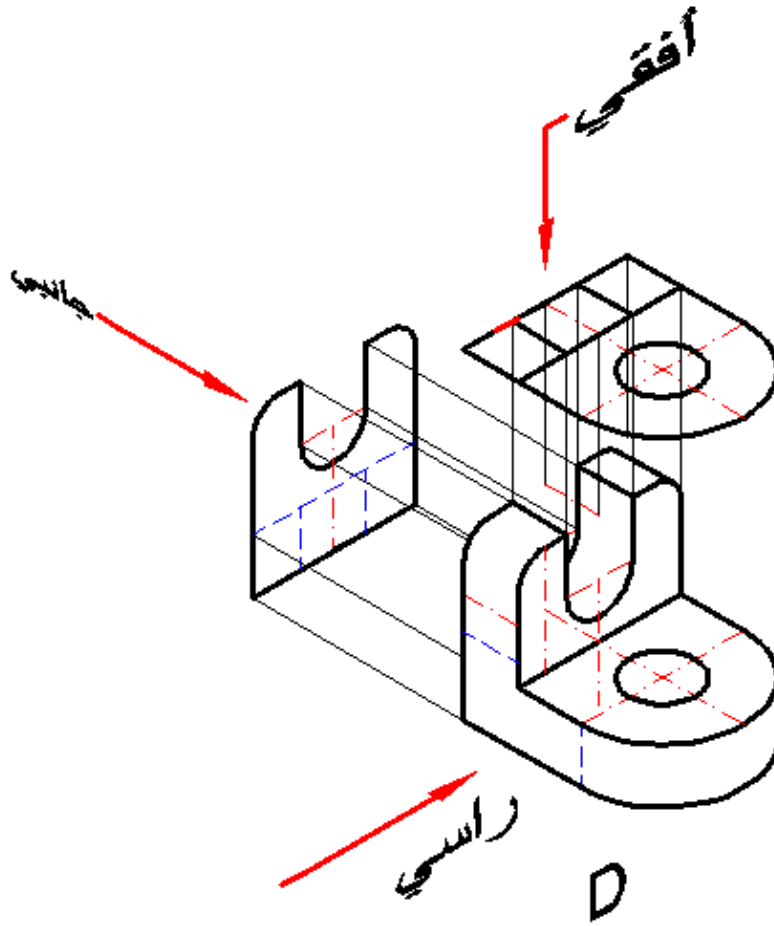

شكل رقم ٩٣ : خطوات استنتاج المنظور

التدريب الثاني (رسم المساقط وتقسيم لوحة الرسم):

١. أرسم المساقط الثلاثة للمنظور المبين في شكل رقم ٩٤.

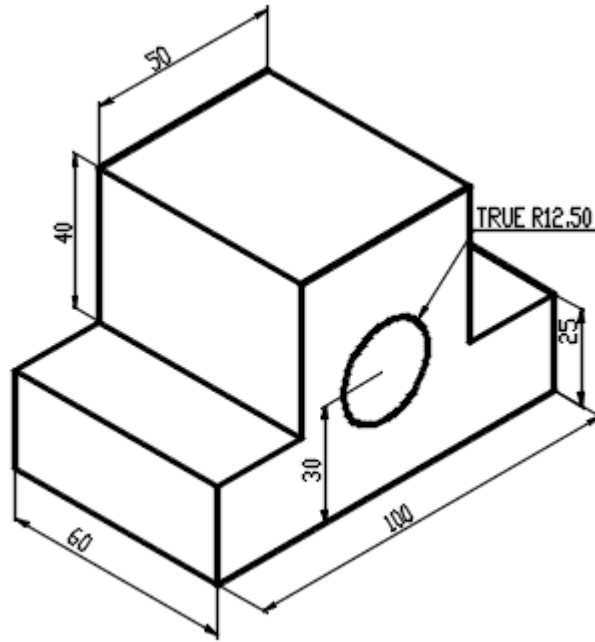

شكل رقم ٩٤: المنظور الهندسي

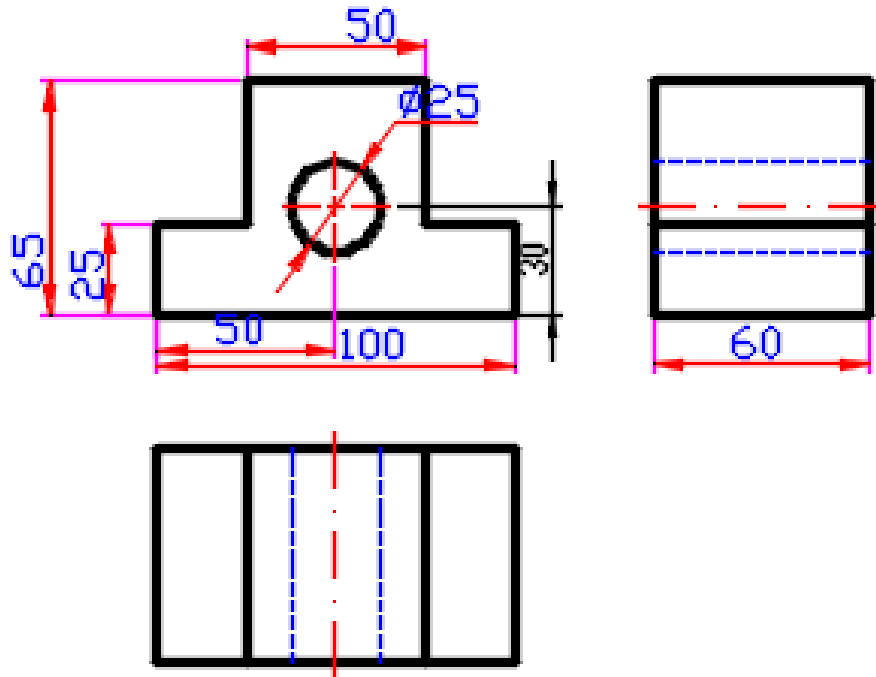

شكل رقم ٩٥: المساقط الثلاث طبقاً للزاوية الأولى

٢. جهاز لوحة الرسم بدقة.

٣. قسم اللوحة بشكل هندسي كما في شكل رقم ٩٦.

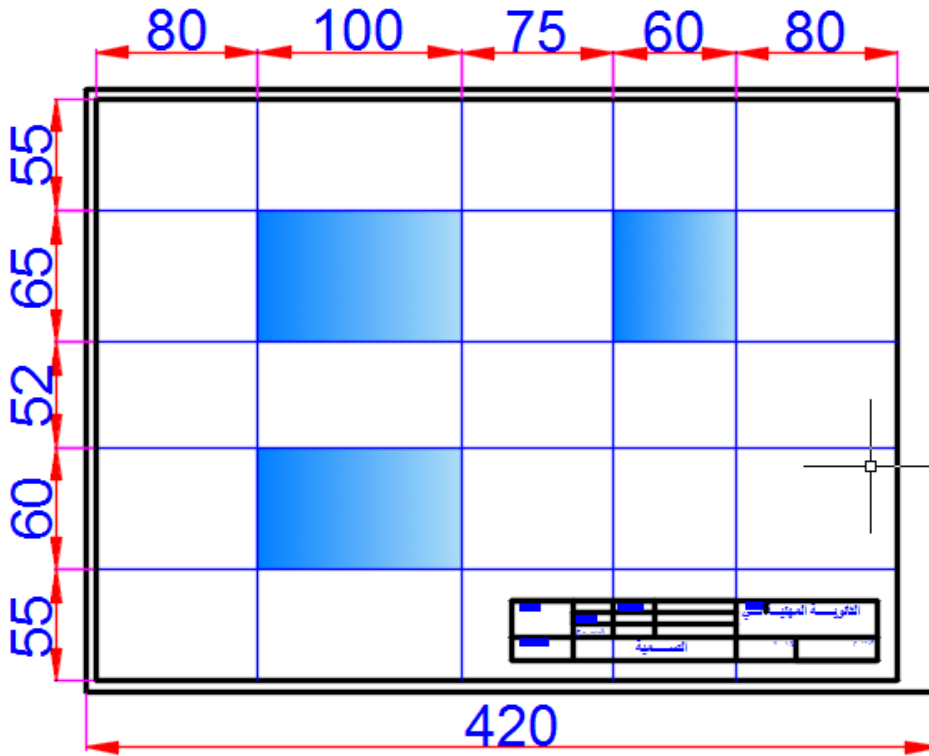

شكل رقم ٩٦: تقسيم اللوحة

٤. امسح الخطوط الزائدة، وأترك الخطوط المحددة للمساقط كما في شكل رقم ٩٧.

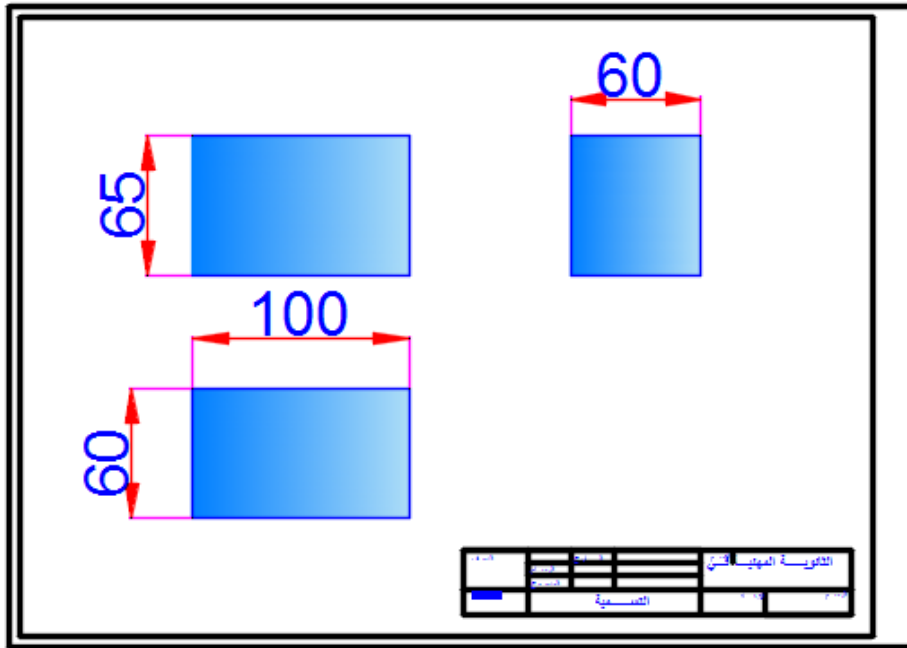

شكل رقم ٩٧: تقسيم اللوحة

٥. ارسم محور التماثل في المسقطين الرأسي والأفقي كما في شكل رقم ٩٨.
٦. ارسم المساقط: الأمامي (الرأسي) والأفقي، والجانبية كما في شكل رقم ٩٩.

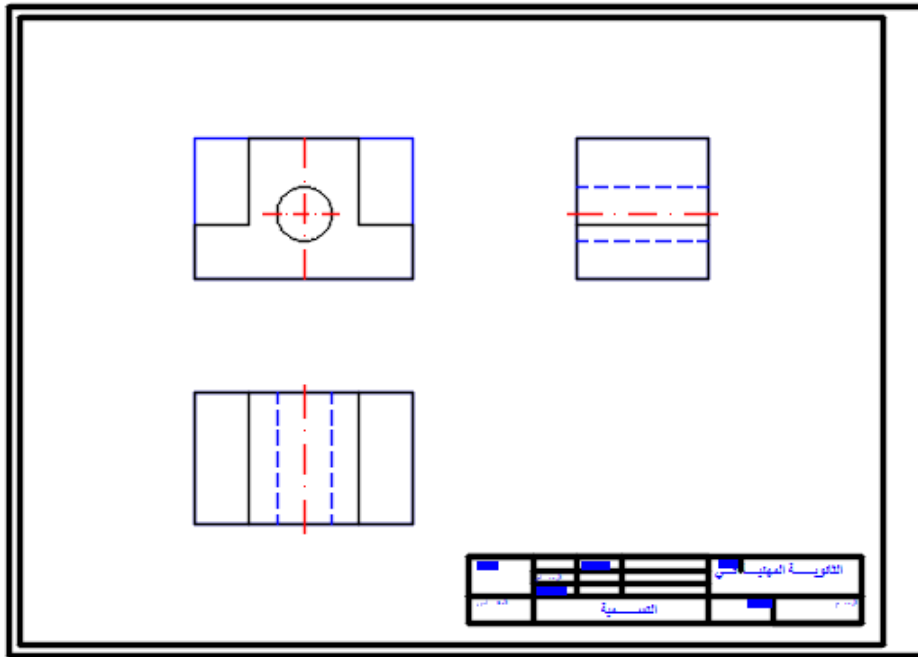

شكل رقم ٩٨: رسم محور بين الرأسى والأفقى ورسم المساقط

٧. امسح الخطوط الزائدة وغمق الخطوط الحقيقية كما في الشكل.

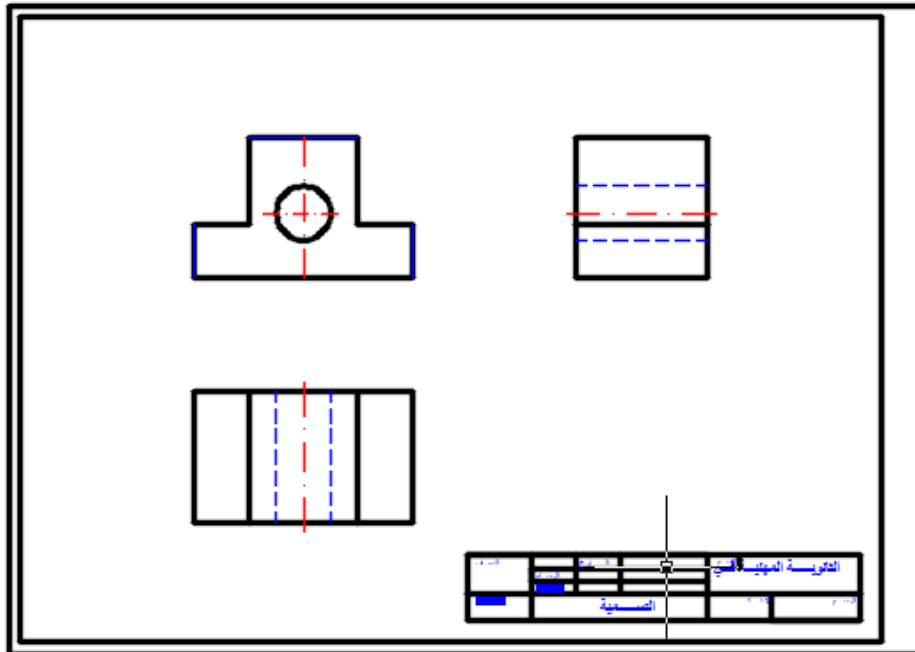

شكل رقم ٩٩: رسم المساقط

٨. ضع الأبعاد على الرسم كما في شكل رقم ١٠٠.

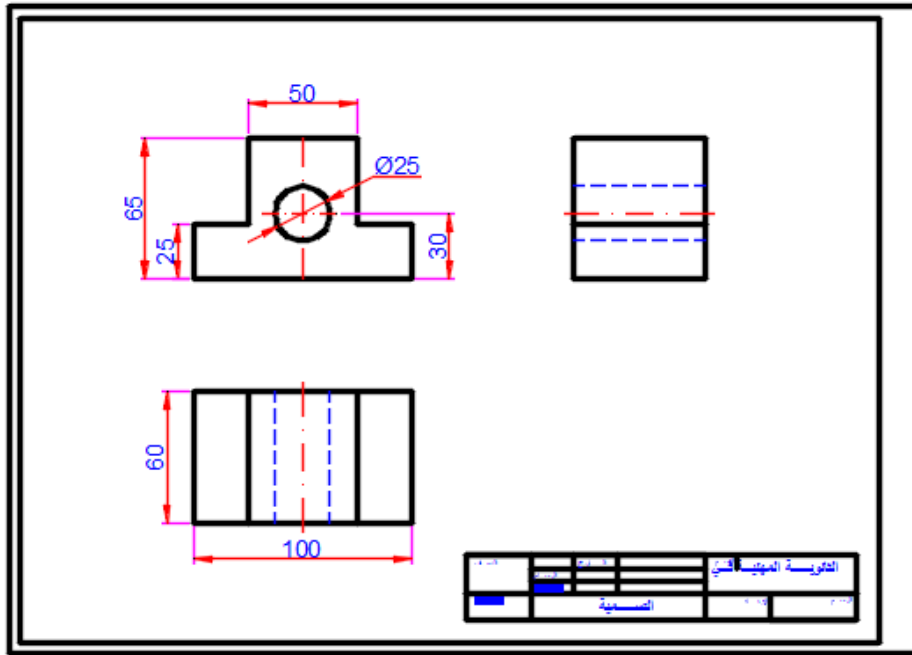

شكل رقم ١٠٠ : وضع الأبعاد

التدريب الثالث:

١. أرسم المساقط الثلاثة للمنظور المبين كما في شكل رقم ١٠١.

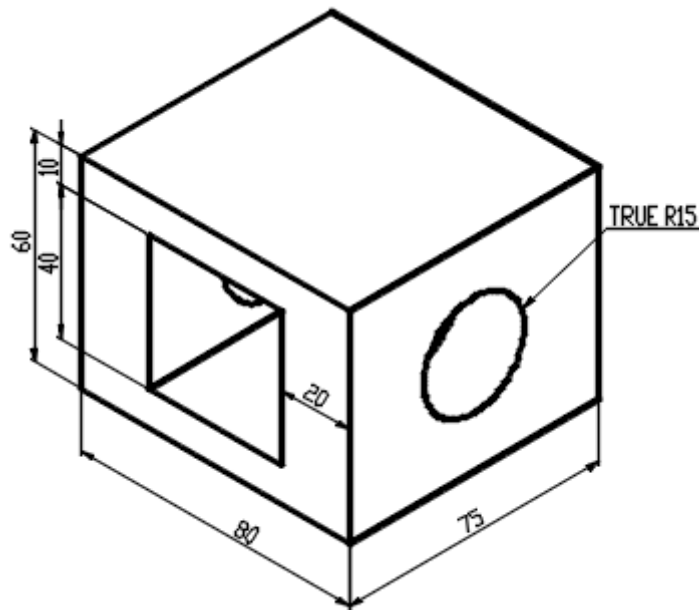

شكل رقم ١٠١ : منظور ثلاثي

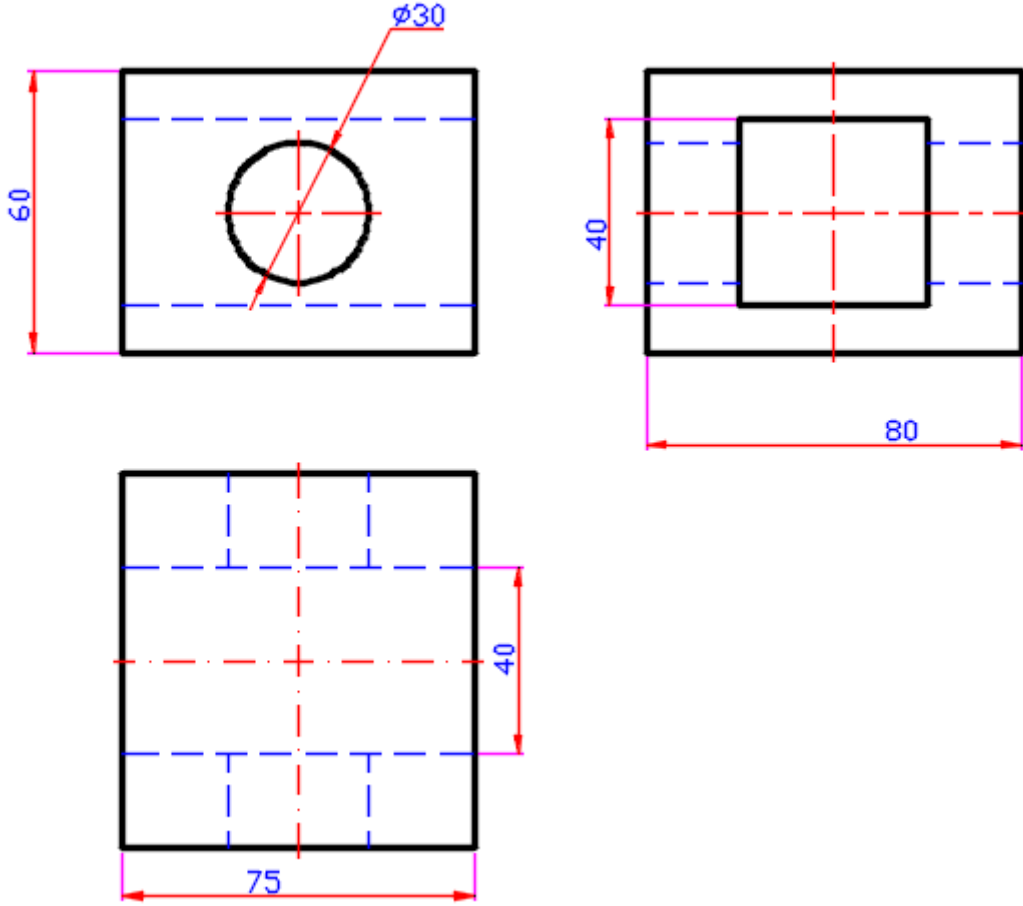

شكل رقم ١٠٢ : المنظور والمساقط

٢. كرر الخطوات السابقة من ١ إلى ٧.
٣. جهز لوحة الرسم، وقسمها بشكل هندسي، وارسم الخطوط المحددة للمساقط كما هو مبين في شكل رقم ١٠٣.
٤. ارسم محاور تناظر القطعة في المسقط الأمامي (الرأسي)، والأفقي، والجانبية كما هو مبين في شكل رقم ١٠٣.
٥. ارسم المسقط الأمامي (الرأسي)، والأفقي، والجانبية الأيسر كما هو مبين في شكل رقم ١٠٣.

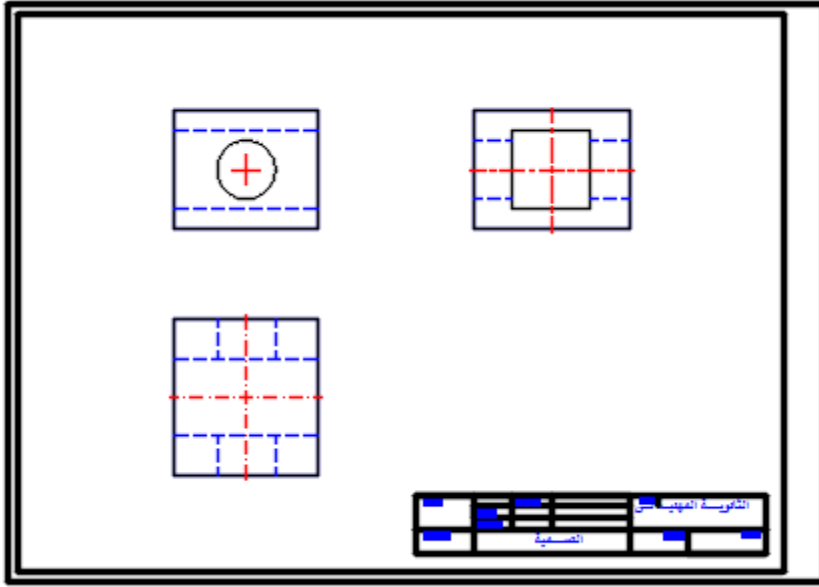

شكل رقم ١٠٣: رسم المحاور والمساقط

٦. ارسم الخطوط الرئيسية بسمك ٠,٧ مم كما في شكل رقم ١٠٤.

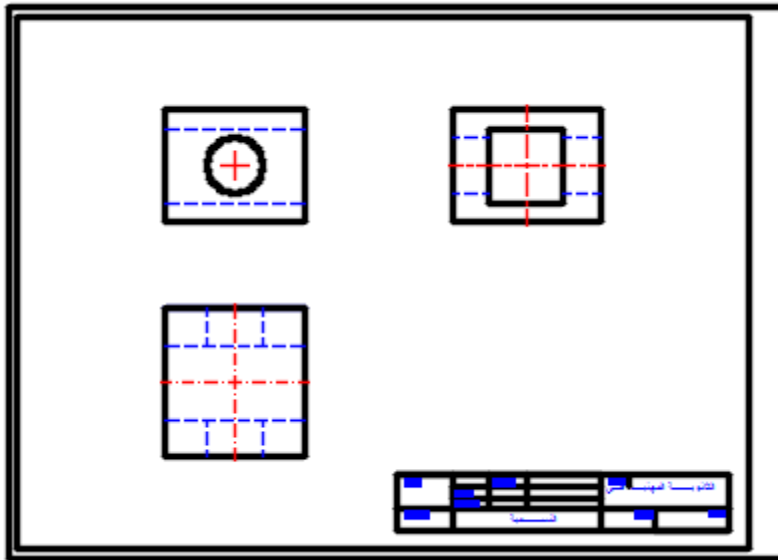

شكل رقم ١٠٤: رسم المساقط، وتشطيب اللوحة

٧. ضع الأبعاد على الرسم كما في شكل رقم ١٠٥.

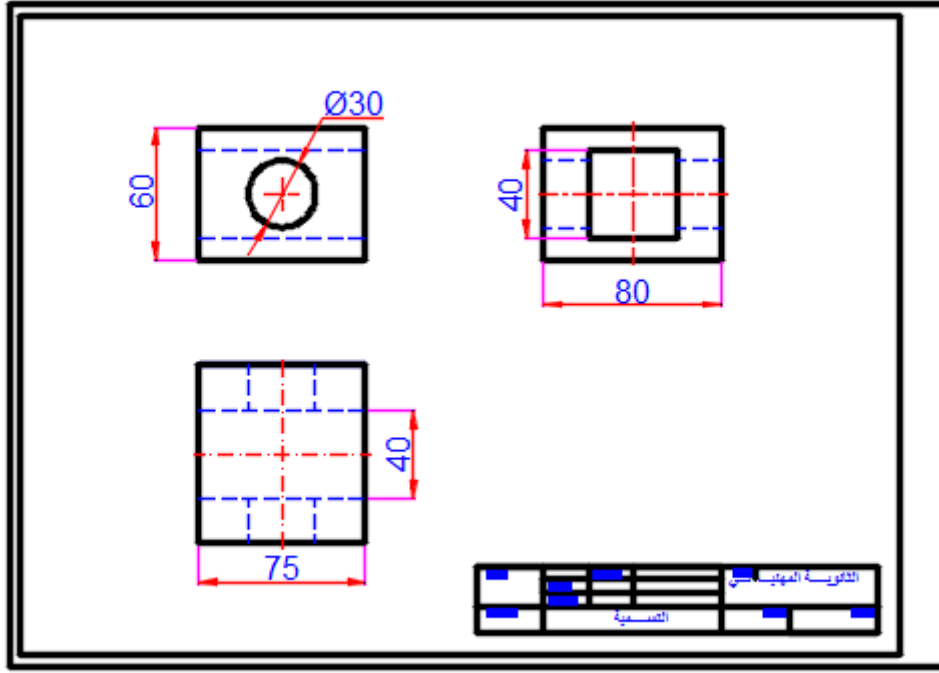

شكل رقم ١٠٥: وضع الأبعاد علي الرسم

تقييم الأداء

أن يصبح المتدرب قادرا على أن:

م	معيار الأداء	تحقق		ملاحظات
		لا	نعم	
١	المحافظة على نظافة الاسكتش أو اللوحة			
٢	استنتاج المساقط الثلاثة من المنظور			
٣	وضع الأبعاد على الرسم			
٤	يرسم الخطوط بدقة حسب المطلوب			
٥	يحافظ على نظافة اللوحة			

جدول رقم ١٠

توقيع المدرب

الاسم: التوقيع: التاريخ:

تمارين الرسم

في نهاية التدريب ينبغي أن يكون المتدرب قادرا على رسم المساقط الثلاثة بدون أدوات الرسم للتمرين التالي في زمن ٥ دقائق:

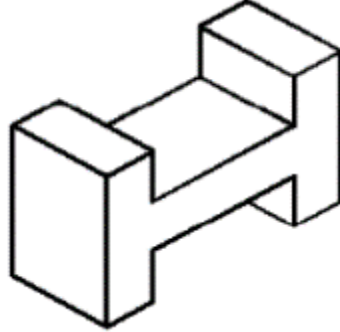

شكل رقم ١٠٦: منظور هندسي

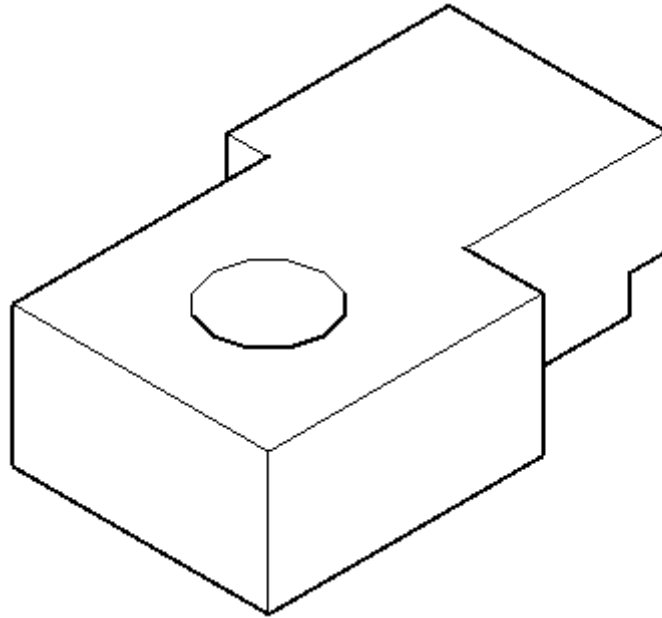

شكل رقم ١٠٧: منظور هندسي

تمارين منزلية

استنتج المساقط الثلاثة مع وضع الأبعاد على الرسومات للمناظير التالية

تمرين (١)

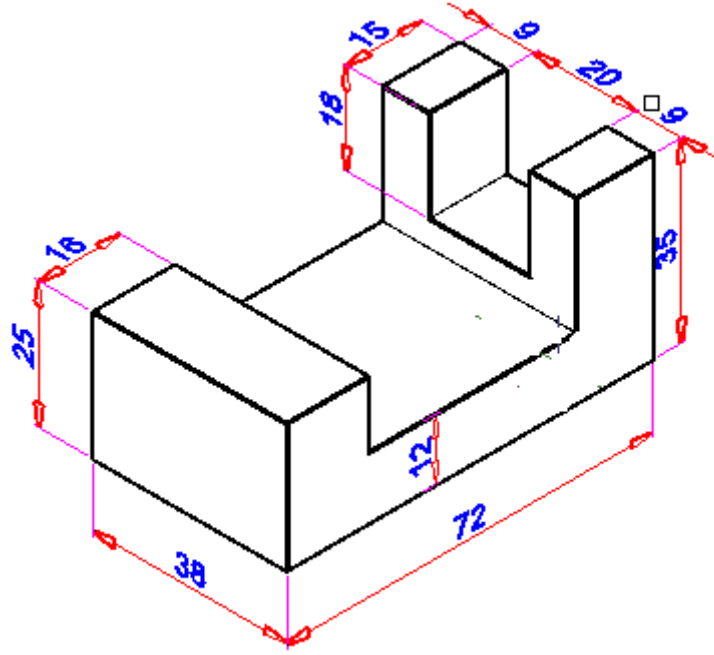

شكل رقم ١٠٨

تمرين (٢)

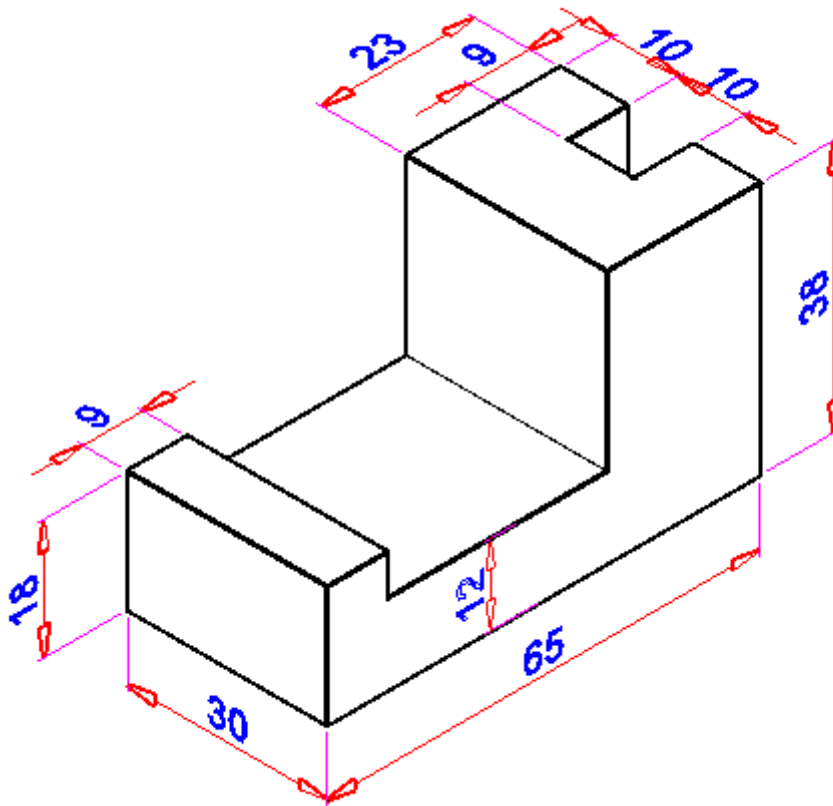

شكل رقم ١٠٩

تمرين (٣)

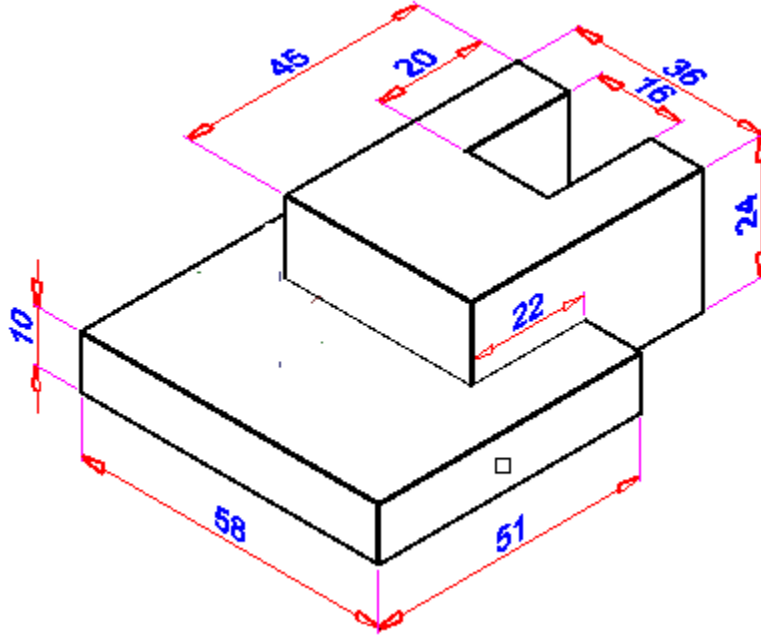

شكل رقم ١١٠

تمرين (٤)

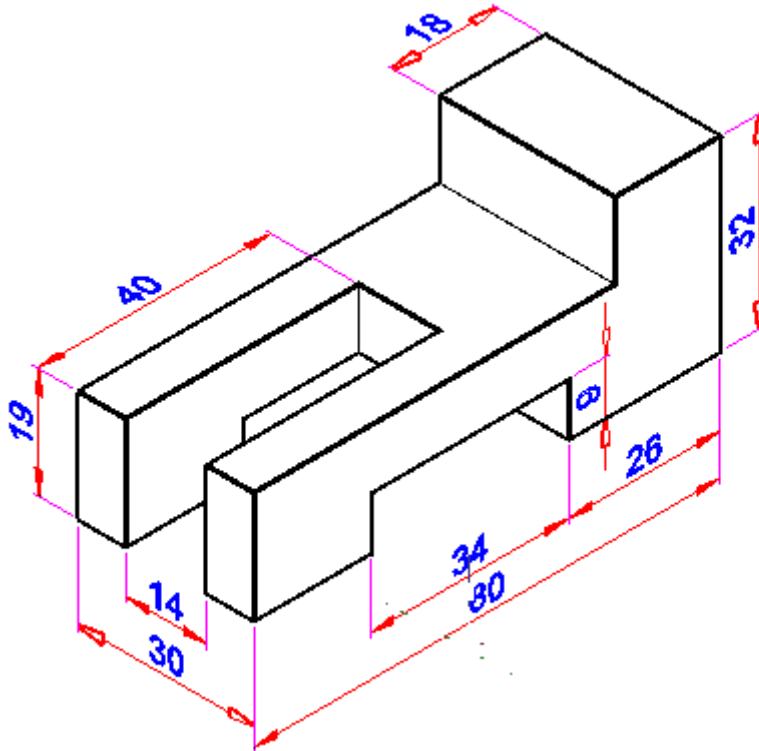

شكل رقم ١١١

رسم المنظور Isometric drawing

تدريب رقم	٥	الزمن	١٥ حصة
-----------	---	-------	--------

أهداف

- لرسم المنظور الهندسي ثلاثي الأبعاد على خطين زاوية ٣٠°
- لرسم المنظور الهندسي على خطين بزواوية ٤٥°.

متطلبات التدريب

العدد والأدوات	المواد والخامات
أقلام الرصاص	كراسة اسكتش مربعات نصف سم (مقاس كبير/كراس تفصيل) للرسم داخله.
الممحاة	
المثلثات ٣٠*٦٠ و ٤٥*٤٥ درجة	
الفرجار	
مسطرة حرف T	فوطه قماش قطن للتنظيف
الضبعات (الشبلونات)	
المنقلة المدرجة	

جدول رقم ١١

المعارف المرتبطة بالتدريب

المنظور الهندسي هو تمثيل للجسم في ثلاثة أبعاد 3D على ورقة أو شاشة كمبيوتر ثنائية الأبعاد 2D.

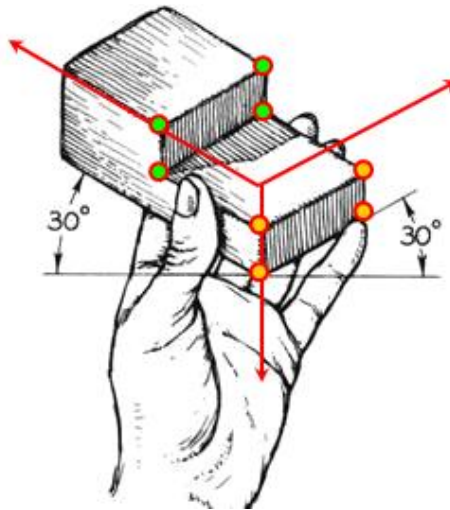

شكل رقم ١١٢ : المنظور الهندسي

تعتمد نظرية الأسقاط على متغيرين هما:

خط الرؤية

مستوى الأسقاط (صورة المستوى)

يوجد نوعين من خطوط النظر (الرؤية) كما هو مبين في شكل ١٠٥:

متوازي

متسع من نقطة الرؤية

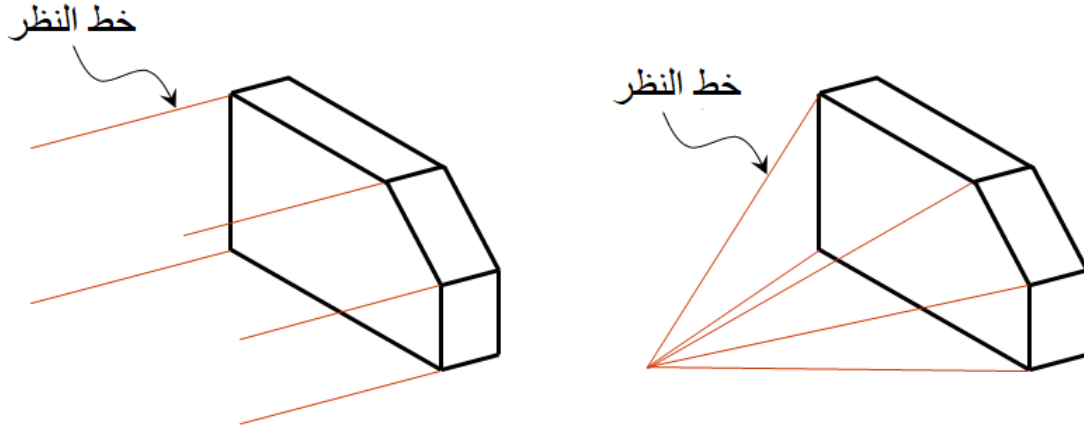

شكل رقم ١١٣ : خطوط النظر لاستنتاج المساقط

خطوات رسم المنظور:

١. ارسم خط المرجع الأفقي.
٢. حدد نقطة بداية على الخط الأفقي ومنها ارسم خط خفيف يميل على الخط الأفقي بزاوية 30° وطوله أكبر من أو يساوي طول المسقط الرأسي.
٣. من نفس نقطة البداية ارسم خط طوله أكبر من أو يساوي عرض المسقط الجانبي ويميل أيضا على الخط الأفقي بزاوية 30° .
٤. ارسم خط عمودي من نقطة البداية وخطين من نهاية طول المنظور المواجهة للمستوى الرأسي وآخر من نهاية عرض المنظور الموازي للمستوى الجانبي
٥. حدد ارتفاع المنظور على خط المحور الرأسي ثم ارسم خطوط متوازية لخطوط المحاور المائلة بزاوية 30° لتحصل على متوازي المستطيلات (المنظور) كما هو مبين في شكل ١٠٦.

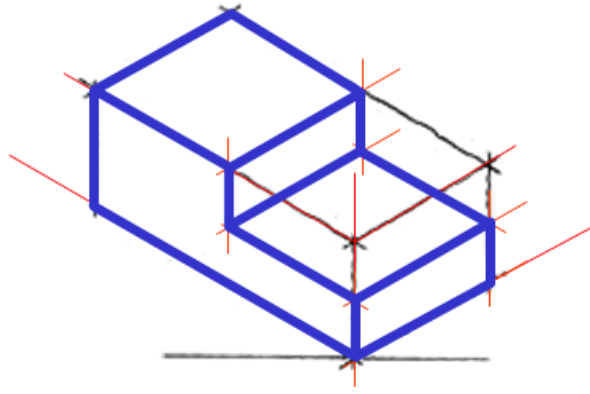

شكل رقم ١١٤ : خطوط النظر لاستنتاج المساقط

رسم الدوائر في المنظور على شكل بيضاوي

ترسم الدوائر والأجسام الأسطوانية والفراغات الدائرية على شكل بيضاوي في المنظور كما هو موضح بالخطوات التالية:

١. ارسم المحاور في مستويات الإسقاط بالأيزومتري كما هو موضح بالشكل.

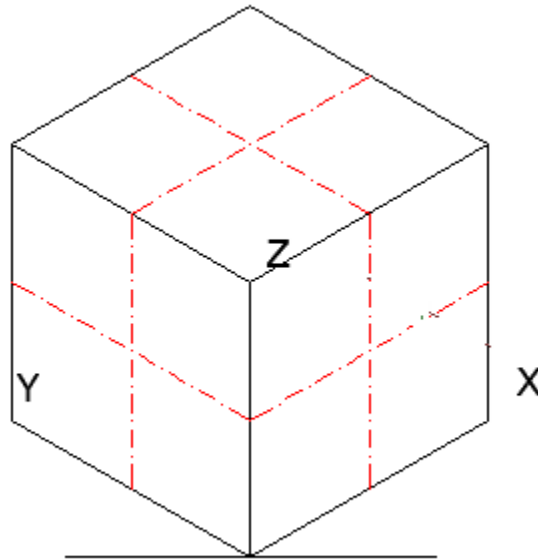

شكل رقم ١١٥ : رسم المحاور في مستويات الإسقاط

٢. وصل قطر المعين الأكبر بالأيزومتري الذي يحتوي الدائرة كما هو موضح بالشكل.

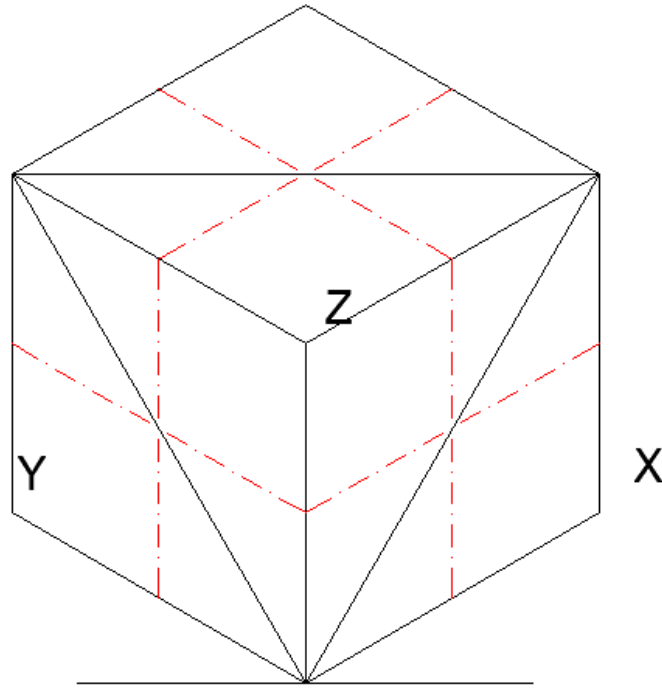

شكل رقم ١١٦ : توصيل قطر المعين الأكبر

٣. أركز في (O1) وارسم قوسا يصل بين النقطتين (2,1).

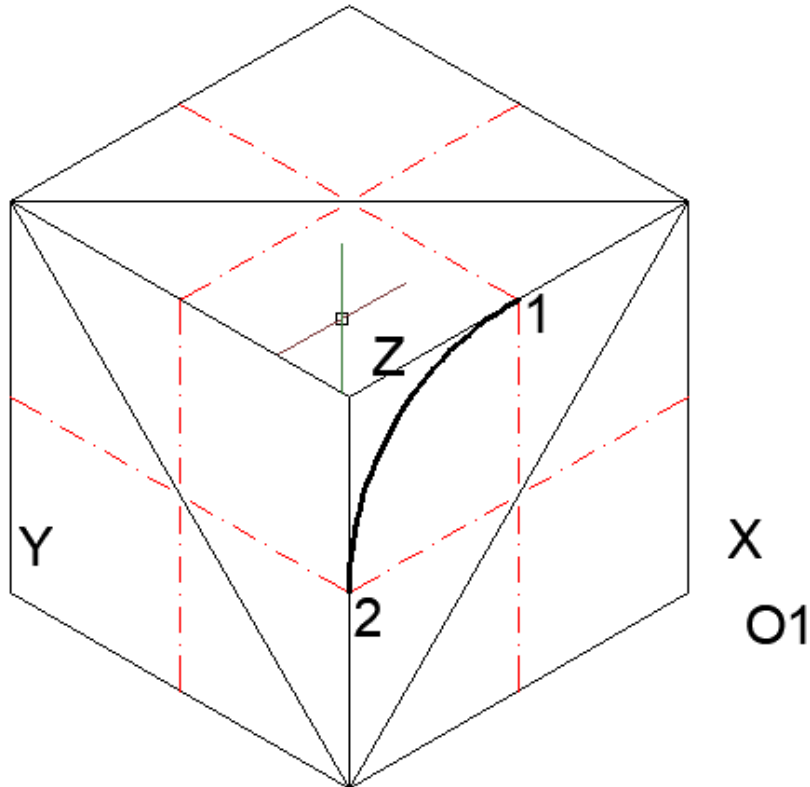

شكل رقم ١١٧ : رسم القوس الأكبر الأول

٤. أركز في (O2)، وارسم قوسا يصل بين النقطتين (4,3).

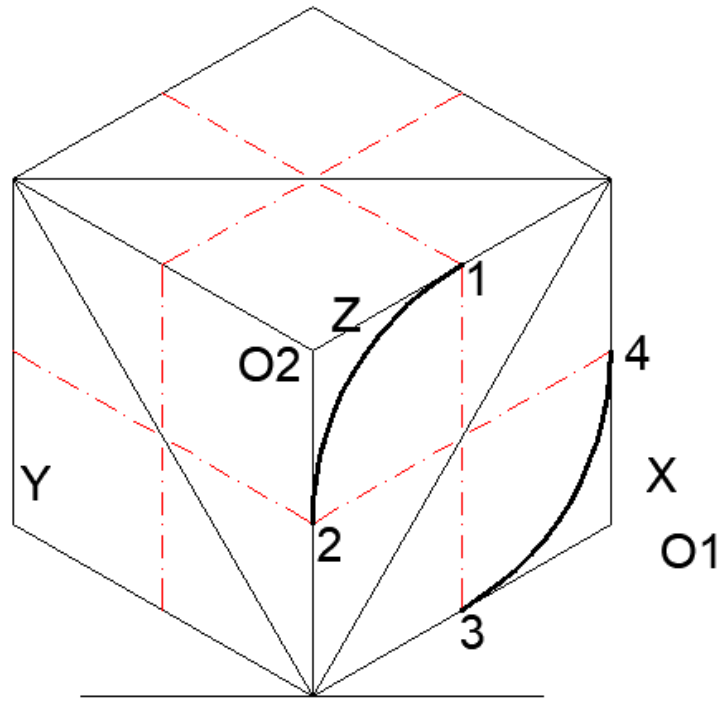

شكل رقم ١١٨ : رسم القوس الأكبر الثاني

٥. وصل كلا من (O1)، بكلا من النقطتين (2,1). ليتقاطع مع قطر المربع في (O3, O4).

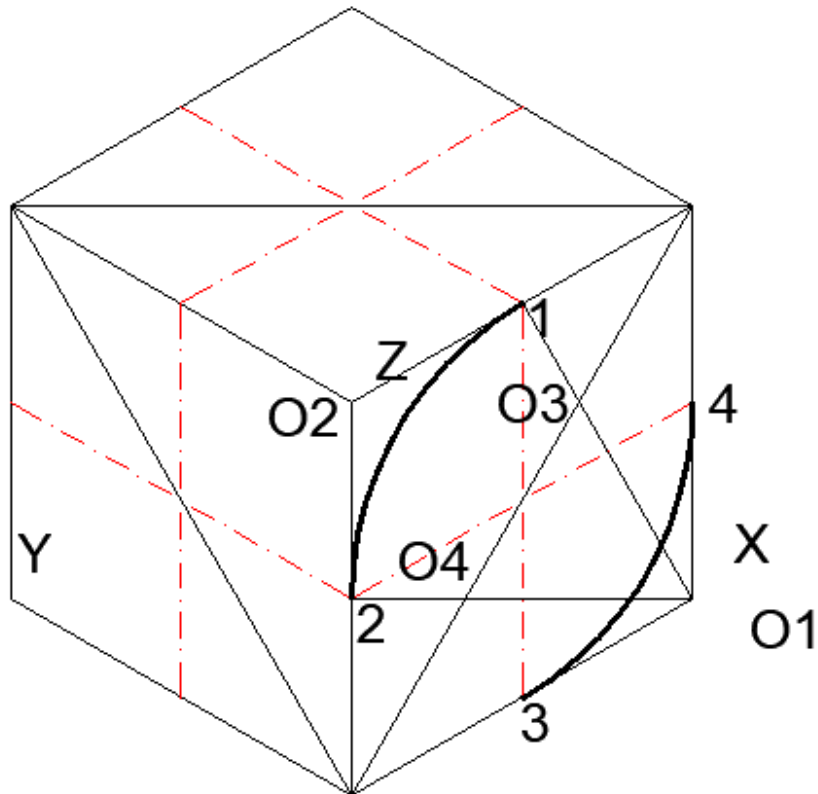

شكل رقم ١١٩ : توصيل الرأس بمنتصف الضلع المقابل

٦. أركز في كلا من (O3, O4)، وارسم قوسين يصلان بين النقطتين (4,1) والنقطتين (3,2) على الترتيب.

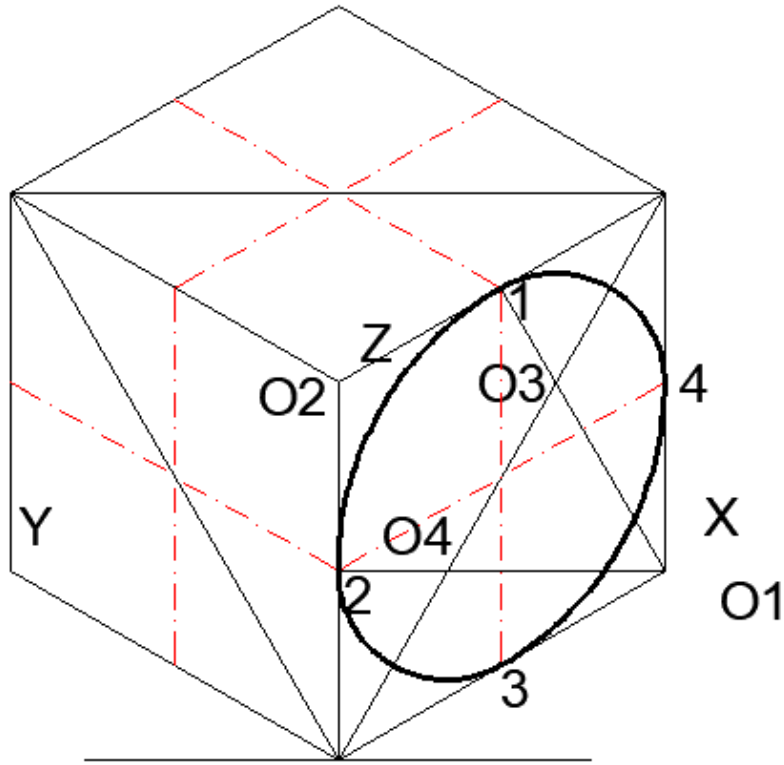

شكل رقم ١٢٠ : رسم الأقواس الصغيرة.

٧. ونكرر تلك الطريقة مع بقية المستويات على الأيزومتري.

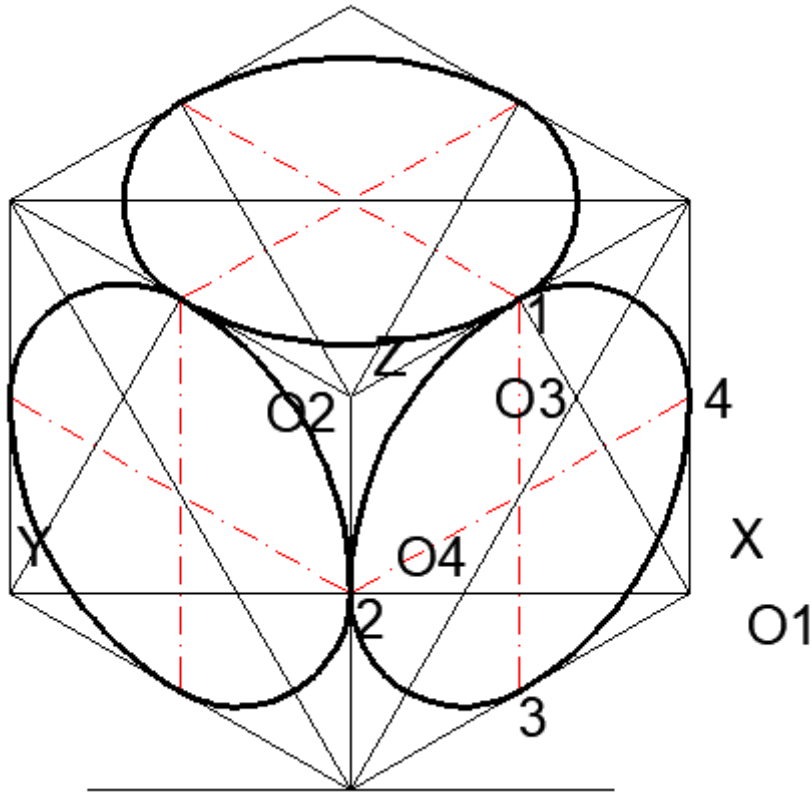

شكل رقم ١٢١ : رسم باقي الأقواس بنفس الخطوات.

خطوات تنفيذ التدريب

تدريب (1) رسم المنظور القائم.

المطلوب: رسم المنظور التالي

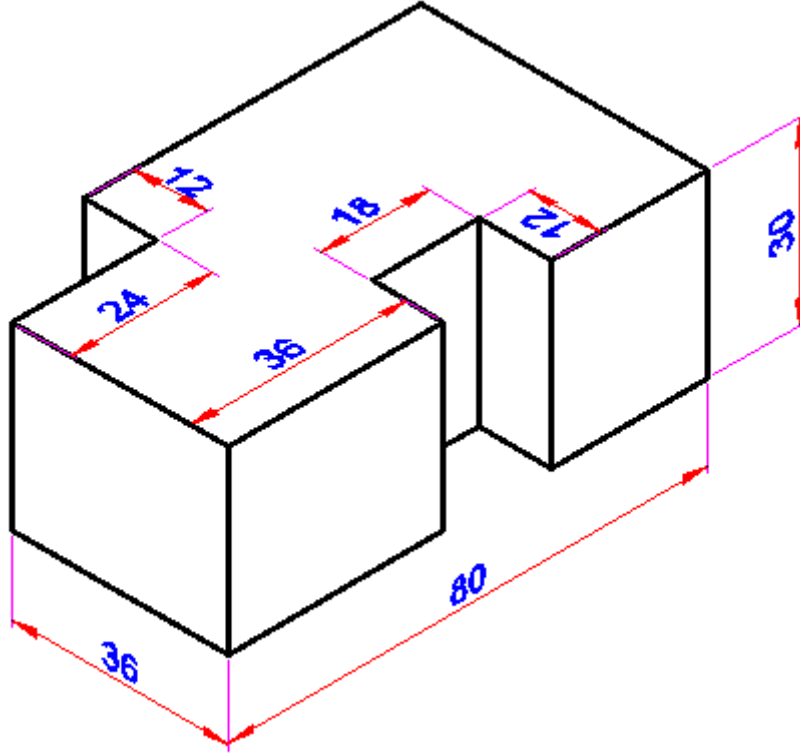

١. يقوم الطالب باتباع تعليمات المدرب
٢. تحضير أدوات الرسم.
٣. تحضير كراس الاسكتش.
٤. نظيف أدوات الرسم بفضة قطنية.
٥. تغذية القلم الرصاص بالأسنان المناسبة لكل قلم.
٦. استخدام الاسكتش أو تثبيت لوحة الرسم إذا كان الرسم داخل اللوحة الورقية.
٧. الإنصات لتعليمات المدرب، وفتح كتاب الرسم.
٨. رسم منظور (أيزومتري) يعتمد على مقاطع الثلاث محاور. الأول يكون خطاً رأسياً مثل محور (Z)، الثاني يميل لليمين على بزاوية (30)، يمثل محور (X)، والثالث يميل على اليسار بزاوية (30).

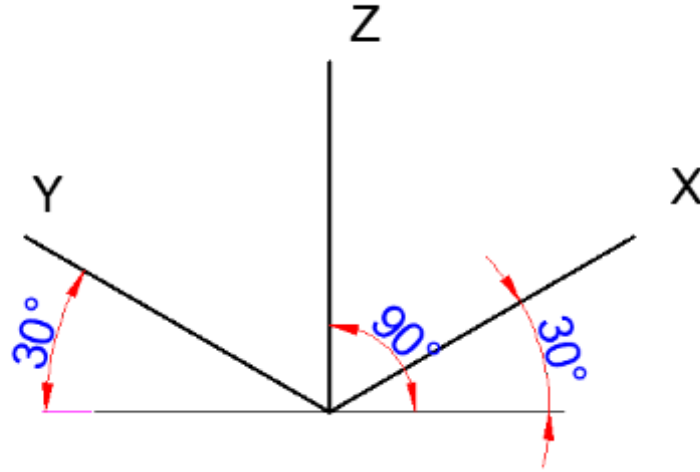

شكل رقم ١٢٢ : خطوات إنشاء المنظور من مستطيل .

- ٩ . يتم تمثيل الخطوط المتبادلة التعامد كل على الآخر كما هو مبين بالشكل وعلى هذه المحاور تضع علامة متناسبة مع (العرض- والعمق- والارتفاع) لأي شكل مستطيل.
- ١٠ . يتم رسم مستطيل يحتوي على أكبر طول وأكبر عرض، أكبر ارتفاع.

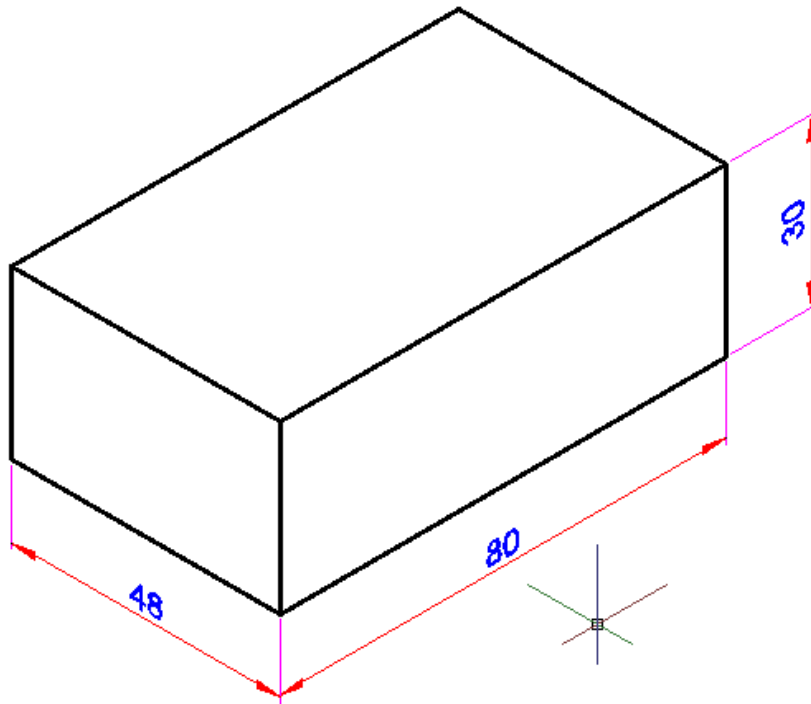

شكل رقم ١٢٣ : أكبر أبعاد للجسم على شكل مستطيل

- ١١ . يتم تشكيل الجسم داخل هذا المستطيل تدريجياً.

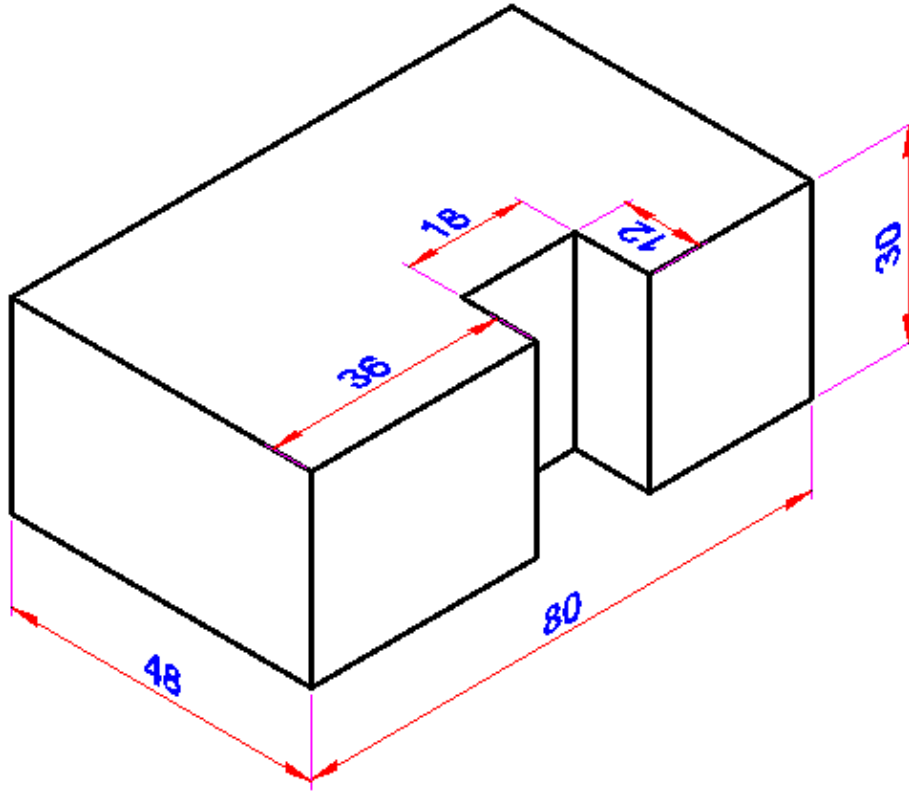

شكل رقم ١٢٤ : البدء في تشكيل جسم المنظور

١٢. يتم عمل التشطيب النهائي للشكل وإظهار الخطوط الرئيسية بقلم ٠,٧ مم

١٣. يتم وضع الأبعاد الأساسية على الرسم

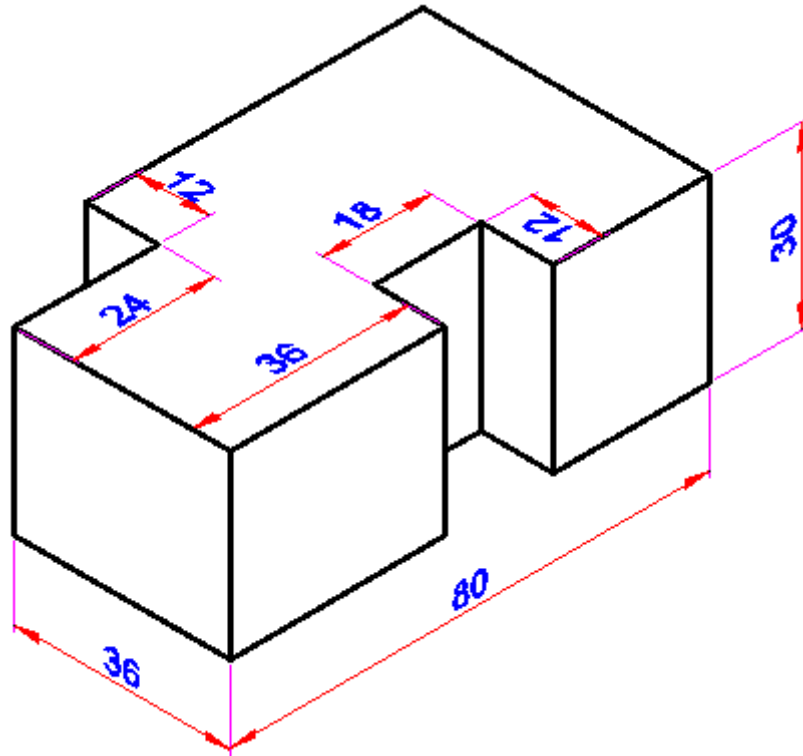

شكل رقم ١٢٥ : استكمال تشكيل المنظور

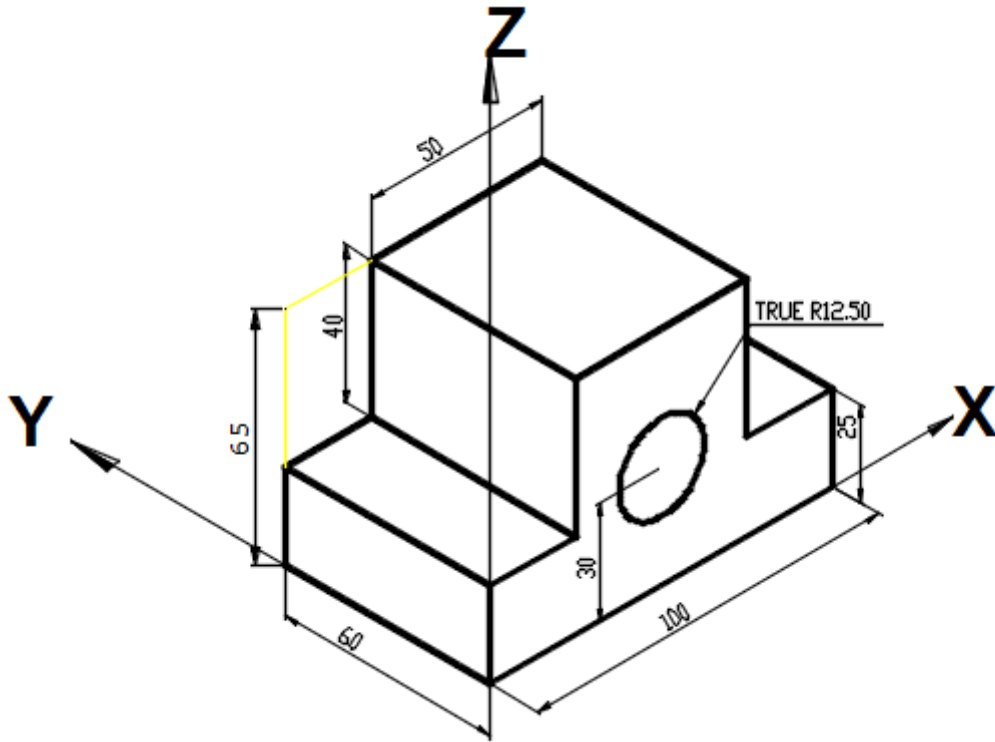

شكل رقم ١٢٦ : المنظور المعطي

تدريب (٢) رسم المنظور وبه شكل دائري.

١. يقوم الطالب باتباع تعليمات المدرب.
٢. تحضير أدوات الرسم.
٣. تحضير كراس الاسكتنش.
٤. نظيف أدوات الرسم بفوطة قطنية.
٥. تغذية القلم الرصاص بالأسنان المناسبة لكل قلم.
٦. استخدام الاسكتنش أو تثبيت لوحة الرسم إذا كان الرسم داخل اللوحة الورقية.
٧. الإنصات لتعليمات المدرب، وفتح كتاب الرسم.
٨. تثبيت لوحة الرسم.
٩. ارسم جملة المحاور الأيزومترية (Z،Y،X) كما في شكل رقم ١٢٧.

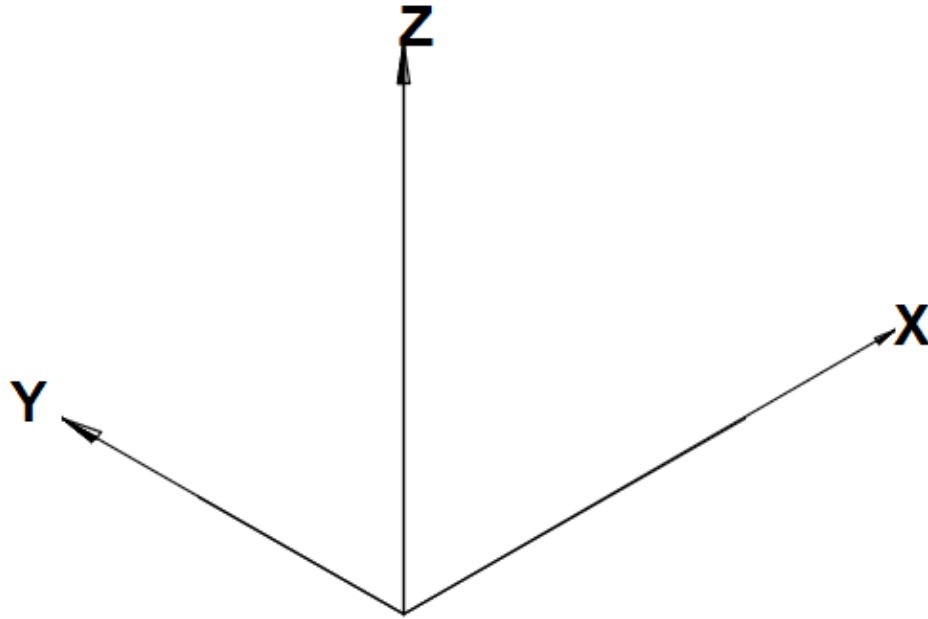

شكل رقم ١٢٧ : المحاور الأيزومترية (Z،Y،X)

١٠. ارسم متوازي مستطيلات المحدد للأبعاد الخارجية للجسم (100x60x65) كما بالشكل.

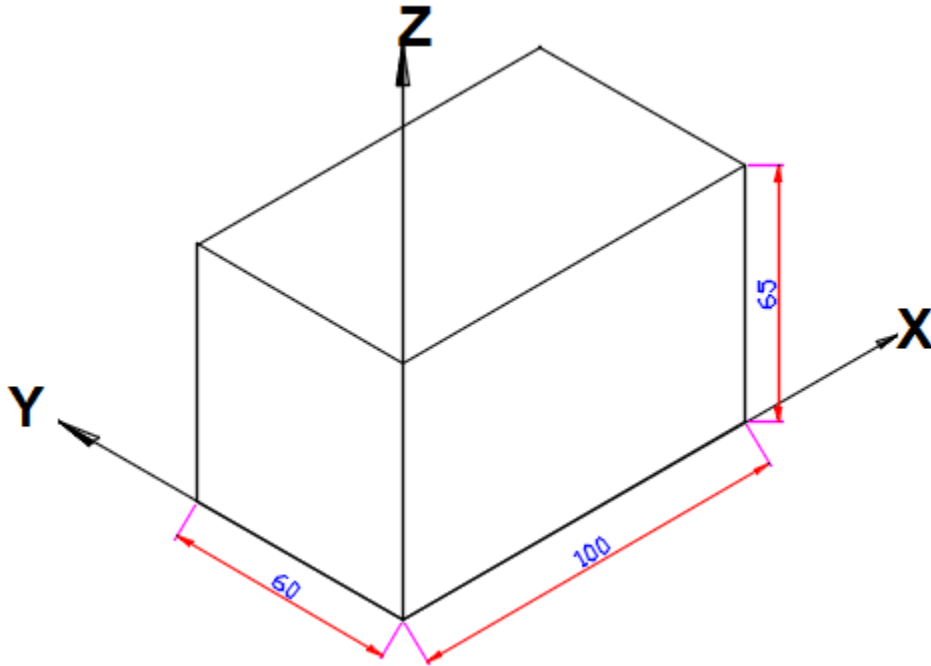

شكل رقم ١٢٨ : متوازي المستطيلات المحدد للأبعاد الخارجية

١١. ارسم الوجه الأمامي للقطعة وفق الأبعاد المحددة للشكل.

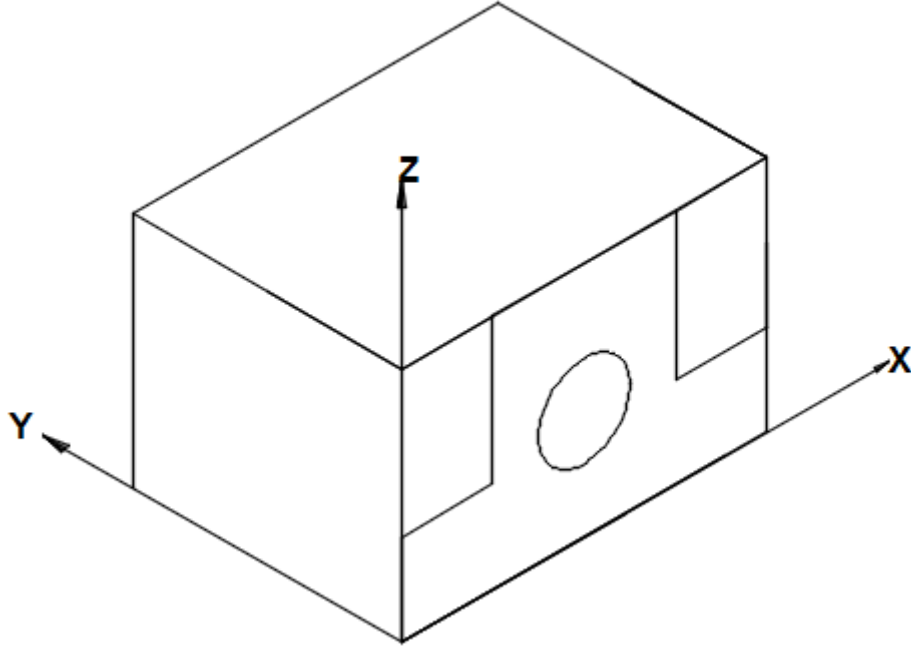

شكل رقم ١٢٩: الوجه الأمامي (الرأسي)

١٢. ارسم سطوح الوجه الجانبي الأيسر وفق الأبعاد المحددة كما بالشكل.

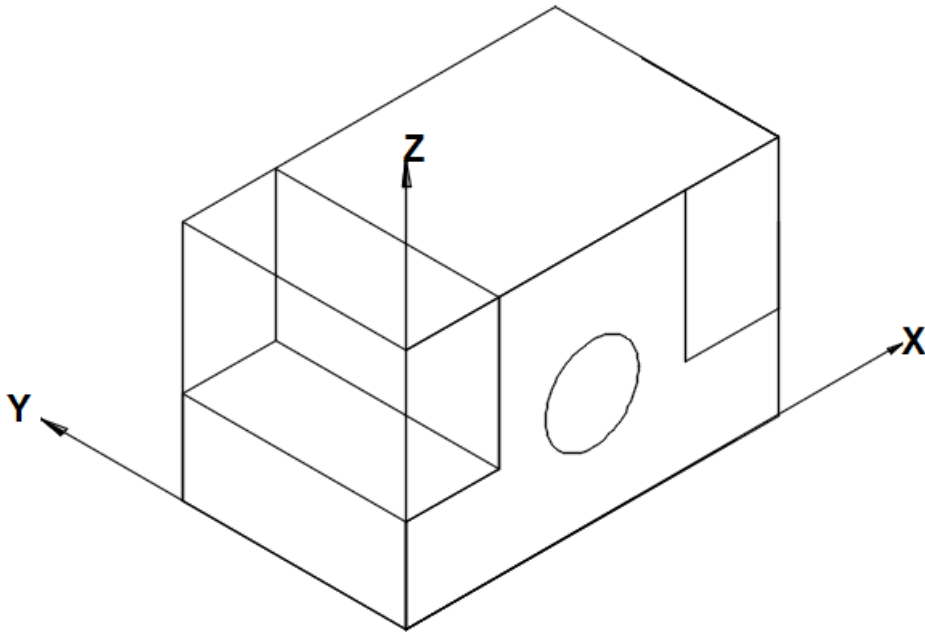

شكل رقم ١٣٠: الوجه الأمامي (الرأسي)، وسطوح الوجه الجانبي الأيسر

١٣. ارسم سطوح الأفقي وفق الأبعاد المحددة كما بالشكل.

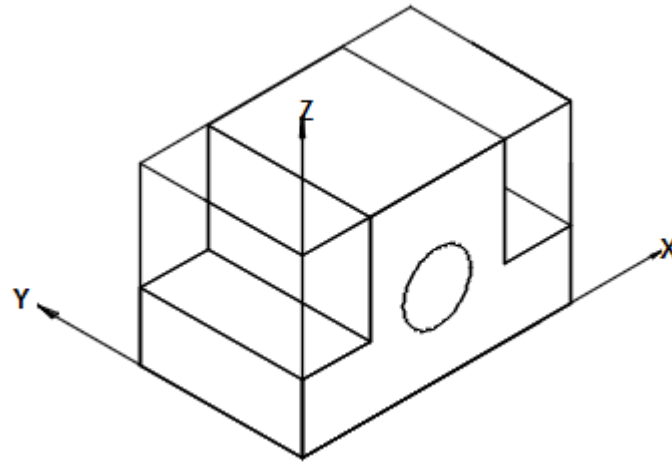

شكل رقم ١٣١: الوجه الأمامي (الرأسي)، وسطوح الجانبي الأيسر، وسطوح الأفقي

١٤. احذف خطوط الإنشاء الزائدة كما بالشكل.

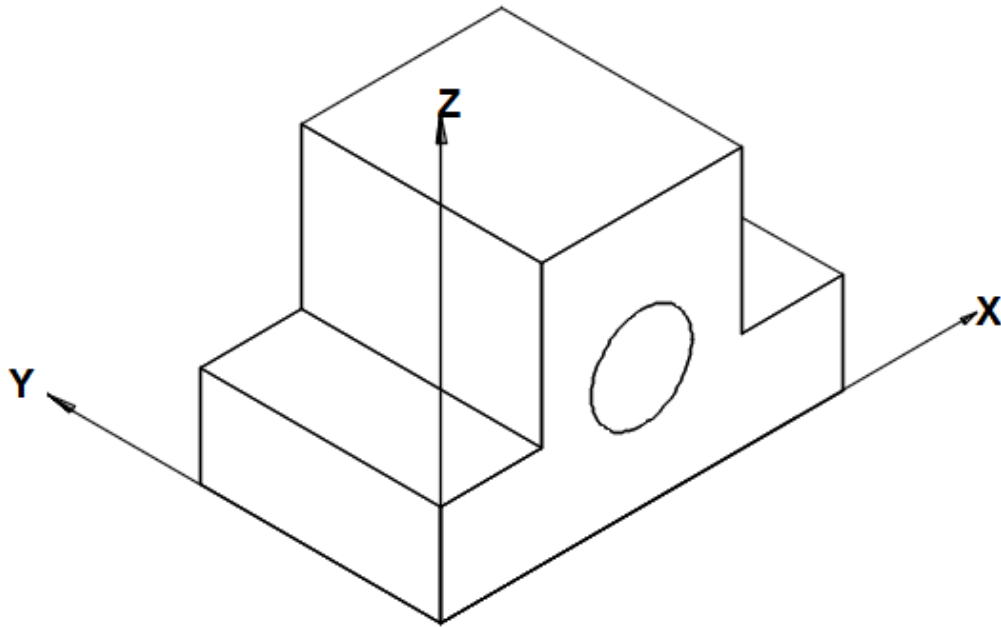

شكل رقم ١٣٢: المنظور بعد حذف خطوط الإنشاء الزائدة

١٥. ضع الأبعاد على الرسم كما بالشكل.

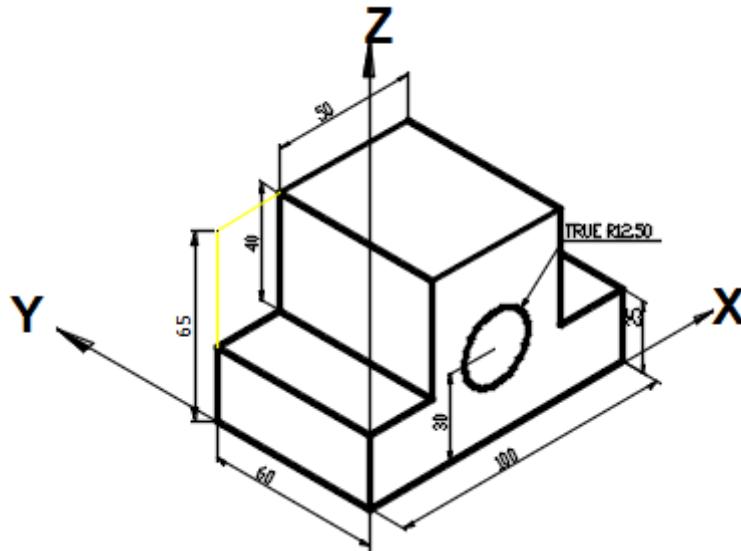

شكل رقم ١٣٣: المنظور بعد وضع الأبعاد عليه

تمرين (٣)**المنظور الأوبليك (Oblique) على زاوية (45°)**

يتميز بأن الأطوال على الجانب المائل عند رسما تقسم على (2) أن يتم رسمها بنصف الطول ويوضع عليها الطول الإسمي الأصلي.

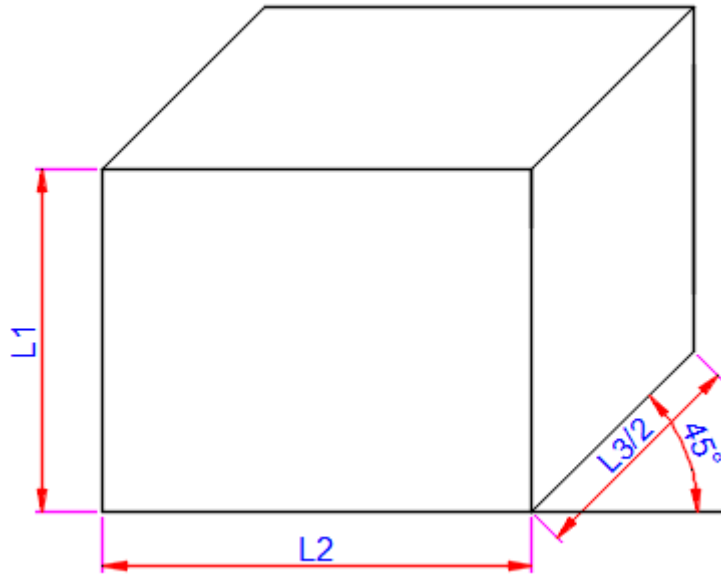

شكل رقم ١٣٤: المنظور الأوبليك (Oblique) الطول الجانبي يقسم علي (2) عند الرسم

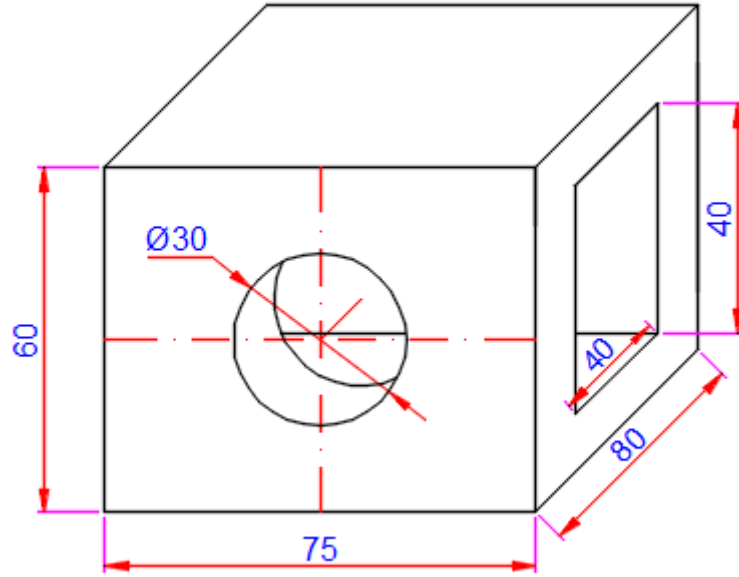

شكل رقم ١٣٥: المعطيات المنظور

خطوات تنفيذ التدريب والرسم

١. يقوم الطالب باتباع تعليمات المدرب.
٢. تحضير أدوات الرسم.
٣. تحضير كراس الاسكتش.
٤. نظيف أدوات الرسم بفضة قطنية.
٥. تغذية القلم الرصاص بالأسنان المناسبة لكل قلم.
٦. استخدام الاسكتش أو تثبيت لوحة الرسم إذا كان الرسم داخل اللوحة الورقية.
٧. الإنصات لتعليمات المدرب، وفتح كتاب الرسم.
٨. ثبت لوحة الرسم.
٩. ارسم جملة المحاور (Z, Y, X) كما بالشكل.
١٠. ارسم متوازي المستطيلات المحدد لأبعاد القطعة الخارجية (80x75x60) كما في الشكل.

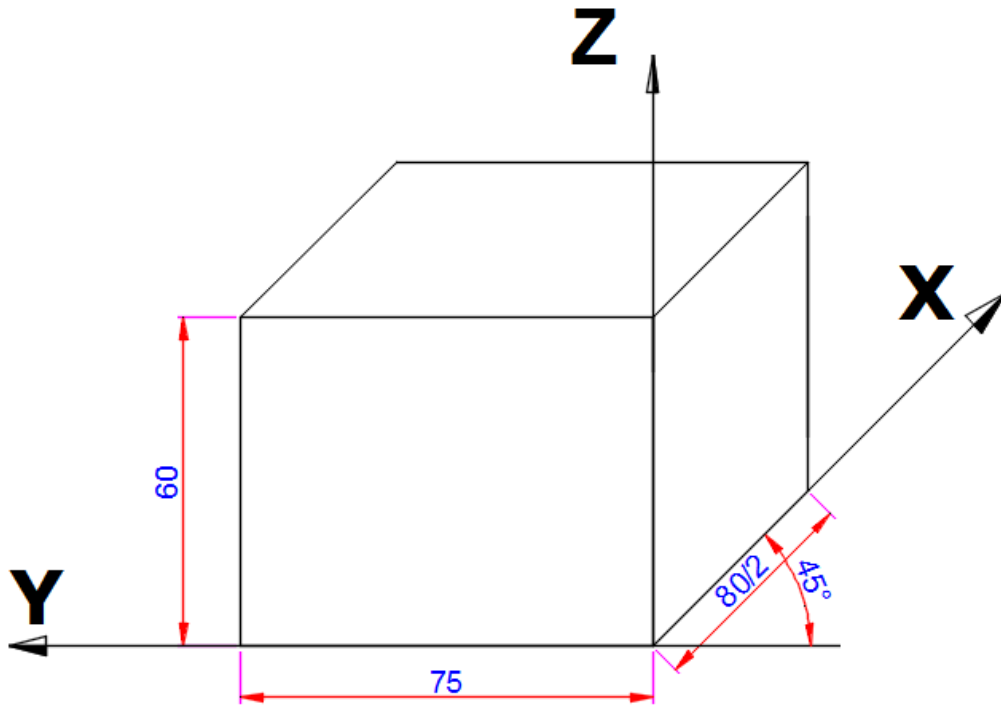

شكل رقم ١٣٦: متوازي المستطيلات المحدد لأبعاد الجسم

١١. ارسم الوجه الأمامي للجسم وفق الأبعاد المحددة كما بالشكل.

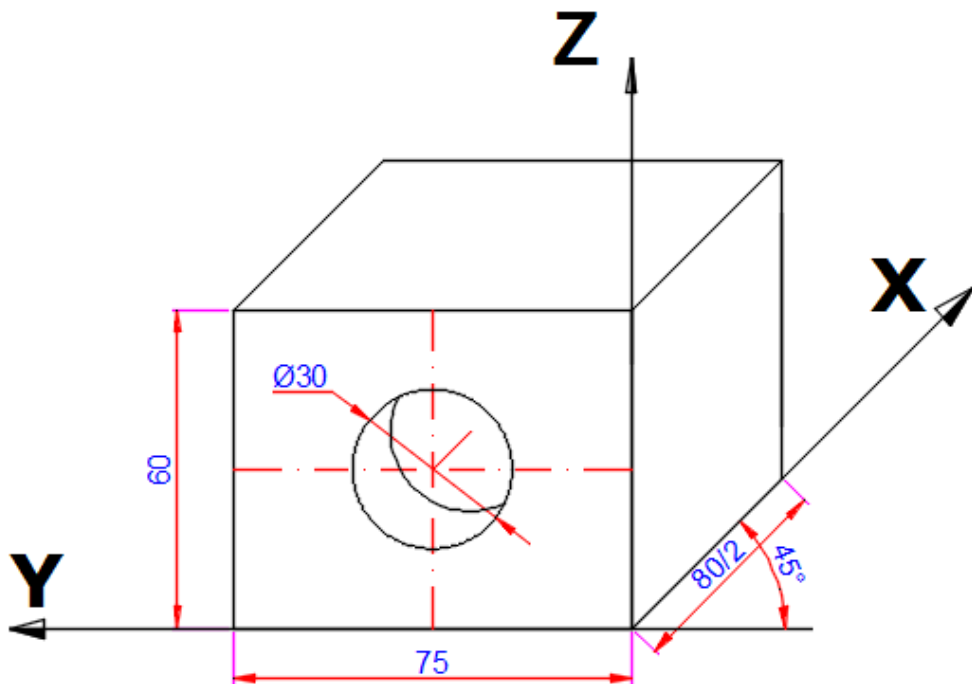

شكل رقم ١٣٧: الوجه الأمامي (الرأسي)

١٢. ارسم الوجه الجانبي الأيمن للجسم وفق الأبعاد المحددة كما بالشكل.

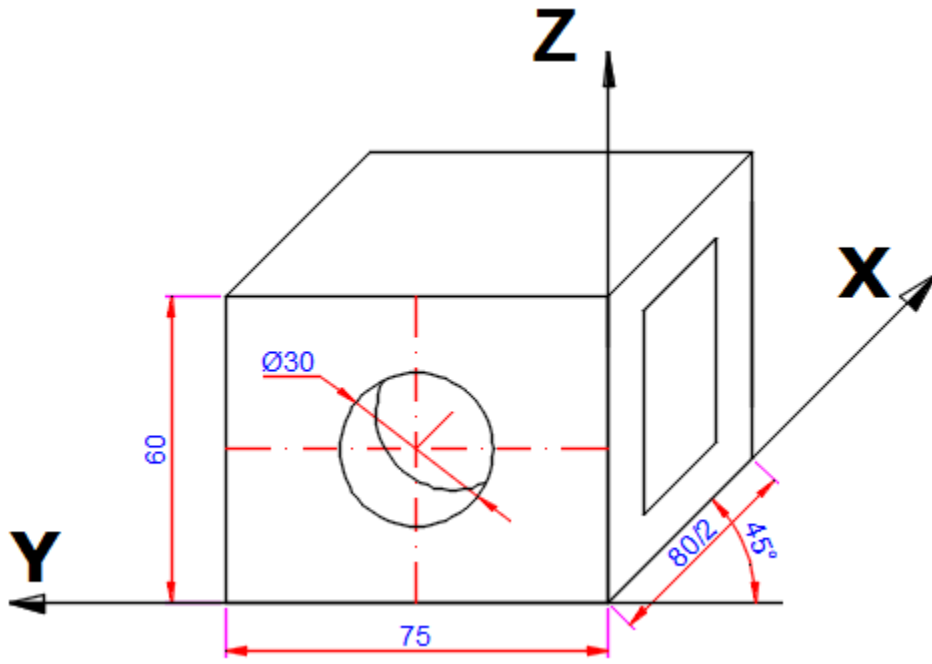

شكل رقم ١٣٨ : الوجه الأمامي (الرأسي)، والوجه الجانبي الأيمن

١٣. ارسم الوجه الأفقي وفق الأبعاد المحددة كما بالشكل.

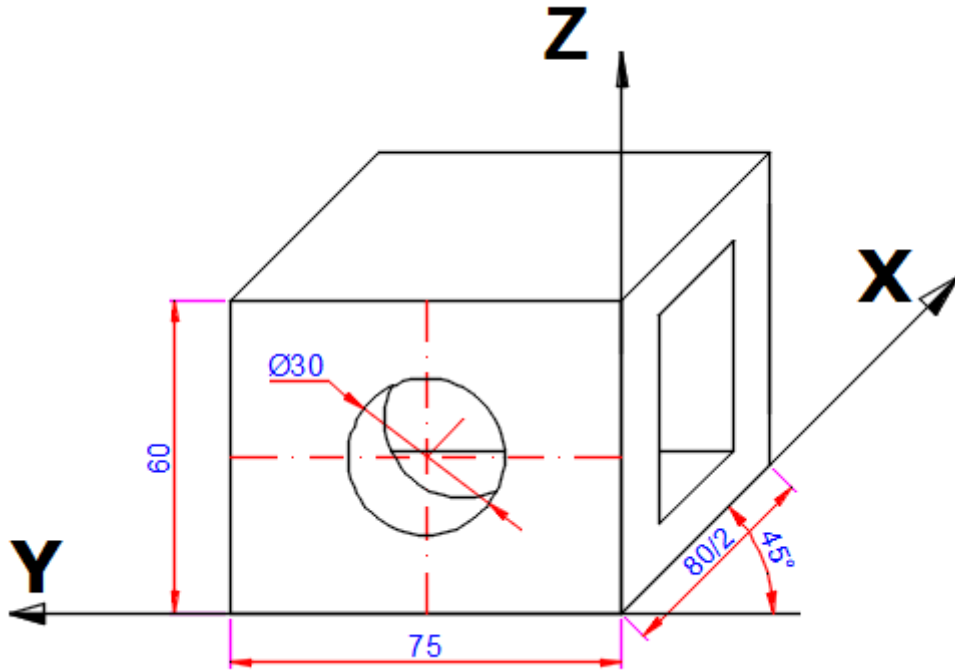

شكل رقم ١٣٩ : الوجه الأمامي (الرأسي)، والأفقي

١٤. ضع الأبعاد على الرسم.

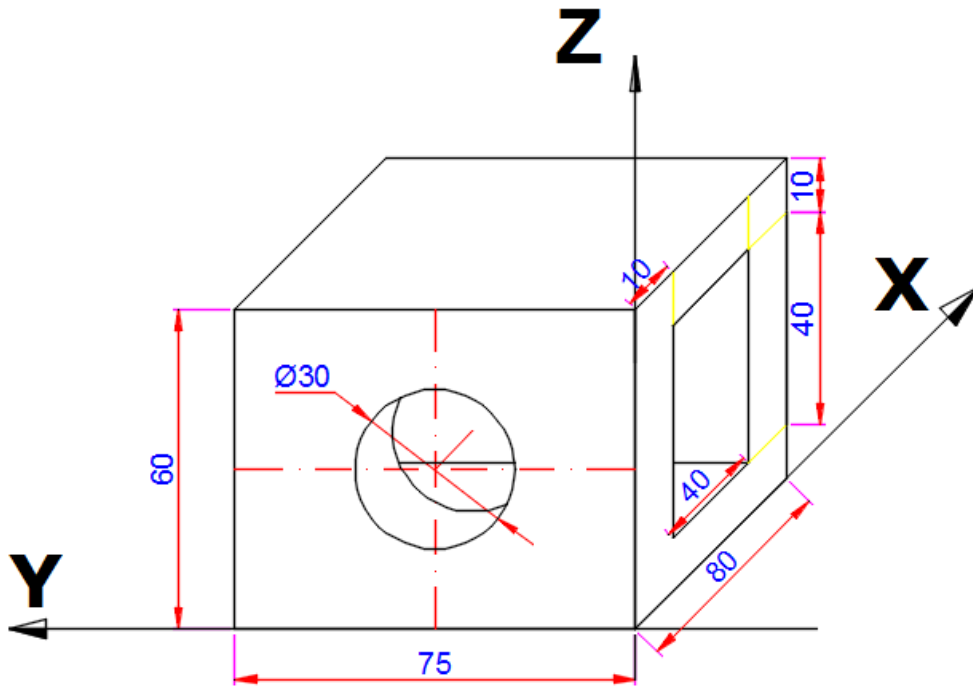

شكل رقم ١٤٠: المنظور بعد وضع الأبعاد عليه

تقييم الأداء

أن يصبح المتدرب قادرا على أن:

ملاحظات	تحقق		معايير الأداء	م
	لا	نعم		
			المحافظة على نظافة الاسكتش أو اللوحة	١
			رسم المنظور الأيزومتريك ثلاثي الأبعاد	٢
			وضع الأبعاد على الرسم	٣
			يرسم الخطوط بدقة حسب المطلوب	٤
			يضع الأبعاد بشكل سليم على الرسم	٥
			يرسم الخطوط بدقة وفق السمك المحدد	٦

جدول رقم ١٢

توقيع المدرب

الاسم: التوقيع: التاريخ:

استنتاج المسقط الثالث Visualization of views and construction of the third view

تدريب رقم	٦	الزمن	٩ حصص
-----------	---	-------	-------

أهداف

- ✎ استنتاج المسقط الثالث من مسقطين مع رسم المساقط الثالث.
- ✎ تخيل شكل الجسم من واقع مسقطين.
- ✎ عمل رسم تخطيطي لشكل المنظور.
- ✎ تنسيق الأبعاد وتوزيعها على الرسم.
- ✎ توزيع المساقط في لوحة الرسم.
- ✎ تخيل شكل الجسم من واقع مسقطين.
- ✎ استنتاج المسقط الثالث من مسقطين مع رسم المساقط الثالث.
- ✎ رسم المنظور الهندسي من واقع مسقطين.
- ✎ تنسيق الأبعاد وتوزيعها على الرسم.
- ✎ توزيع المساقط، والمنظور في لوحة الرسم.

متطلبات التدريب

العدد والأدوات	المواد والخامات
أقلام الرصاص	كراسة اسكتش مربعات نصف سم (مقاس كبير/كراس تفصيل) للرسم داخله.
الممحاة	
المثلثات ٦٠*٣٠ و ٤٥*٤٥ درجة	فوطه قماش قطن للنظيف.
الفرجار	
الضبعات (الشبلونات)	
مسطرة حرف T	
المنقلة المدرجة	

جدول رقم ١٣

المعارف المرتبطة بالتدريب

إن تصور شكل الجسم وإنشاء المسقط الثالث هو المقدرة على عرض أو التفكير في الشكل الثلاثي الأبعاد وفي الحياة العملية هذا يعني المقدرة أن تدرس مساقط جسم لتشكل منظر عقلي له. أعنى تصور الشكل

الثلاثي الأبعاد له. وبالنسبة للمصمم لك يعني ذلك المقدرة على تركيب، أو تشكيل صورة عقلية قبل حتى إنشاء الجسم والمقدرة على التعبير عن هذه الصورة على شكل مساقط.

حتى المهندس المتدرب لا يستطيع أن ينظر إلى رسومات متعددة، ومبدئياً يستعرض الجسم الممثل، إذا لم تكن أشكالاً بسيطة. إنه من الضروري أن تتم دراسة الرسم لتقرأ الخطوط بطريقة منطقية. كيف نعمل ذلك؟ هو ما سوف يذكر في الجزء التالي.

إنشاء المسقط الثالث، من مسقطين معطين يعتمد على العناصر الهندسية الرئيسية: (نقطة – وخط مستقيم- ومستوي) في أوضاع مختلفة بالنسبة لمستوي الإسقاط،

نقاط يجب مراعاتها لاستنتاج المسقط الثالث:

١. أنظر جيداً في المسقطين لمعطين ودقق في تفاصيلهما
٢. اربط بين كل جزء في المسقط الرأسي مع ما يمثله في المسقط الفقي أو الجانبي على حسب المعطيات
٣. ارسم خطوط خفيفة من المسقط الرأسي إلى المسقط الأخر ولاحظ أبعاد كل جزء
٤. الحواف الأمامية ترسم دائماً بخط ظاهر
٥. إذا ظهر الخط في المسقط المعطى بخط شرط متقطعة فذلك يعني انه مختفي خلف جزء آخر من ناحية النظر.
٦. تذكر دائماً أن أي جسم أسطواني أو فراغ أسطواني يكون مساقطة مستطيلين ودائرة في أحد المساقط

طرق استنتاج المسقط الثالث:

١. الإسقاط عن طريق الحواف من المسقطين المعطيين
- يتم عمل امتداد لخطوط الحواف الصادرة من المسقط الجانبي لتقابل خطوط الامتداد الصادرة من المسقط الأفقي لاستنتاج المسقط الرأسي.

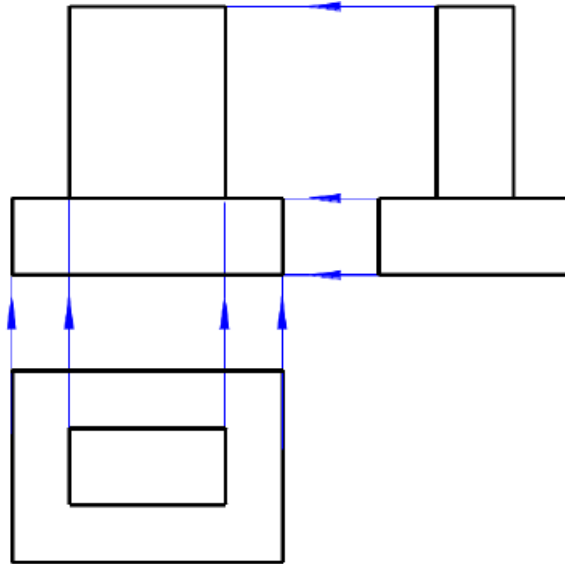

شكل رقم ١٤١ : طريقة الحواف لاستنتاج المسقط لثالث

٢. الإسقاط عن طريق التدوير بالبرجل بين المساقط

يتم عمل محورين متعامدين أحدهما أفقي والآخر رأسي من مكان يتوسط المسقطين المعطيين وهما المسقط الرأسي والجانبى في هذا المثال، ثم ترسم خطوط صادرة من المسقط الجانبى إلى الخط الأفقى ويتم تدويرها بالبرجل إلى أن تتقاطع مع خط المحور الرأسي ويرسم امتداد لها لتقاطع الخطوط الصادرة من المسقط الرأسي ويتم استنتاج المسقط الأفقى.

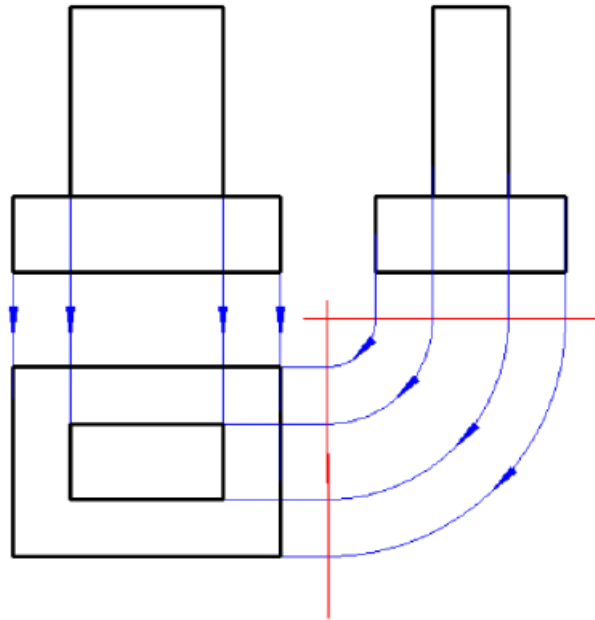

شكل رقم ١٤٢ : طريقة التدوير لاستنتاج المسقط لثالث

٣. الإسقاط عن طريق الانعكاس على خط يميل بزاوية ٤٥ درجة

يتم إنشاء خطوط من المسقط الأفقى لتتقاطع مع الخط المائل بزاوية ٤٥ درجة وتعكس إلى خطوط رأسية لتتقاطع مع الخطوط الصادرة من المسقط الرأسي ويمكن ترقيم الخطوط في كلا المسقطين المعطيين لسهولة الحصول على المسقط المجهول وهو المسقط الجانبى.

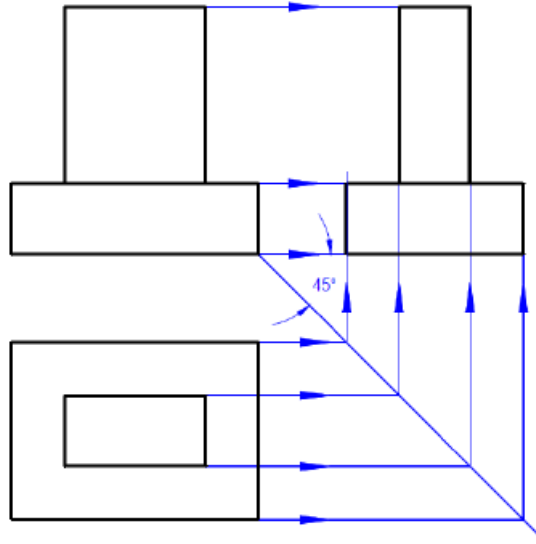

شكل رقم ١٤٣ : طريقة الانعكاس لاستنتاج المسقط لثالث

خطوات تنفيذ التدريب

- يقوم المدرب بعرض مقدمة عن موضوع التدريب.
١. يقوم الطالب باتباع تعليمات المدرب
 ٢. تحضير أدوات الرسم.
 ٣. تحضير كراس الاسكتش.
 ٤. تنظيف أدوات الرسم بفوطة قطنية.
 ٥. تغذية القلم الرصاص بالأسنان المناسبة لكل قلم.
 ٦. استخدام الاسكتش أو تثبيت لوحة الرسم إذا كان الرسم داخل اللوحة الورقية.
 ٧. الإنصات لتعليمات المدرب، وفتح كتاب الرسم.
 ٨. رسم المساقط المعطاة للزاوية الركنية المبينة بالشكل التالي:
- المطلوب** استنتاج المسقط الثالث للمسقطين التاليين:

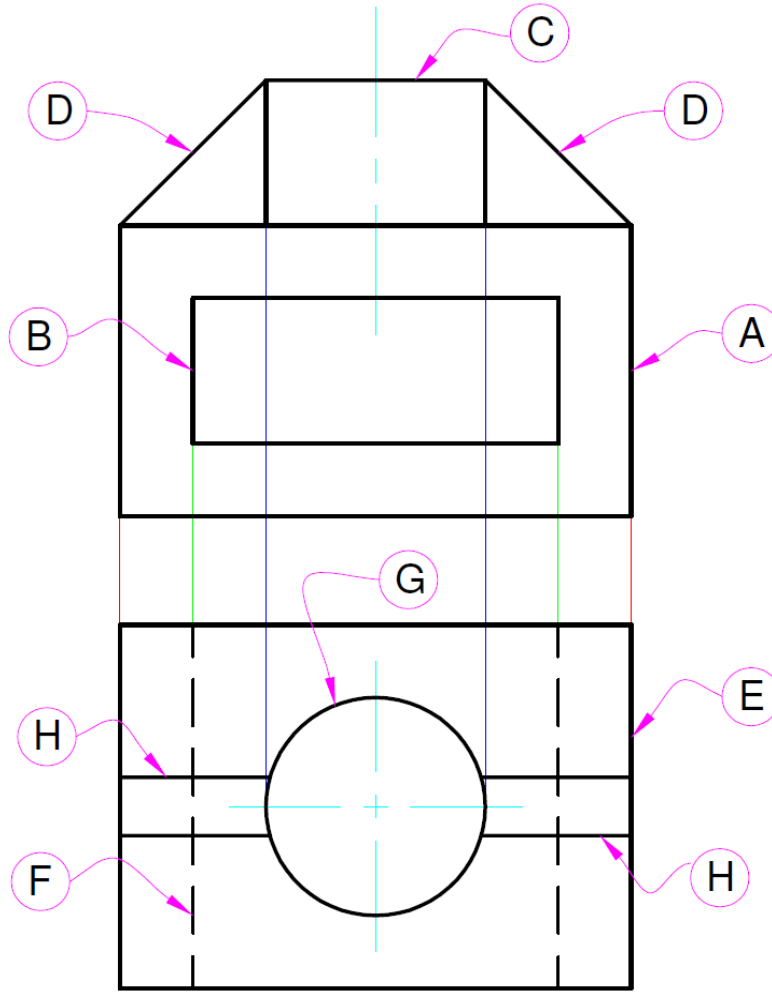

شكل رقم ١٤٤ : مسطتين رأسي وأقفي

٩. رقم كل شكل منتظم بحرف واربط بينهم من خلال الأبعاد
١٠. لاحظ أن المستطيل A في المسقط الرأسي والمستطيل E في المسقط الأفقي لهما نفس الطول وهما مسقطان لمتوازي مستطيلات.
١١. لاحظ أن المستطيل B في المسقط الرأسي والمستطيل F في المسقط الأفقي لهما نفس الطول وهما مسقطان لمتوازي مستطيلات آخر.
١٢. لاحظ أن المستطيل C في المسقط الرأسي والدائرة G في المسقط الأفقي يشتركان في نفس البعد وهما مسقطان لمتوازي مستطيلات آخر.
١٣. لاحظ أن المثلثين D في المسقط الرأسي والمستطيلين H في المسقط الأفقي يشتركان في نفس البعد وهما مسقطان يمثلان منشور ثلاثي.
١٤. يتم إكمال الربط بين الأجزاء في المسقطين حتى تصور شكل الجسم
١٥. يتم رسم خطوط التدوير من المسقط الأفقي إلى المسقط الجانبي بزاوية ٩٠ درجة على خط ميله ٤٥ درجة وإيجاد التقاطع بينهم لتحصل على المسقط الثالث.

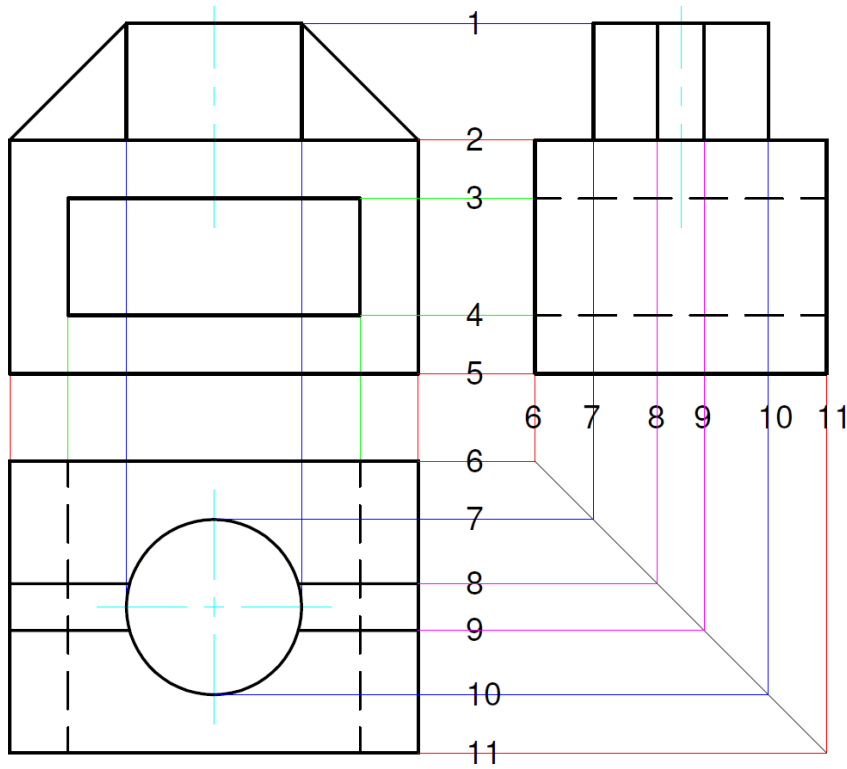

تدريب

الشكل (B) يوضح المرحلة الأولى في عرض المساقط. المنظر الأمامي يبين أن الجسم على شكل (L). ارتفاع وعرض الجسم. وسمك العضو. ومعني المختفي، وخطوط المحاور ليست واضحة بعد، وأيضا عمق لجسم ليس معروفا بعد.

الشكل التالي يبين المساقط الثلاث للزاوية الركنية.

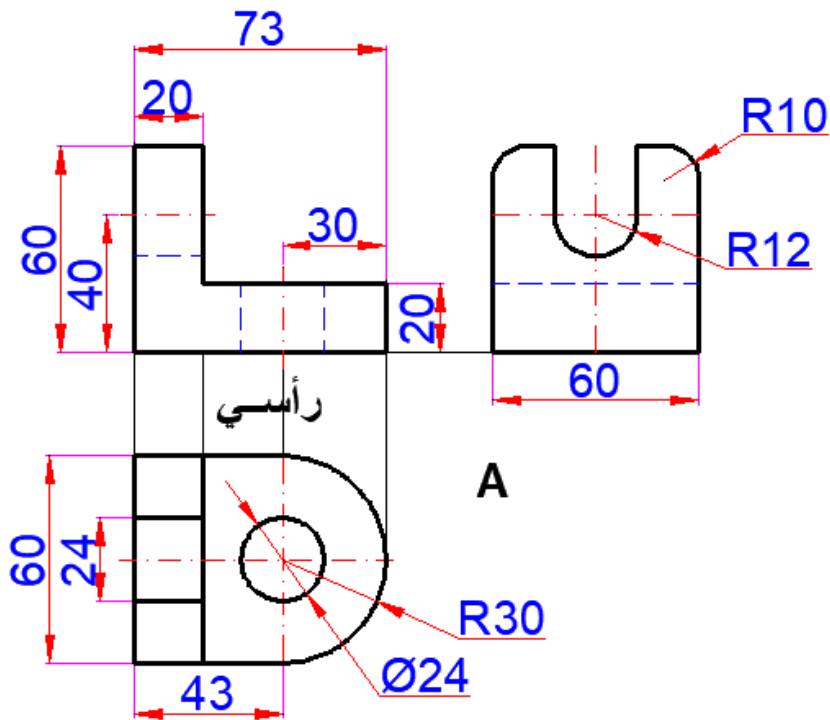

شكل رقم ١٤٥ : إنشاء المساقط الثلاث

١. الخطوة الأولى: في عرض المساقط، المسقط الراسي يبين الزاوية الركنية على شكل حرف (L).

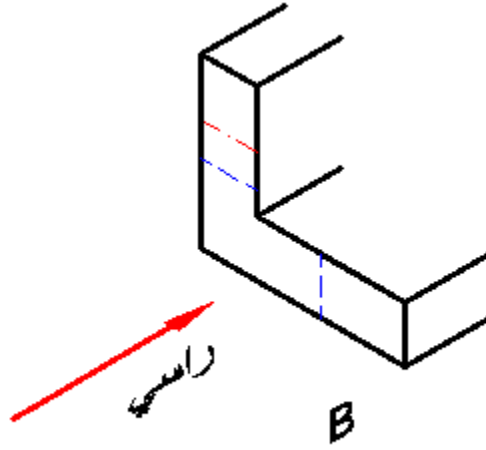

شكل رقم ١٤٦

٢. الخطوة الثانية: موضحة بالشكل (C) المنظر الأفقي يخبرنا أن الشكل الأفقي أنه مستدير في النهاية، وله ثقب مستدير.

بعض الأنواع من المجاري موضحة في النهاية اليسرى عمق، وعرض الجسم مبين.

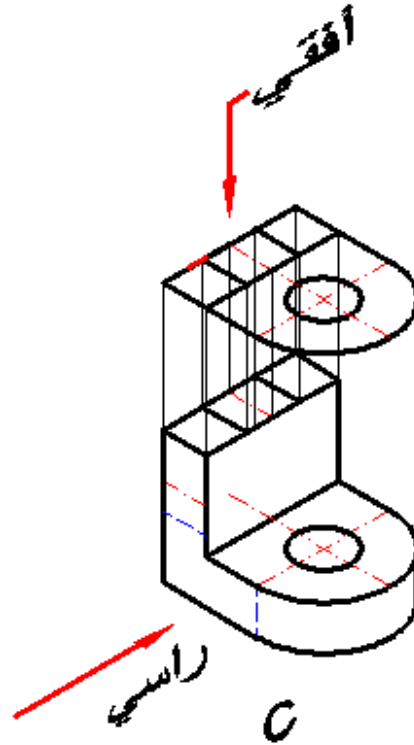

شكل رقم ١٤٧

٣. الخطوة الثالثة: في عرض المساقط موضحة في الشكل (D) المسقط الجانبي يخبرنا أن نهاية المنظر الجانبي للجسم بها ركن مستدير من النهايتين وبها تجويف أو فتحة مستديرة القاع. ارتفاع وعمق الجسم مبين.

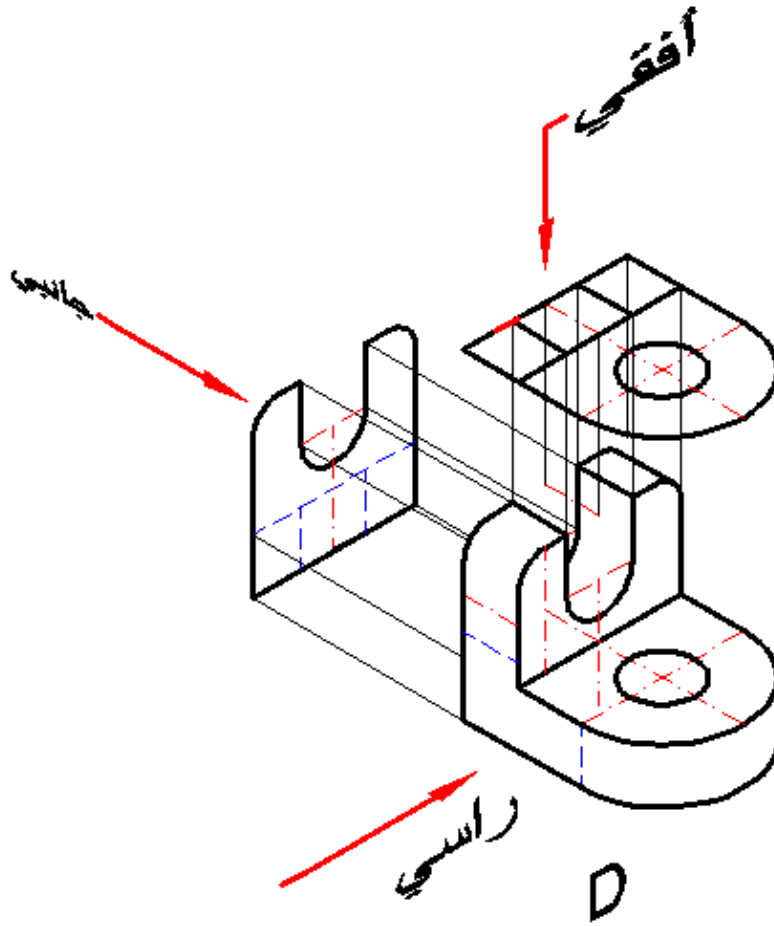

شكل رقم ١٤٨ : خطوات استنتاج المنظور

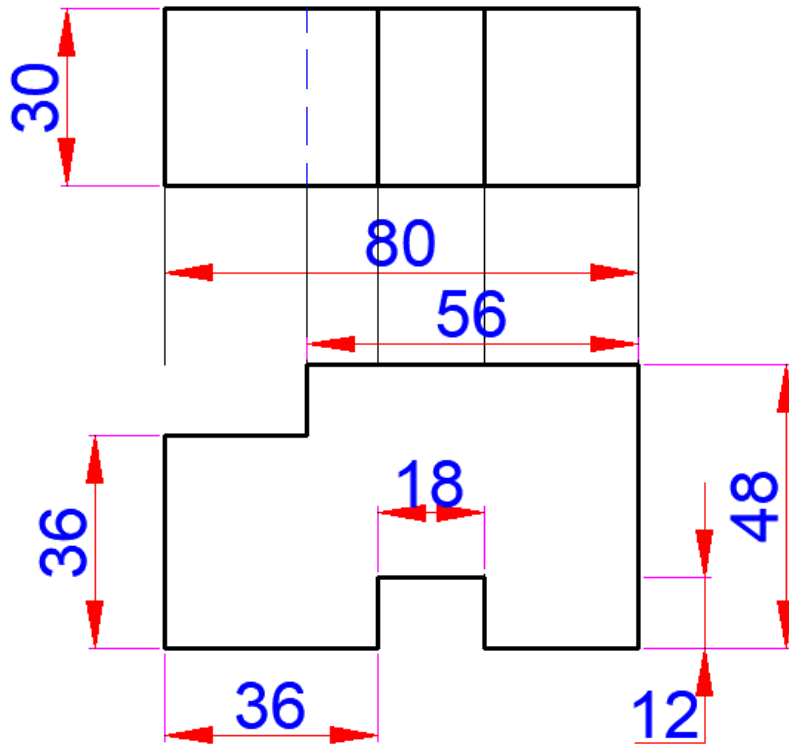

شكل رقم ١٤٩ : المعطيات مسطتين لجسم

تقييم الأداء

أن يصبح المتدرب قادرا على أن:

م	معيار الأداء	تحقق		ملاحظات
		لا	نعم	
١	المحافظة على نظافة الاسكتش أو اللوحة			
٢	يجهز ويقسم لوحة الرسم			
٣	يستنتج المساقط من المنظور			
٤	يكتب الأبعاد بشكل سليم على الرسم			
٥	يرسم الخطوط بدقة حسب المطلوب			

جدول رقم ١٤

توقيع المدرب

الاسم: التوقيع: التاريخ:

تمرين الرسم

في نهاية التدريب ينبغي أن يكون المتدرب قادرا على أن رسم المسقط الثالث بدون أدوات واستنتاج المنظور للتمرين التالي في زمن ١٠ دقائق:

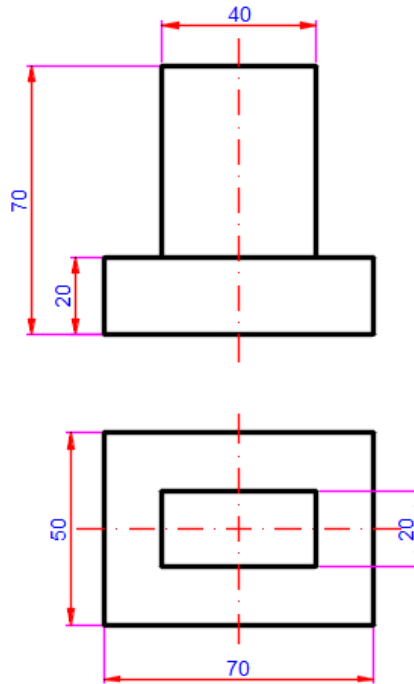

شكل رقم ١٥٠

تمارين منزلية

ارسم المساقط التالية واكتب الأبعاد عليها بشكل سليم ثم استنتج المسقط الثالث

تمرين (١)

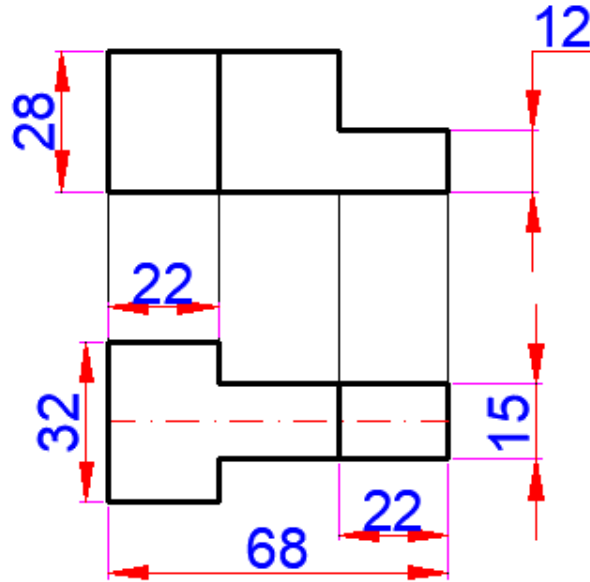

شكل رقم ١٥١

تمرين (٢)

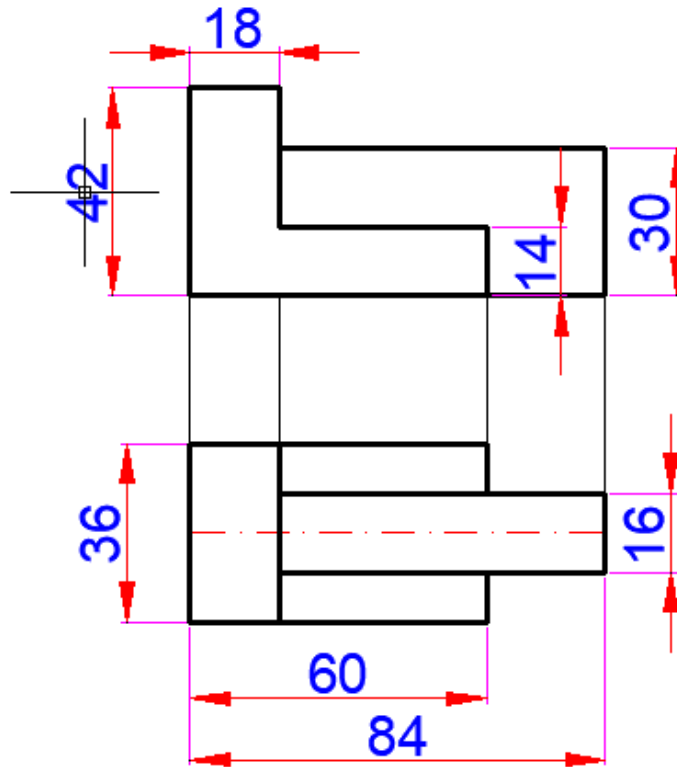

شكل رقم ١٥٢

تدريب (٣)

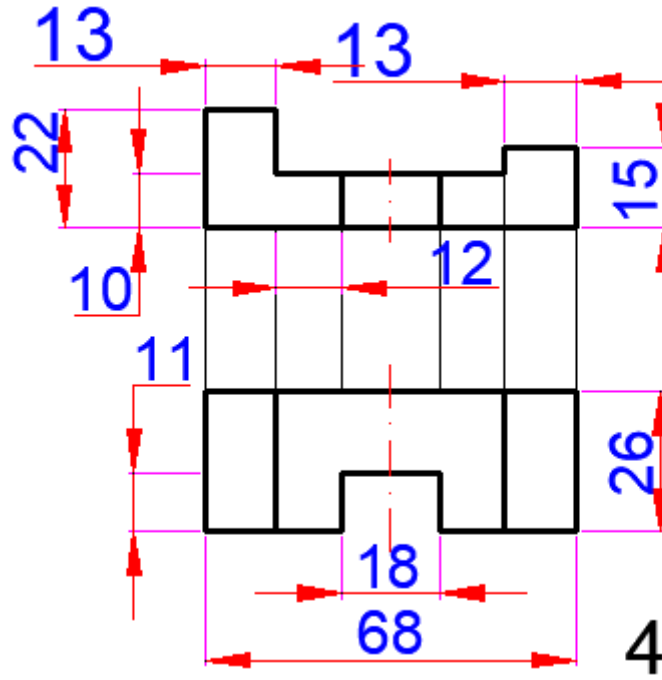

شكل رقم ١٥٣

الإفراد Development

تدريب رقم	٧	الزمن	٩ حصص
-----------	---	-------	-------

أهداف

- التعرف على طرق الإفراد.
- إفراد الأشكال الهندسية المكعب، متوازي المستطيلات، الأسطوانة، الهرم الرباعي، المنشور السداسي، المخروط القائم، الهرم الثلاثي، متوازي مستطيلات مشطوف، الأسطوانة المشطوفة.
- تنسيق الأبعاد، وتوزيعها على الرسم.
- توزيع المساقط والإفراد في لوحة الرسم.

متطلبات التدريب

العدد والأدوات	المواد والخامات
أقلام الرصاص	كراسة اسكتش مربعات نصف سم (مقاس كبير / كراس تفصيل) للرسم داخله.
الممحاة	
المثلثات ٦٠*٣٠ و ٤٥*٤٥ درجة	
الفرجار	لوحة رسم مقاس A3.
مسطرة حرف T	
الضبعات (الشبلونات)	فوطه قماش قطن للنظيف.
المنقلة المدرجة	

جدول رقم ١٥

المعارف المرتبطة بالتدريب

تعتمد صناعات وتكييف الهواء التدفئة، وصناعات البترول بشكل كبير على إفراد التصميم، وتكوين الأنظمة. الإفراد يشير إلى نسق نماذج على مخزون لوح مستوي. ربما يكون نموذج إفراد مصنع من الكرتون، أو من أجل مقلاة التسخين، أو من أجل ممرات تكييف الهواء، أو أي منتج مصنع الذي يتطلب طي، أو لف للألواح معدنية. يرتبط الإفراد ارتباطاً وثيقاً بالمواد (الخامات) لتحديد الاحتياجات من الألواح المعدنية وتحديد تقاطع الأسطح.

طرق الأفراد :Ways of development:

تصنف الأسطح إلى الأسطح المحكومة (المغلقة) أو الأسطح المزدوجة الانحناء. الأسطح المحكومة تقسم ثلاثة أنواع هي أسطح مستوية، واسطح ذات منحنى مفرد وأسطح مطوية. النوعان الأول والثاني يمكن فردهما وبينما النوع الأخير يمكن بطريقة تقريبية عمل أفراد له. أما الأسطح المزدوجة المنحني فيصعب عمل أفراد لها على أسطح مستوية مفردة.

خطوات تنفيذ التدريب

أولاً: أفراد المكعب :Development of Cube

تدريب (١) نفذ تدريب مكعب طول ضلعه (30mm) المبين في شكل رقم ١٥٤. المكعب عبارة عن جسم ثلاثي الأبعاد له ستة أوجه مربعة، واثنان عشر حرفاً أو حافة وثمانية أركان، وهو متوازي مستطيلات أبعاده متساوية. أركان المكعب هي زوايا القائمة، وحروفه هي الخطوط المستقيمة الممتدة بين الزوايا.

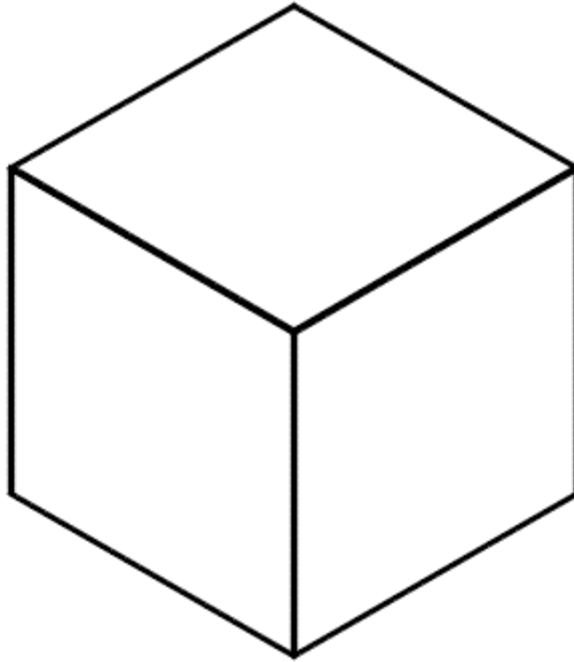

شكل رقم ١٥٤: المكعب

١. ارسم مربع طول ضلعه ٣٠ سم

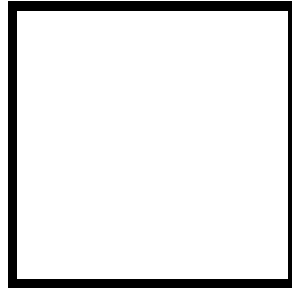

30مم x 30مم

شكل رقم ١٥٥: إسقاط قاعدة المكعب

٢. ارسم خمسة مربعات أخرى كل منها مربع (30x30mm)، أربعة للجوانب، واثنان إحداهما قاعدة، والآخر غطاء كما هو مبين في شكل رقم ١٥٦ ليكون إجمالي عدد أوجه المكعب ٦ أوجه.

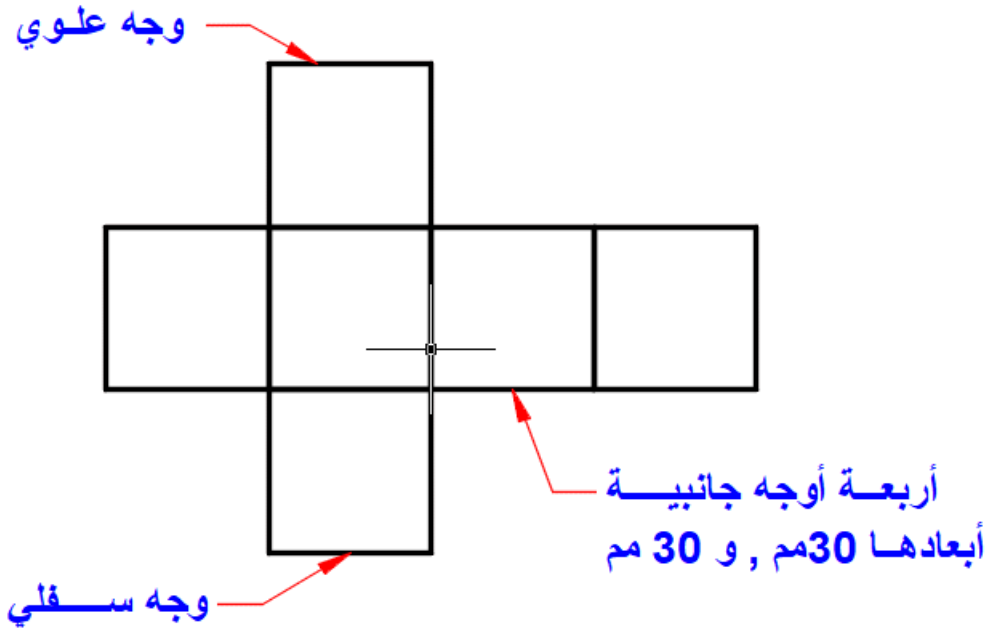

شكل رقم ١٥٦: أفراد المكعب

ثانياً: أفراد المستطيلات **Parallel Rectangles**:

تدريب (٢) نفذ عملية أفراد لمتوازي مستطيلات أبعاده طول ٥٠ مم وعرض ٣٠ مم وارتفاع ٦٠ مم (30x50x60mm) المبين في شكل رقم ١٥٧.

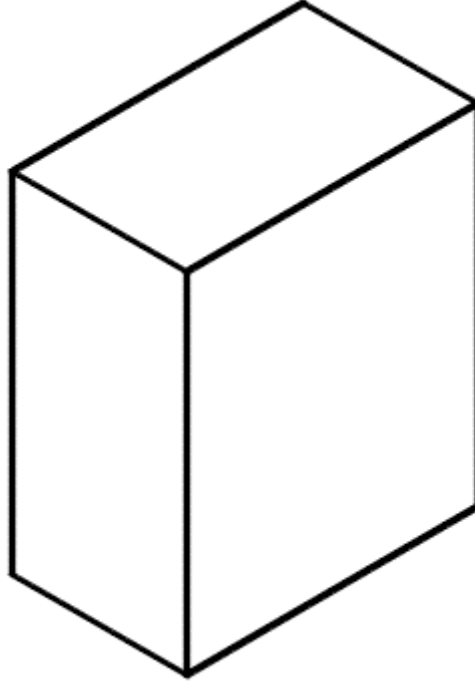

شكل رقم ١٥٧: متوازي مستطيلات 30X50X60 مم

١. ارسم قاعدة المتوازي بإبعاد (30x50mm).

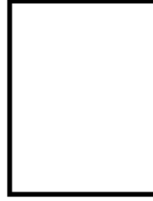

شكل رقم ١٥٨: إسقاط قاعدة المتوازي مستطيلات

٢. ارسم مستطيلات الجوانب أبعادهما (30x60mm)، والجوانب الأخرى اثنان أبعادهما (50x60mm).

٣. ارسم الغطاء أبعاده (30x50mm) لتحصل على الأفراد المبين في شكل رقم ١٥٩ والذي يوضح أن الأفراد عبارة عن عبارة عن ستة مستطيلات.

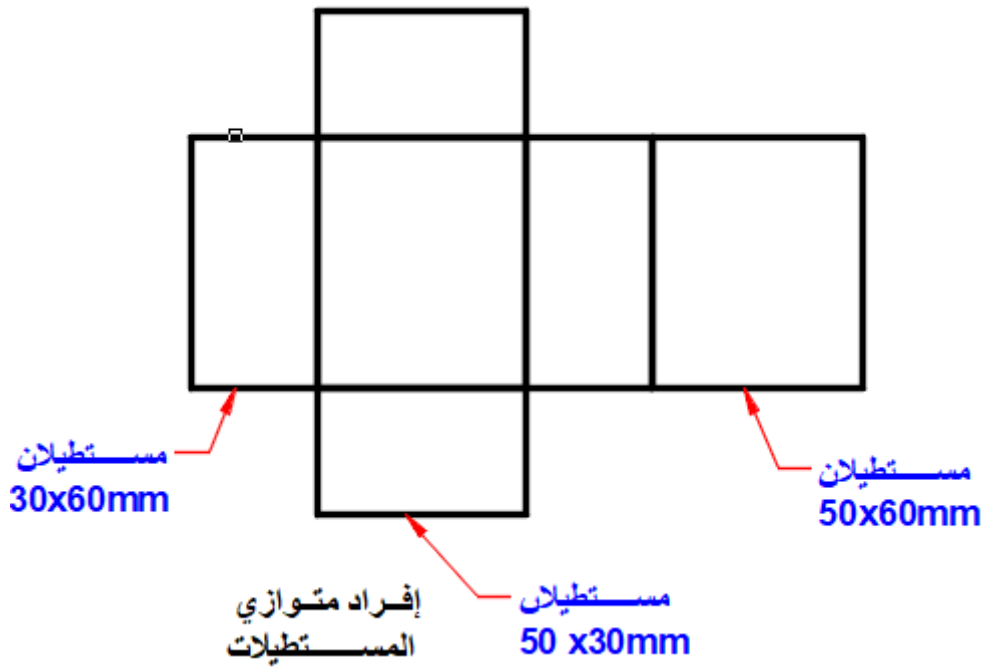

شكل رقم ١٥٩: أفراد متوازي مستطيلات

٤. أفراد الأسطوانة Development of Cylinder

ثالثاً: أفراد الأسطوانة Cylinder:

تدريب (٣) نفذ عملية أفراد أسطوانة قطر قاعدتها (Ø50mm) مم، وارتفاعها (100mm).

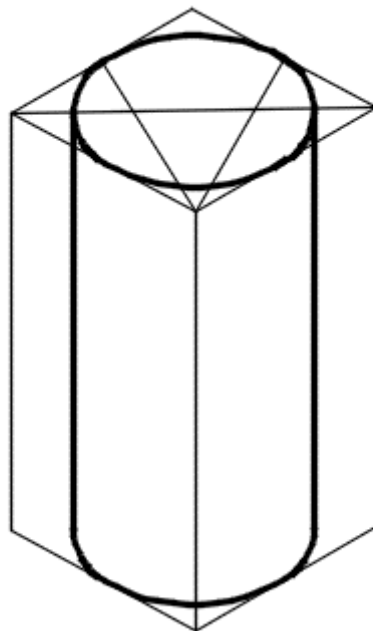

شكل رقم ١٦٠: الأسطوانة القائمة Ø50* h 100 mm

١. ارسم مستطيل طوله = طول محيط الأسطوانة = ط x قطر الدائرة والبعد الثاني عبارة عن ارتفاع الأسطوانة.
٢. ارسم دائرتين قطر كل منهما (Ø50mm) كما هو مبين في شكل رقم ١٦١.

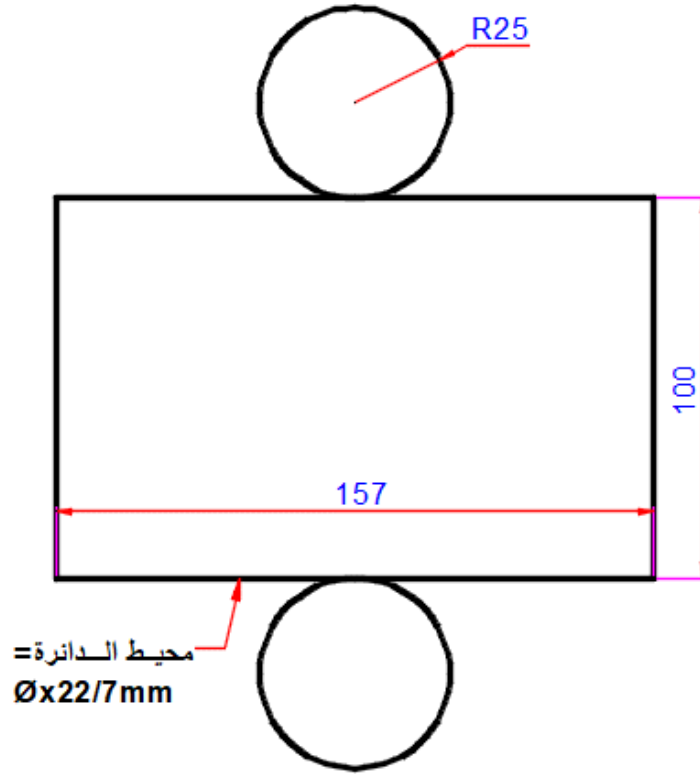

شكل رقم ١٦١: أفراد الأسطوانة

رابعاً: أفراد الهرم الرباعي Pyramid:

أفراد الهرم الرباعي (Development of the Pyramid of four sides).

تدريب (٤) نفذ عملية أفراد هرما رباعيا طول ضلع القاعدة (50mm)، وارتفاعه (100mm).

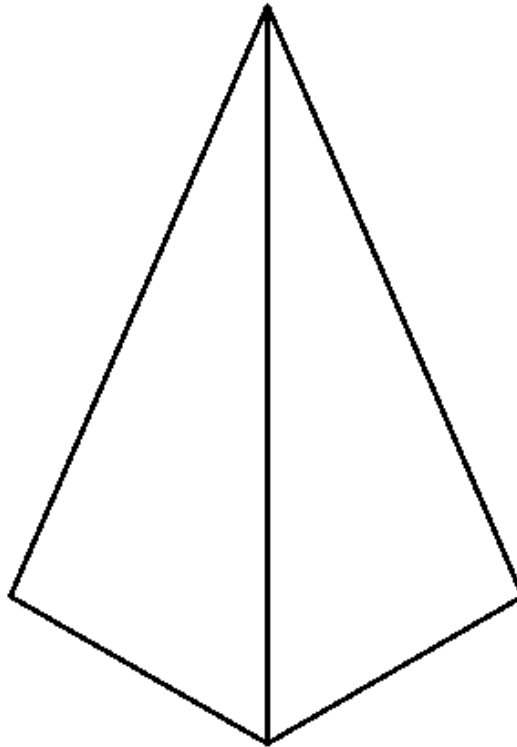

شكل رقم ١٦٢: هرم مضع أبعاد قاعدته 50mm*100 mm

١. أفراد الهرم الرباعي: (Development of the Pyramid of four sides).
٢. بفرض أن هناك هرما رباعيا طول ضلع القاعدة (50mm)، وارتفاعه (100mm).
٣. ارسم الطول الحقيقي للحافة الجانبية بطريقة دوران المسقط الأفقي للحافة وإعادة إسقاطها في الرأسى، ليظهر الطول الحقيقي للحافة الجانبية.

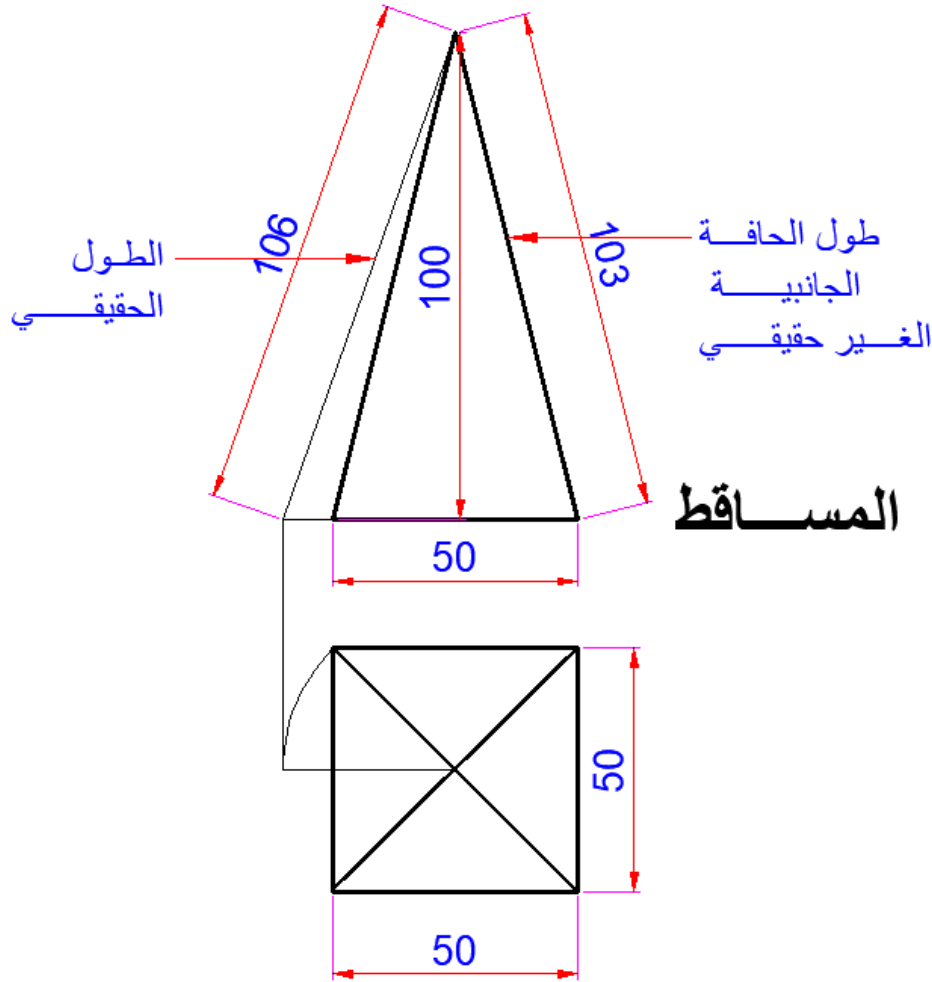

شكل رقم ١٦٣: مساقط الهرم

٤. ارسم قاعدة الهرم الرباعية.
٥. ارسم أربعة مثلثات طول قاعدة كل منهم (50mm)، وطول الحافة الجانبية الحقيقي نأخذه من المسقط الحقيقي للحافة من الرسم السابق.

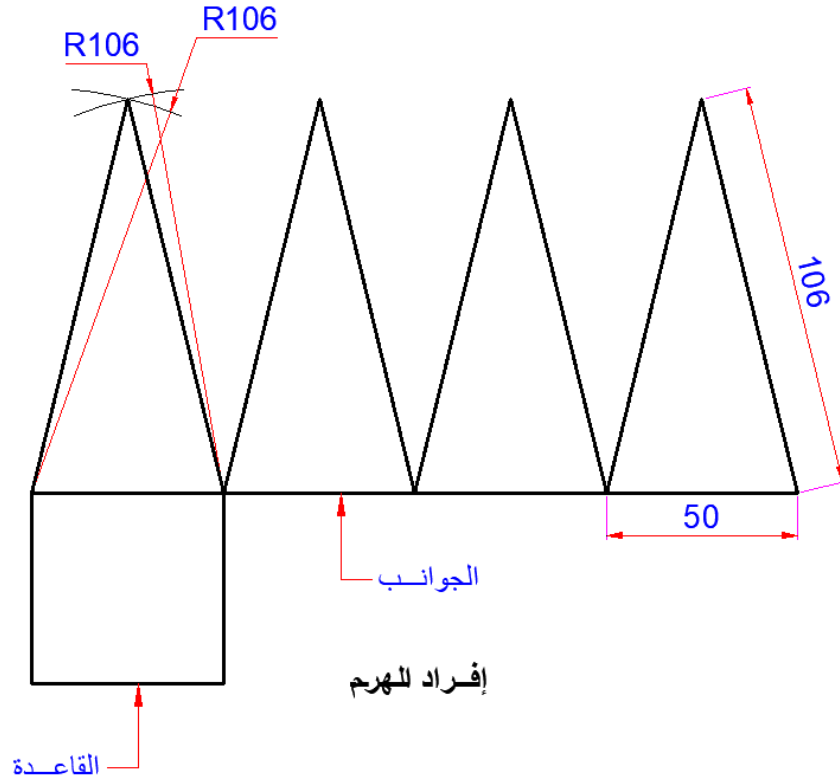

شكل رقم ١٦٤: أفراد الهرم

خامسا: أفراد المنشور السداسي (Development of Hexagonal Prism)

تدريب (٥) نفذ عملية الأفراد لمنشور سداسي طول ضلع القاعدة (50mm)، وارتفاعه (100mm).

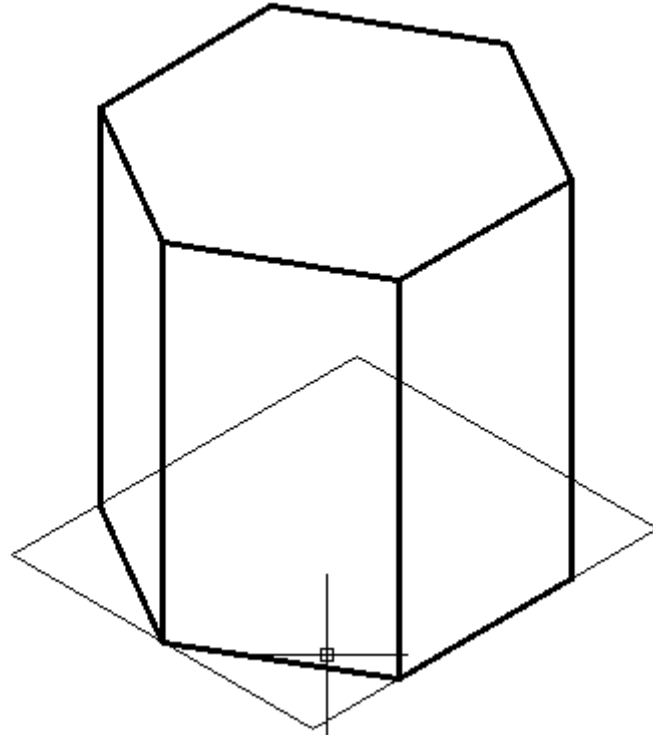

شكل رقم ١٦٥: المنظور الهندسي للمنشور 50 mm x 100 mm height

مساقط المنشور السداسي كالتالي.

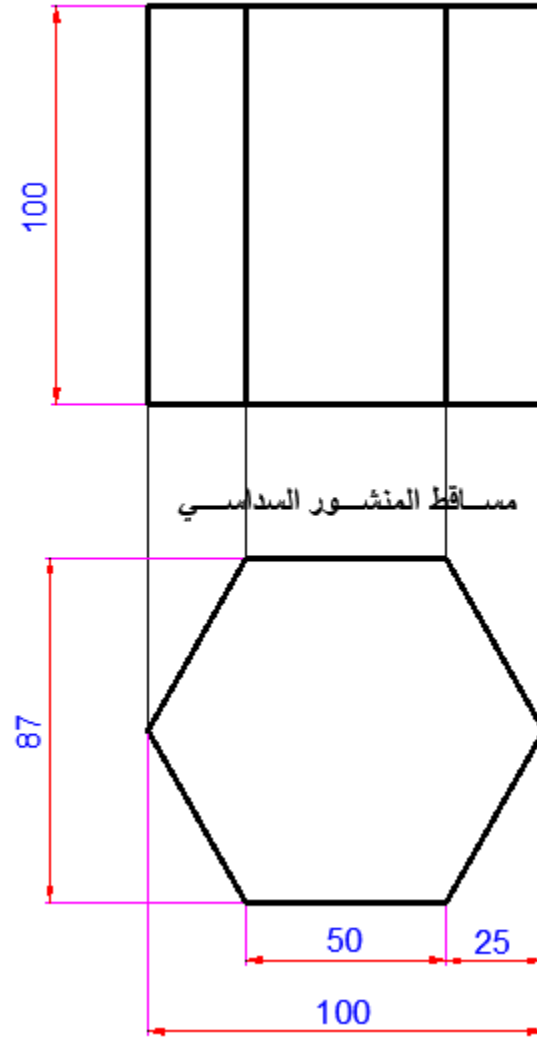

شكل رقم ١٦٦: مساقط المنشور السداسي

١. ارسم القاعدة السداسية.
٢. ارسم ستة مستطيلات للجوانب أبعاد كل منها (100mmx50mm).
٣. ارسم الغطاء وهو عبارة عن مسدس طول ضلع كل منها (50mm).

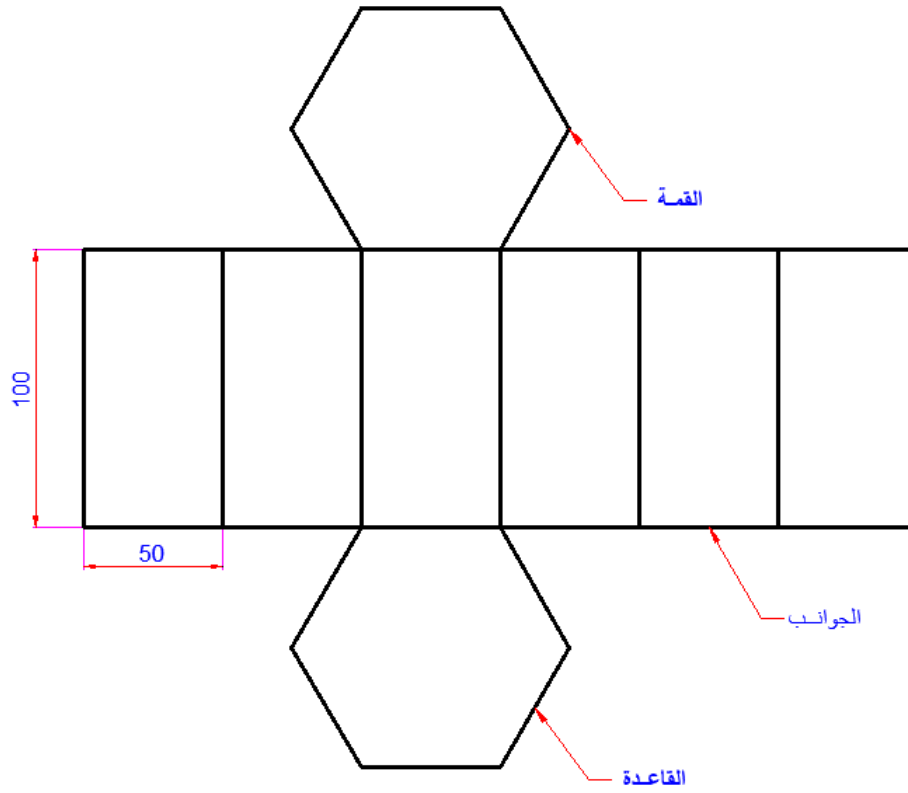

شكل رقم ١٦٧: أفراد المنشور السداسي

سادسا: أفراد المخروط القائم (Development Of Cone)

تدريب رقم (٦) نفذ أفراد مخروط قائم قطره قاعدته (50m)، وارتفاعه (100mm).

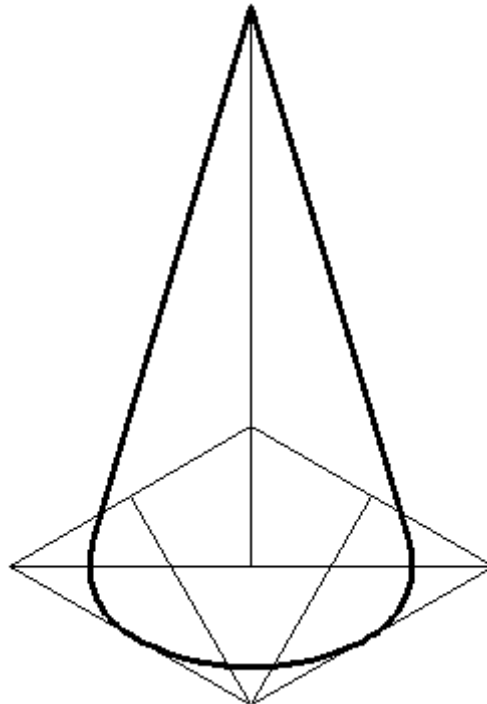
شكل رقم ١٦٨: مخروط قائم أبعاده $\Phi 50 \times 100$ mm

وتكون مساقط المخروط القائم كالتالي.

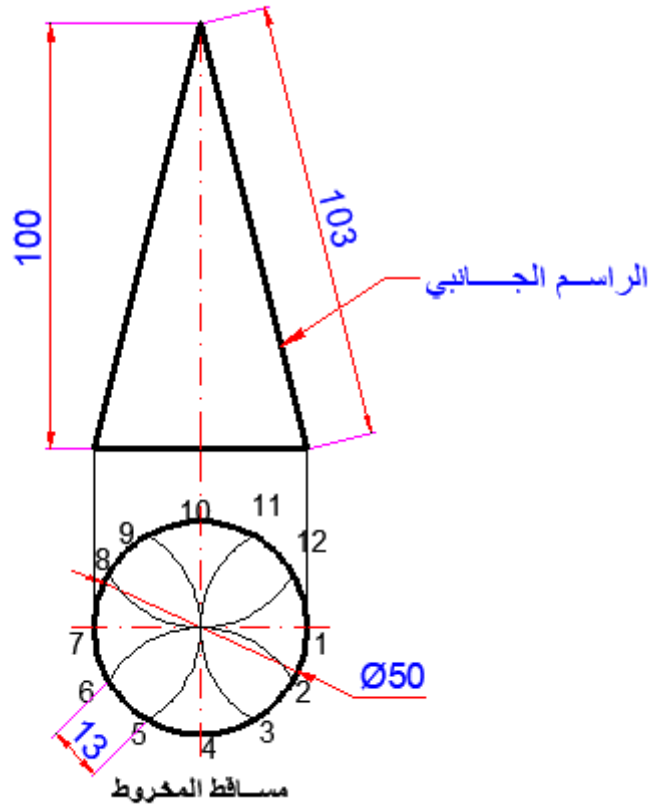

شكل رقم ١٦٩: مساقط المخروط

١. ارسم قوسا بنصف قطر الراسم الجانبي.
٢. قسم محيط الدائرة إلى (12) جزء.
٣. ضع الفرجار وافتحه بقيمة قسم واحد من أجزاء التقسيم.
٤. اعمل على القوس عدد من الأقسام (12).
٥. وصل الراسمين الجانبيين لينتج أفراد المخروط كما هو مبين في شكل رقم ١٧٠.

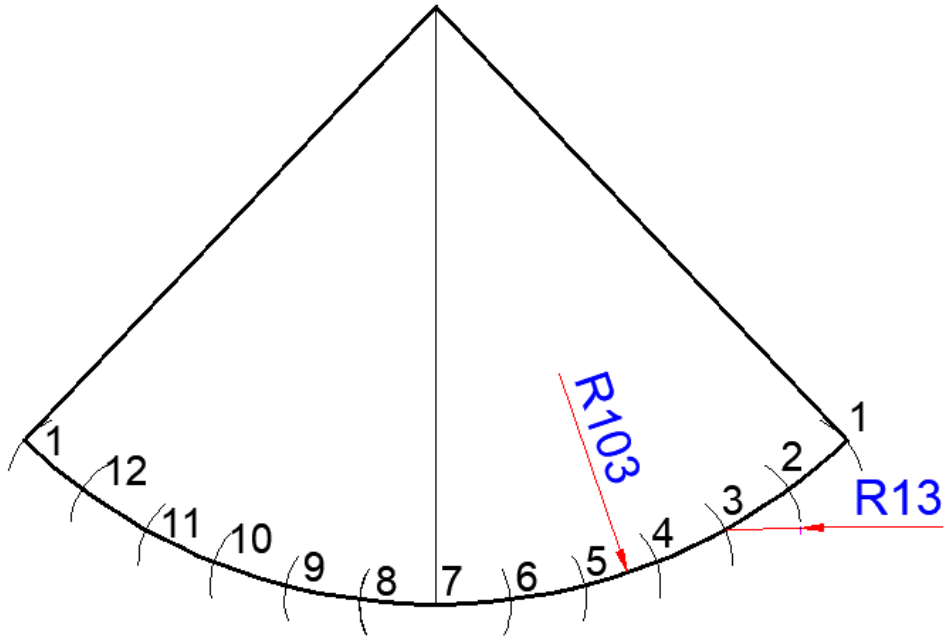

شكل رقم ١٧٠: أفراد المخروط

سابعاً: أفراد الهرم الثلاثي (Development Of Pyramids of three sides):

تدريب رقم (٧) نفذ أفراد هرم ثلاثي طول ضلع قاعدته (50mm) وارتفاع قمته عن القاعدة (50mm).

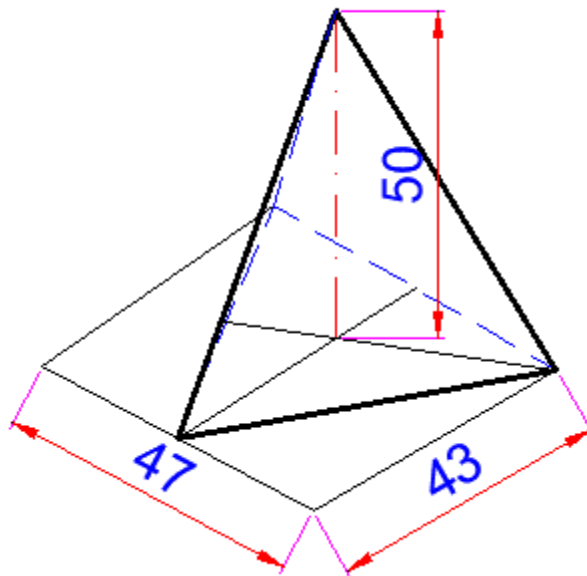

شكل رقم ١٧١: هرم ثلاثي

تكون مساقطه كالتالي:

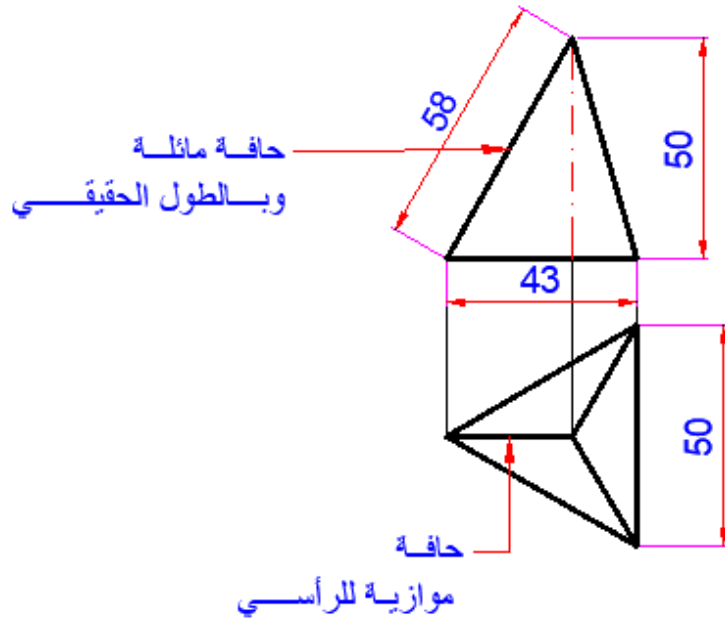

شكل رقم ١٧٢: مساقط الهرم الثلاثي

ويكون أفراد الهرم الثلاثي عبارة عن ثلاثة مثلثات طول القاعدة (50mm)، وطول الحافة الجانبية مثل طول المسقط الحقيقي للحافة الموازية للرأسي.

١. قم برسم قوس نصف قطره يساوي طول الطول الحقيقي للحافة الجانبية وفتح البرجل بفتحة تساوي طول ضلع القاعدة.
٢. قسم القوس ثلاثة أقسام.
٣. ارسم القاعدة عبارة عن مثلث طول ضلعه (50mm).

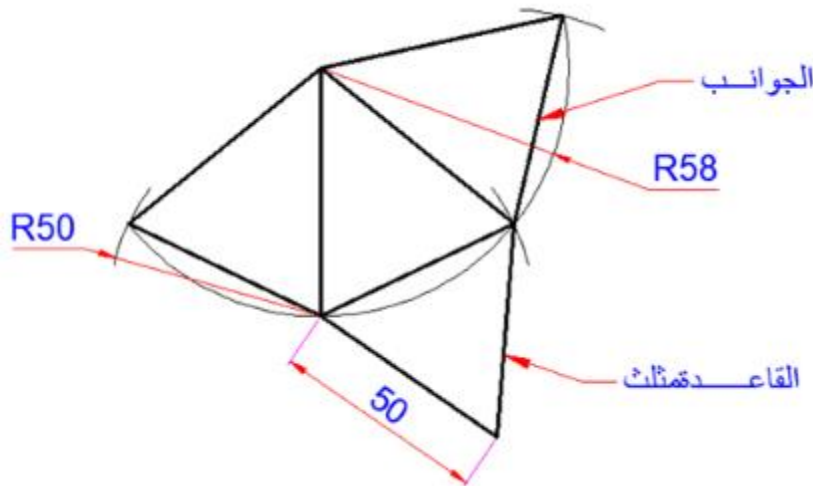

شكل رقم ١٧٣: أفراد الهرم الثلاثي

ثماناً: أفراد متوازي مستطيلات مشطوف بشطف مائل Development of rectangular Prism

تدريب رقم (٨) نفذ أفراد متوازي مستطيلات بالأبعاد التالية (30x50x60mm)، وتم شطفه بمستوي يميل على الأفقي بزاوية (30).

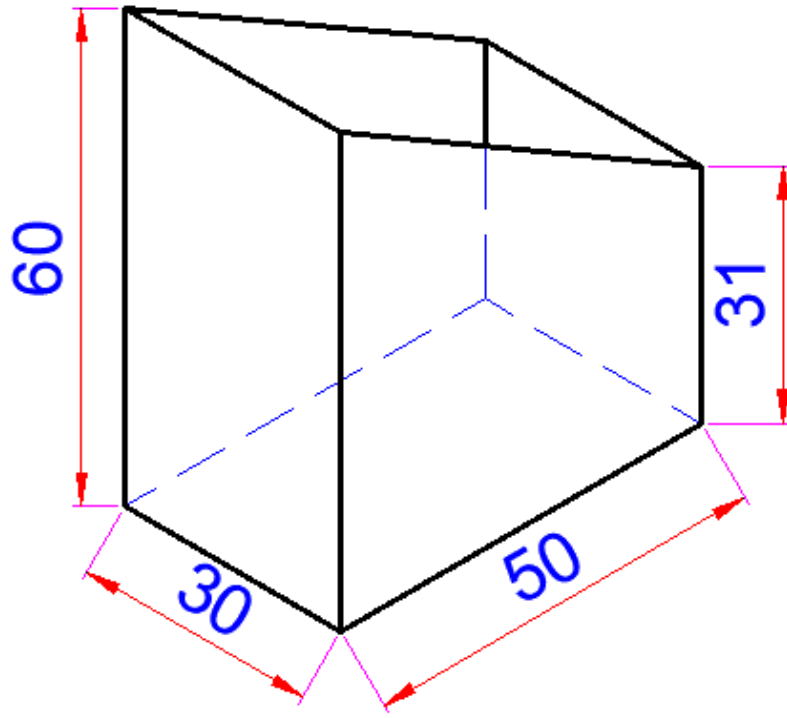

شكل رقم ١٧٤: متوازي المستطيلات

تكون المساقط كالتالي.

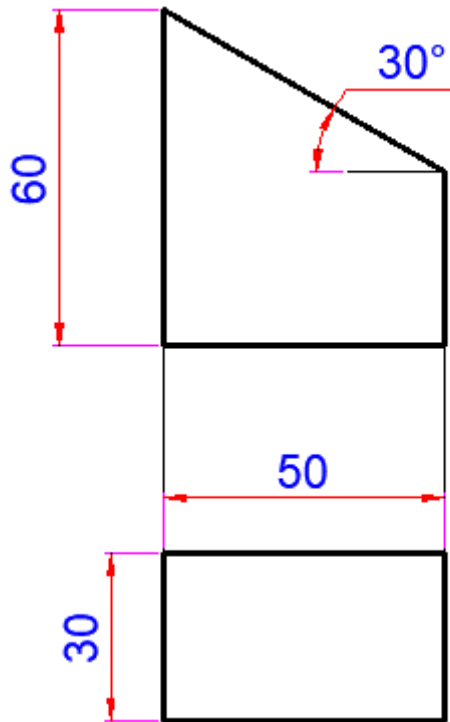

شكل رقم ١٧٥: مساقط متوازي المستطيلات

ويكون الأفراد كالتالي.

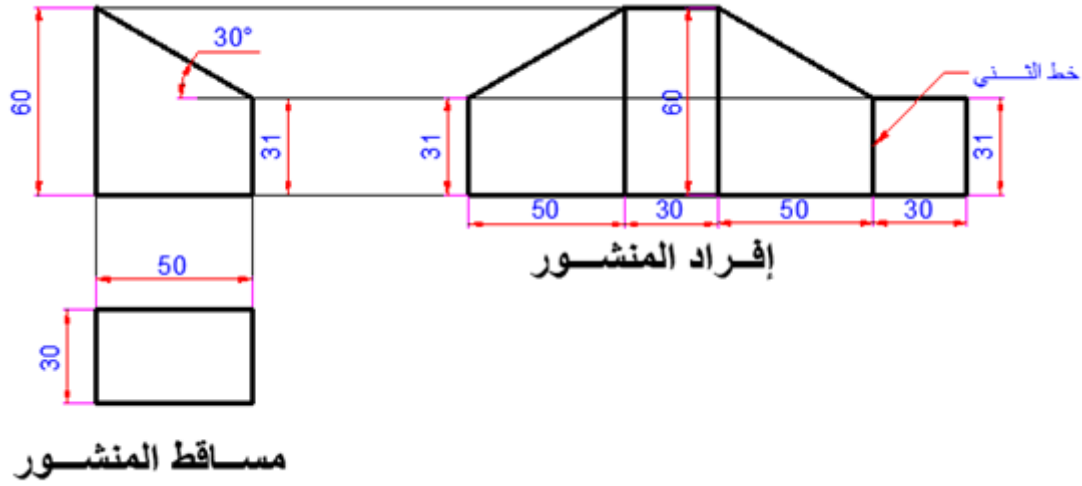

شكل رقم ١٧٦: مساقط وإفراد المنشور متوازي المستطيلات

تاسعا: إفراد الأسطوانة بشطف مائل Development of a Cylinder with Inclined Bevel

تدريب (٩): أسطوانة قطرها ٣٥ مم وارتفاعها ٦٠ سم تم قطعها بمستوى مائل على ارتفاع ٣٠ سم من جهة اليمين ووصل إلى ٥٠ سم جهة اليسار نفذ عملية الأفراد.

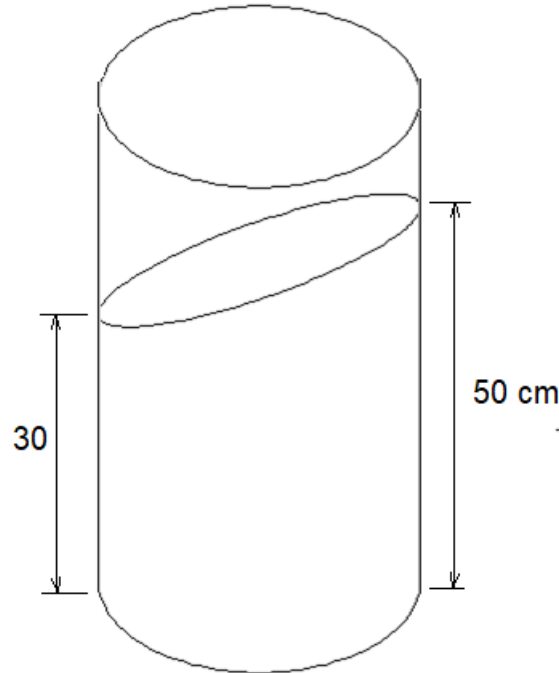

شكل رقم ١٧٧: الأسطوانة المشطوفة

١. ارسم المساقط كما هو مبين في شكل رقم ١٧٨.

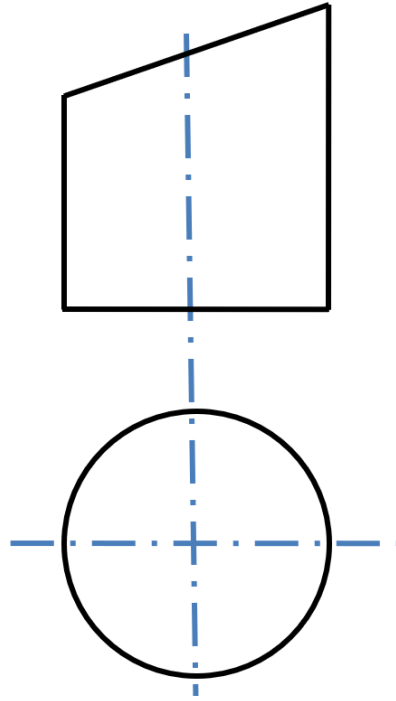

شكل رقم ١٧٨: رسم مساقط الأسطوانة

٢. قسم دائرة المسقط الأفقي إلى ١٢ جزء مستخدماً الفرجار أو المنقلة ($360/12 = 30$ درجة) كما هو موضح في شكل رقم ١٧٩.

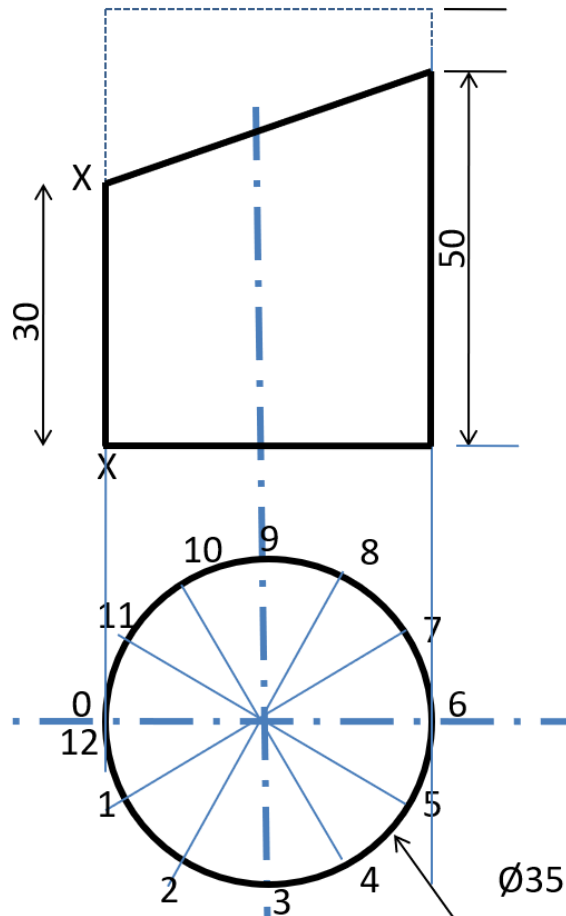

شكل رقم ١٧٩: تقسيم الدائرة إلى ١٢ جزء

٣. ارسم خطوط رأسية من نقط التقاطع الاثني عشر مع الدائرة.

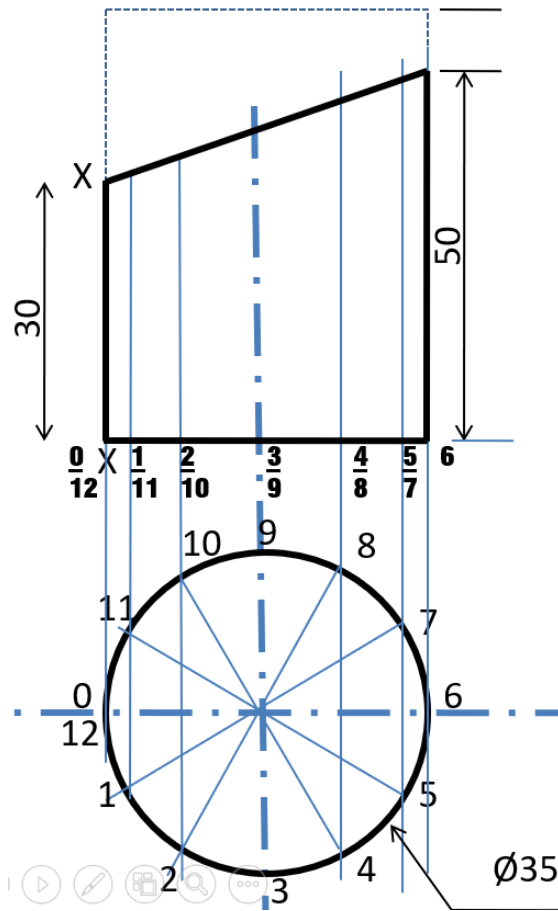

شكل رقم ١٨٠: رسم خطوط رأسية من نقاط التقاطع

٤. ارسم أفراد محيط الأسطوانة في مكان المسقط الجانبي بحيث يكون طول المستطيل يساوي محيط قاعدة الأسطوانة (πD) وقسم عرض مسقط الأفراد إلى ١٢ جزء متساويين مستخدما احد طرق التقسيم الموجودة في التدريب الثاني كما هو مبين في شكل رقم ١٨١.

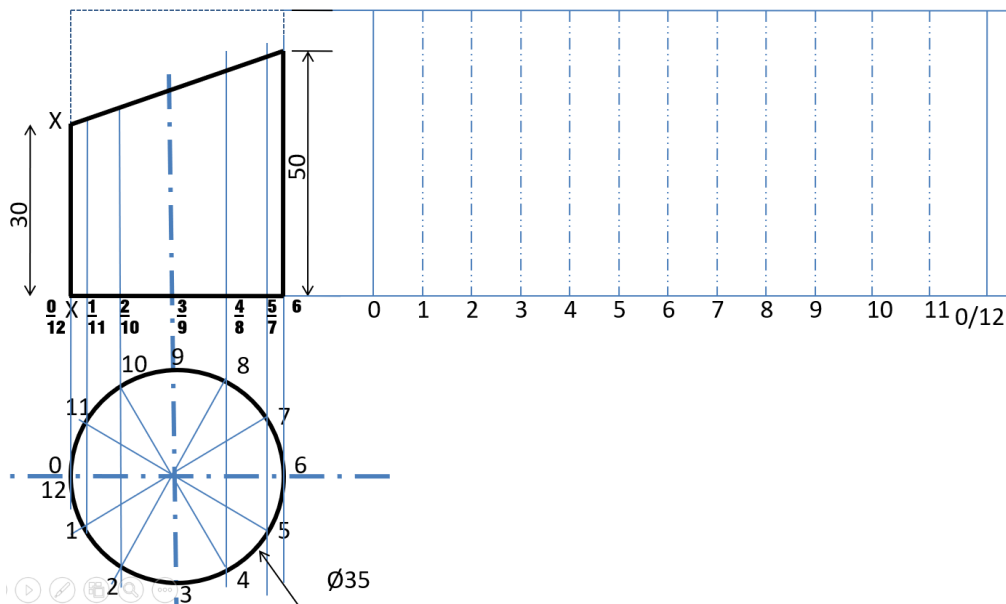

شكل رقم ١٨١: رسم طول محيط الدائرة بالمسقط الجانبي

٥. ارسم خطوط أفقية من نقاط تقاطع نقاط التقسيم الرأسية مع مستوى القطع المائل على الأسطوانة كما هو مبين في شكل رقم ١٨٢.

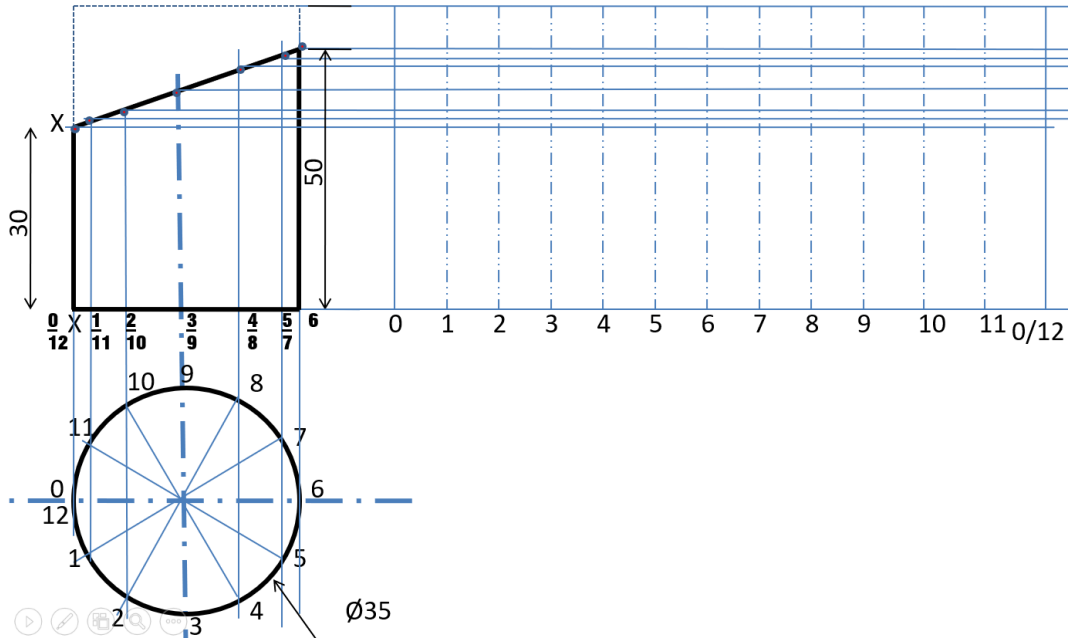

شكل رقم ١٨٢: رسم خطوط أفقية من نقاط التقاطع مع المستوى المائل

٦. حدد نقاط التقاطع المتماثلة لكل خط مثلا (٠ مع ٠) و (١ مع ١) وهكذا لل ١٢ نقطة كما هو مبين في شكل رقم ١٨٣.

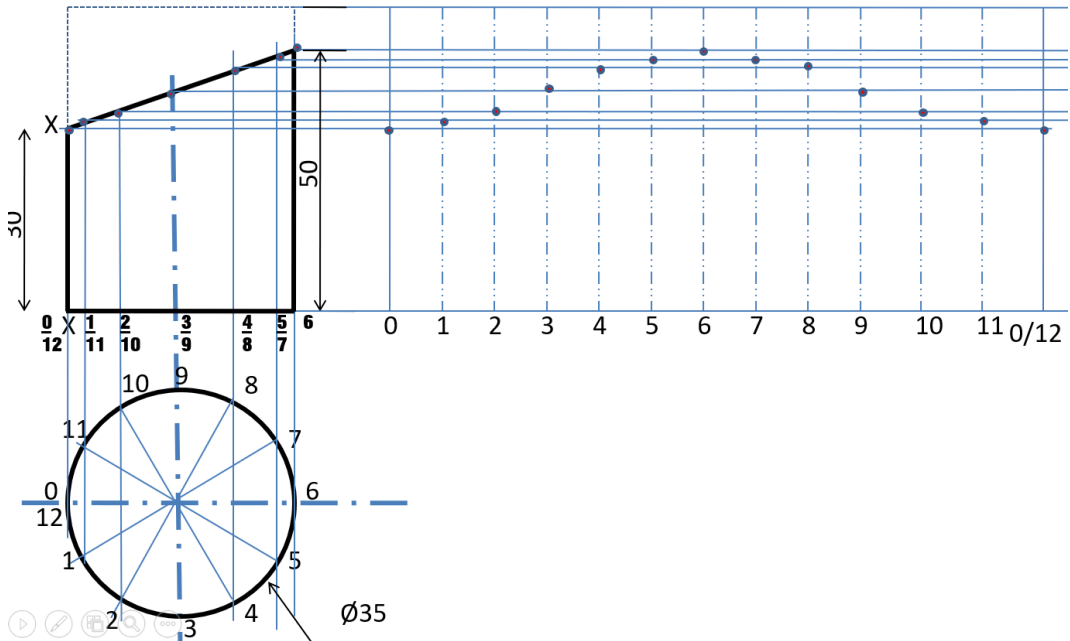

شكل رقم ١٨٣: توصيل النقاط المتماثلة

٧. وصل النقاط مع بعضها بشكل منسق واغلق أطراف الجسم لتحصل على أفراد الأسطوانة كما هو مبين في شكل رقم ١٨٤.

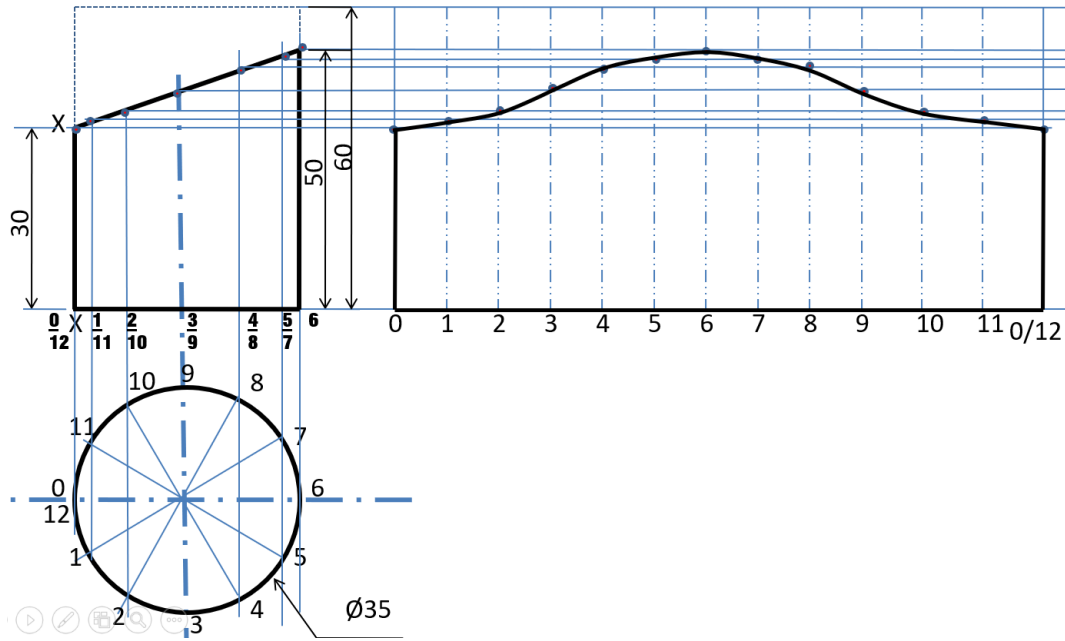

شكل رقم ١٨٤: توصيل النقاط و الحصول على أفراد الأسطوانة المشطوفة

٨. ارسم خط عمودي على المستوى المائل وأقم عليه عمود على بعد مناسب من المستوى المائل كما هو مبين في شكل رقم ١٨٥ وذلك لرسم غطاء المستوى المائل.

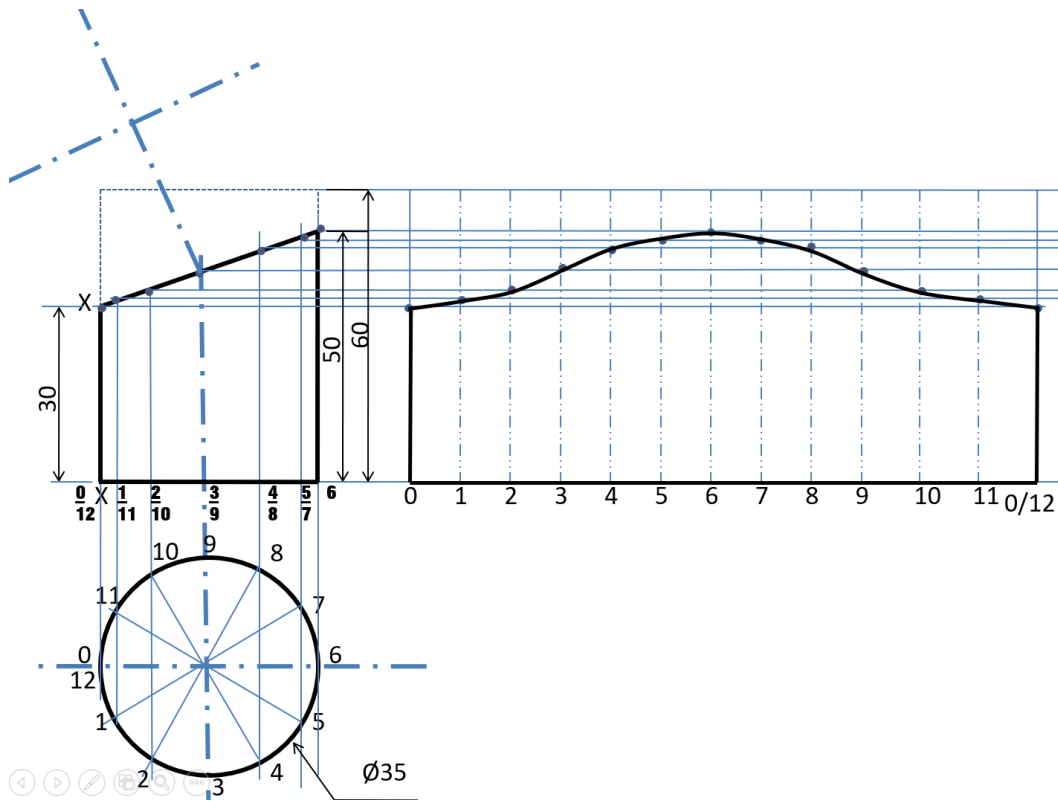

شكل رقم ١٨٥: رسم خط عمودي على المستوى المائل

٩. ارسم خطوط متعامدة على المستوى المائل من نقاط تقاطع الخطوط الراسية القادمة من نقاط دائرة المسقط الأفقي كما هو مبين في شكل رقم ١٨٦.

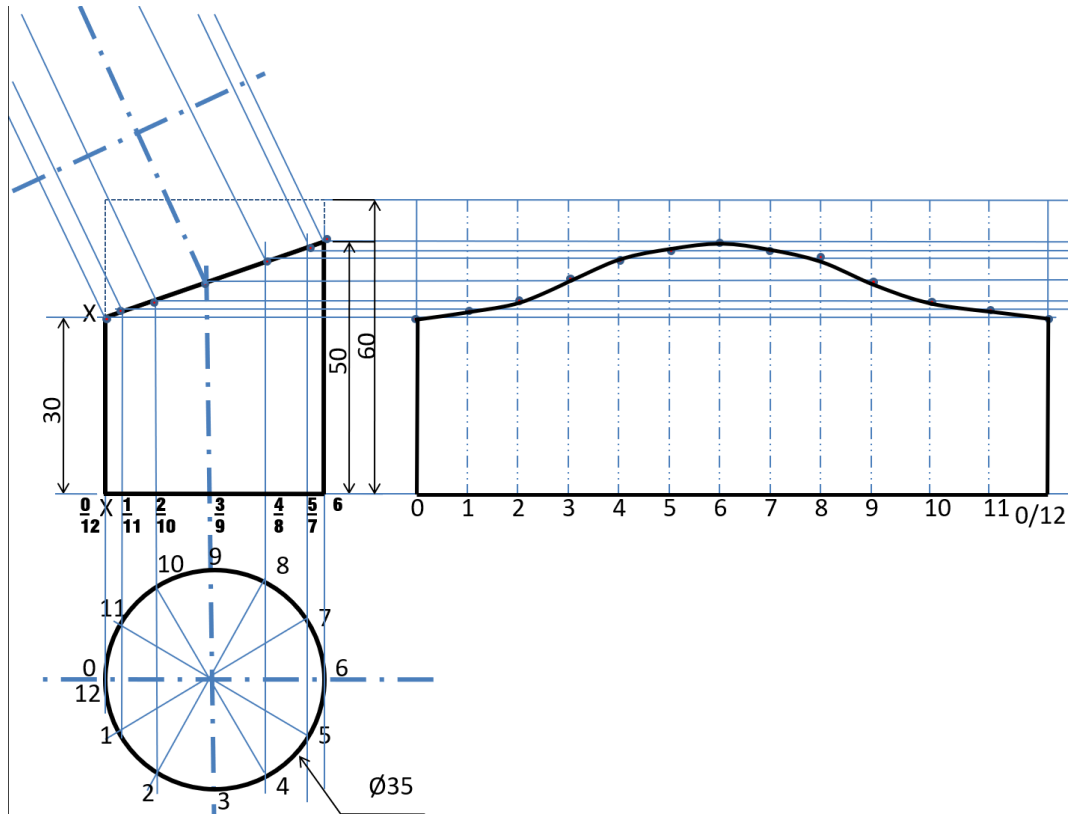

شكل رقم ١٨٦: رسم خطوط عمودية على المستوى المائل من نقاط التقاطع

١٠. قم بقياس المسافة بين كل من محور الدائرة الأفقي وكل نقطتين على مستوى واحد في دائرة المسقط الأفقي بالفرجار، مثلا (المسافة من خط المحور إلى نقطة ١ هي نفسها من خط المحور إلى النقطة إلى ١١) ويتم توقيعها على الخطوط المتعامدة من المحور المتعامد كما هو مبين في شكل رقم ١٨٧.

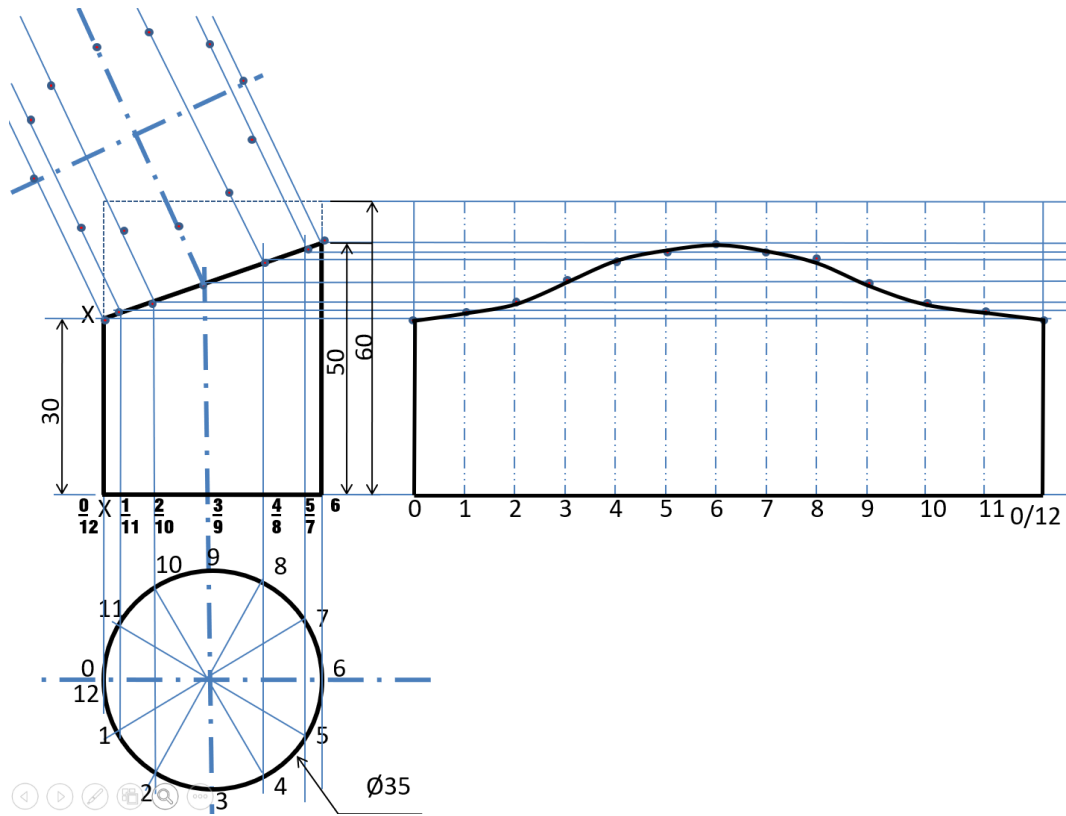

شكل رقم ١٨٧

١١. قم بتوصيل النقاط لتحصل على قطع ناقص بيضاوي الشكل يمثل غطاء المستوي المائل القاطع للأسطوانة كما هو مبين في شكل رقم ١٨٨.

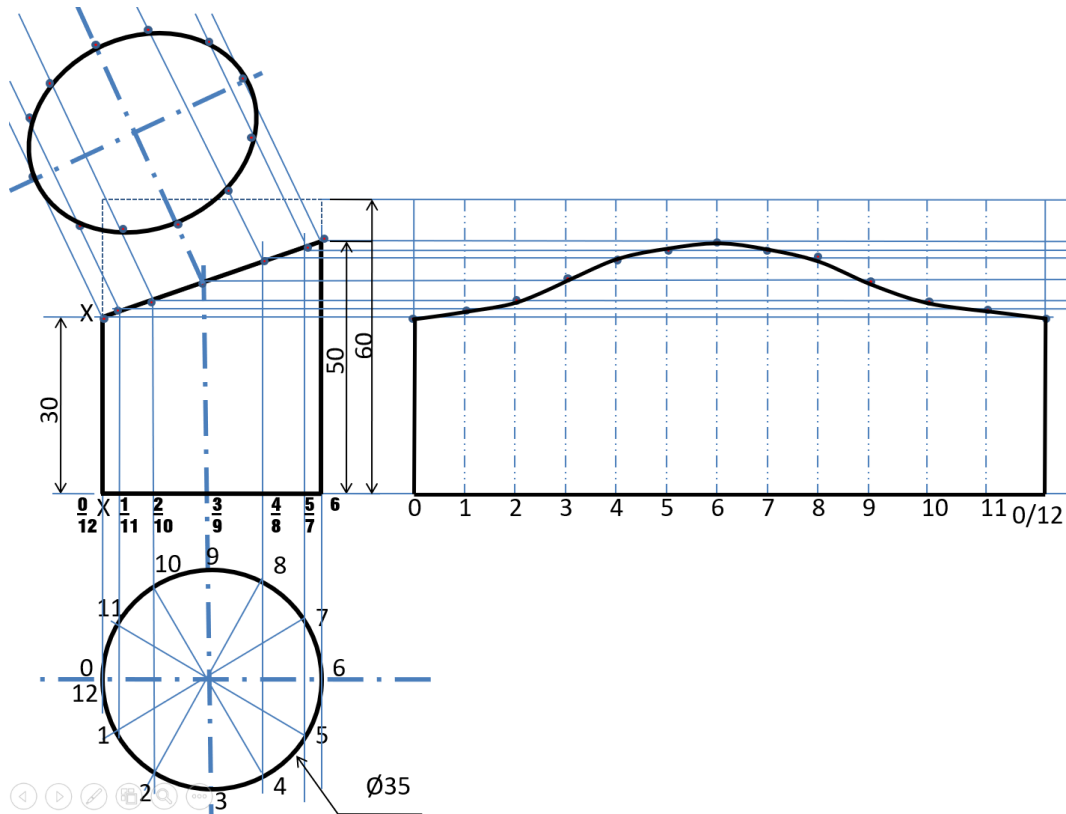

شكل رقم ١٨٨

تدريب (١٠): نفذ الأفراد لأسطوانة قطر قاعدتها (50mm) وارتفاعها (100mm) ومشطوفه بمستوي يميل على الأفقي بزاوية (30).

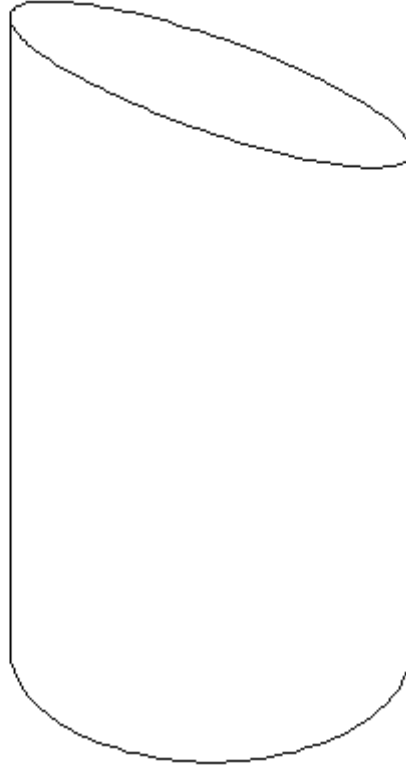

شكل رقم ١٨٩

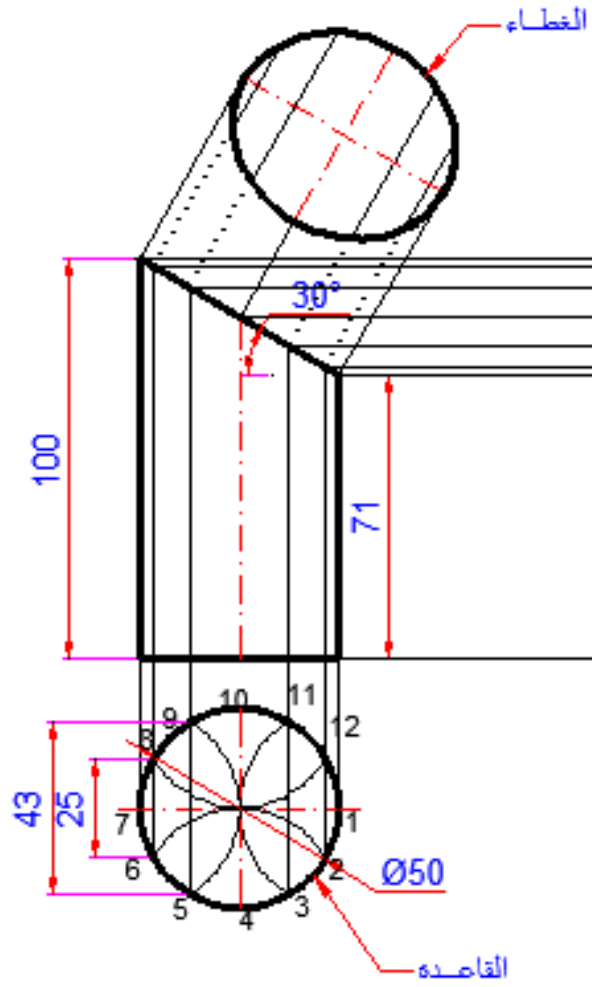

شكل رقم ١٩٠

ويكون الأفراد كالتالي.

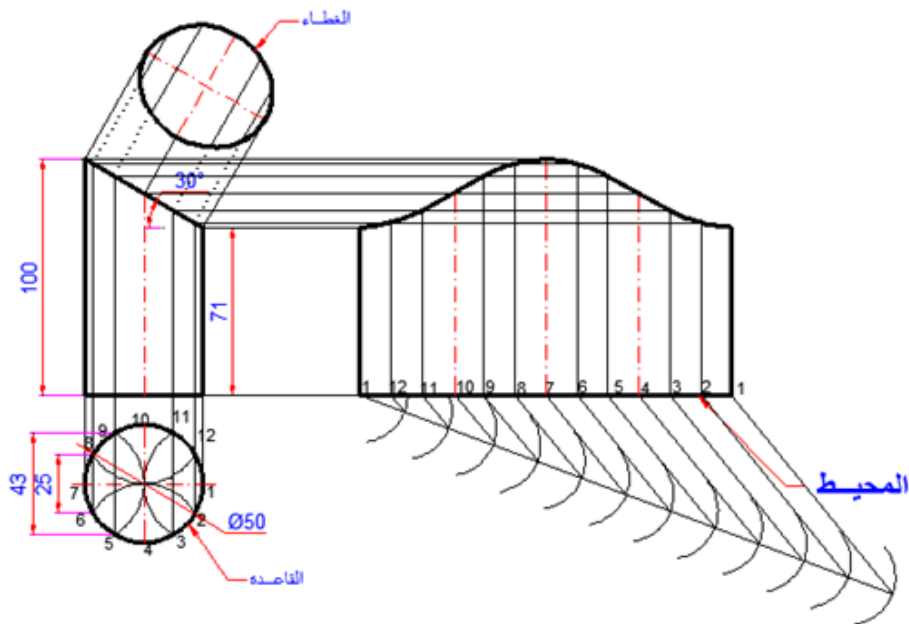

شكل رقم ١٩١

تقييم الأداء

أن يصبح المتدرب قادرا على أن:

ملاحظات	تحقق		معايير الأداء	م
	لا	نعم		
			المحافظة على نظافة الاسكتش أو اللوحة.	١
			يتنفيذ الأفراد للأجسام المختلفة.	٢
			يستنتج المساقط.	٣
			يرسم الخطوط بدقة حسب المطلوب.	٤

جدول رقم ١٦

توقيع المدرب

الاسم: التوقيع: التاريخ:

تمرين الرسم

في نهاية التدريب ينبغي أن يكون المتدرب قادرا على أن رسم الأفراد للتمرين التالي في زمن ١٥ دقائق:

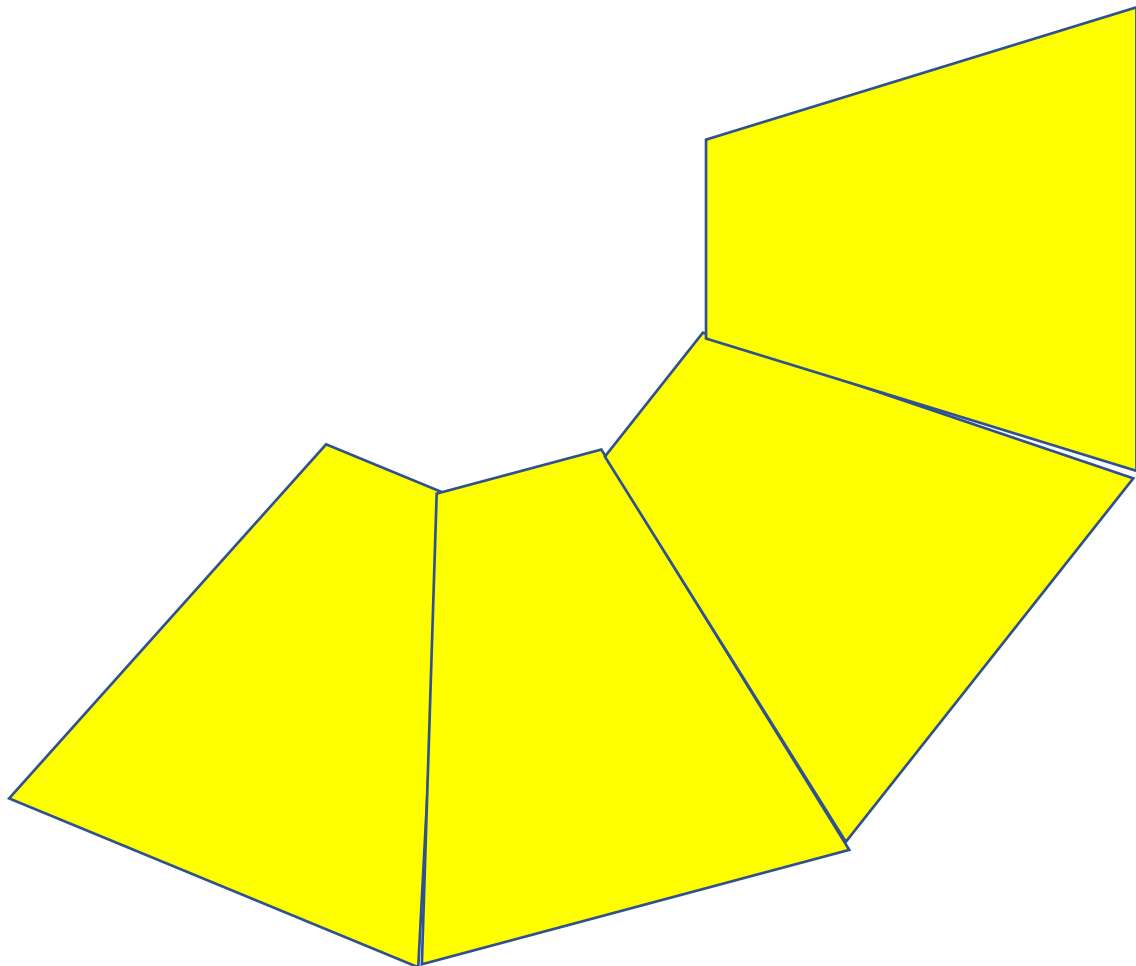
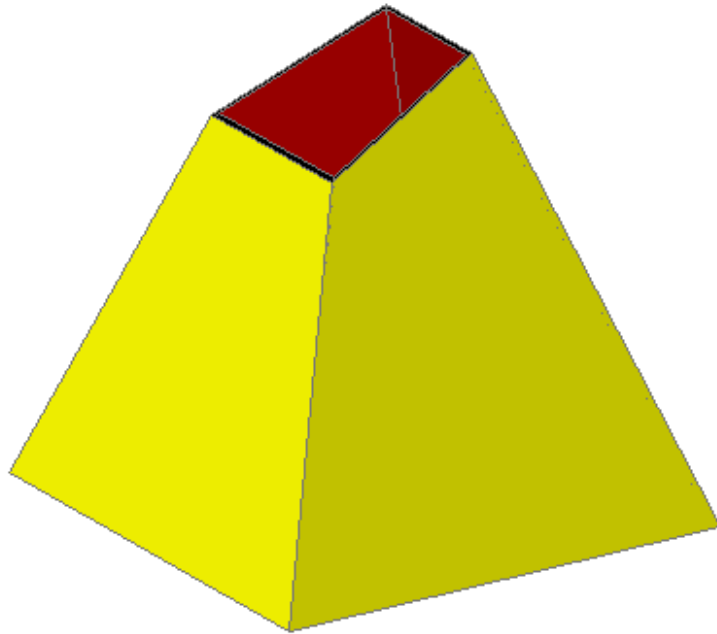

تمارين منزلية

افرد الأجسام المقطوعة الأتنية عند خط الإفراد X-X بعد رسم المسقط الأمامي والأفقي في الزاوية الأولى ومن ثم أوجد الشكل الحقيقي للقطع.

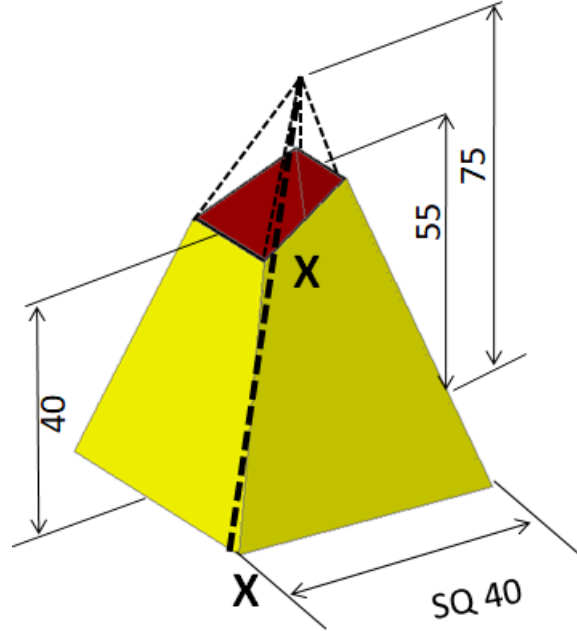

شكل رقم ١٩٢

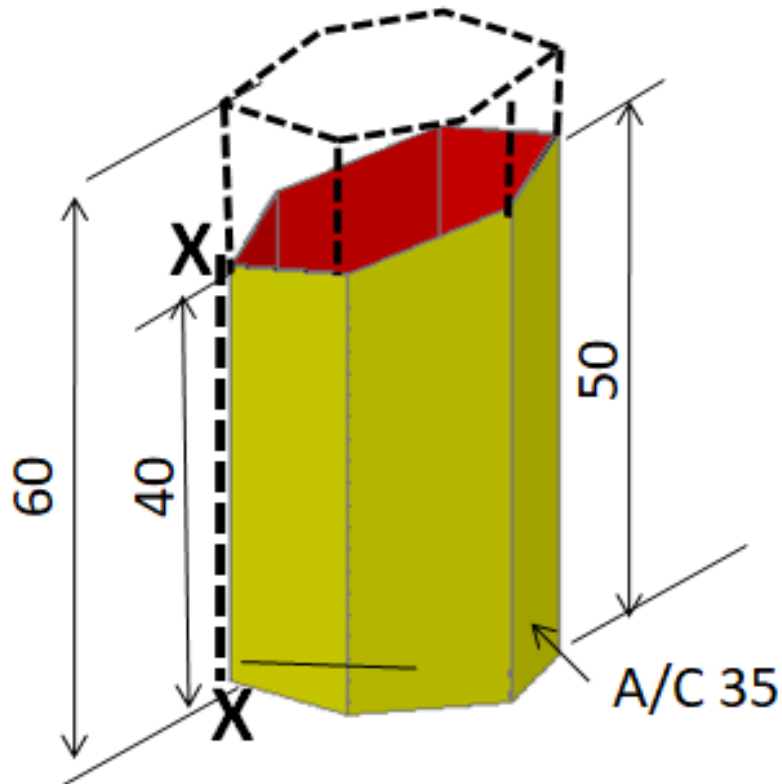

شكل رقم ١٩٣

استكشاف واجهة برنامج السوليدوركس Solidworks Program Interface

تدريب رقم	٨	الزمن	٦ حصص
-----------	---	-------	-------

أهداف

- أن يكون الطالب قادرا على:
- التعرف على كيفية فتح البرنامج.
- التعرف على واجهة البرنامج.
- التعرف على خيارات البرنامج.
- البدء في عمل رسم ثلاثي الأبعاد لجزء ميكانيكي.

متطلبات التدريب

العدد والأدوات	المواد والخامات
جهاز حاسب (كمبيوتر) ذو مواصفات مناسبة لتشغيل برامج السوليدوركس وذو كارت شاشة عالي (VEGA)، وذو ذاكرة عشوائية كبيرة (RAM).	أوراق لطباعة الرسومات.
ومكونات الحاسب الشخصي كاملة، جهاز عرض فوق الرأس للشرح (Data Show).	
ذاكرة تخزين خارجية ليأخذ الطالب أعماله عليها.	

جدول رقم ١٧

المعارف المرتبطة بالتدريب

قبل العمل داخل بيئة السوليدوركس يجب إعداد بعض المتغيرات والقيم ووحدات القياس التي سيتم استخدامها داخل البرنامج كما سيتم توضيحه في الخطوات القادمة.

مصطلحات في السوليدوركس:

نقطة الأصل Origin: نقطة الأصل وتمثل بسهمين متقطعان لونهما أزرق، وتمثل (0, 0, 0) إحداثيات الرسم. ويمكنك إضافة أبعاد وعلاقات لنموذج نقطة الأصل.

مستوي Plane: مستوي إنشائي هندسي. يمكنك استخدام المستويات لإضافة رسم ثنائي الأبعاد، أو مسقط مقطوع للنموذج، أو مستوي طبيعي على مسودة تخطيطية لجزء من النموذج علي سبيل المثال.

المحور Axis: خط مستقيم يستخدم لعمل هندسة النموذج، أو جزء منه، أو نمط (تكرار مستطيل، أو تكرار دائري). يمكنك إنشاء محورا بطرق مختلفة بما فيها تقاطع مستويان. ينشئ تطبيق السوليدوروكس محاور مؤقتة بشكل ضمني لأي شكل مخروطي أو أسطواني في النموذج.

وجه Face: وهو عبارة عن المحيط الذي يساعد في تحديد شكل نموذج السطح. الوجه هي مساحة يمكن اختيارها (مستوية أو غير مستوية) من النموذج. على سبيل المثال المجسم علي شكل متوازي مستطيلات له ستة أسطح.

حافة Edge: هي الموضع الذي يتقاطع فيه سطحان، ويتم ربطهما معا. يمكنك اختيار الحواف للرسم، لوضع الأبعاد على سبيل المثال.

قمة Vertex: هي النقطة التي يتقاطع عندها خطان أو أكثر. ويمكنك اختيار القمم للرسم، ووضع الأبعاد عندها على سبيل المثال.

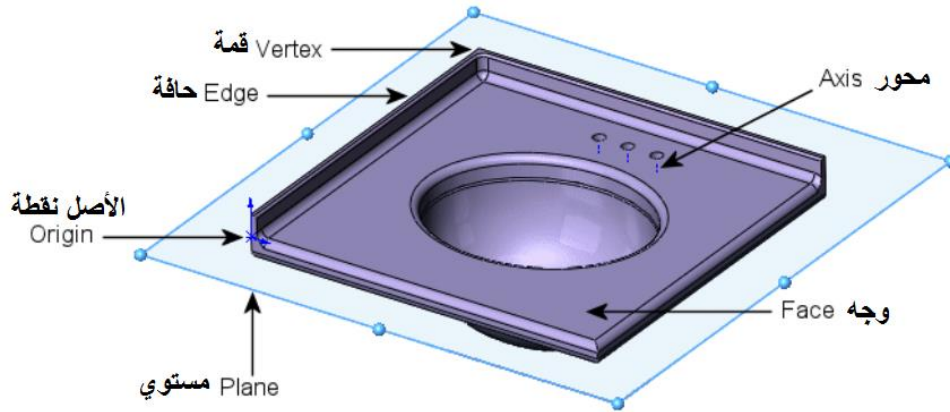

برنامج السوليدوروكس هو حزمة برنامج تصميم ميكانيكي محاكي لبناء الأجزاء المفردة والتجميع، بالرسم الثنائي الأبعاد أو الثلاثي الأبعاد ويأخذ مميزات نوافذ مايكروسوفت المألوفة لواجهة رسومات المستخدم. يمكنك تعلم أدوات التصميم في السوليدوروكس، والتحليل (المحاكاة في السوليدوروكس، والحركة في السوليدوروكس) من السهل علي المصمم أن يرسم بسرعة رسم ثنائي الأبعاد ومفاهيم ثلاثية الأبعاد، لإنشاء أجزاء ثلاثية الأبعاد وأجزاء مجمعة، ورسومات تفصيلية ثنائية الأبعاد.

للأوامر مثل إنشاء ملف جديد وفتح ملف ... الخ، هي تعليمات تخبر السوليدوروكس ليؤدي مهمة.

الرسم الأول يسمى الرسم الأساسي (Base Sketch).

الرسم الأساسي هو أساس النموذج الثلاثي الأبعاد.

الجزء هو نموذج ثلاثي الأبعاد الذي يتكون من خاص (Features) عبارة عن أجزاء مبنية معا.



خطوات تنفيذ التدريب

أولاً: إعداد وتجهيز ملفات الرسم

١. ابدأ في تشغيل البرنامج بالضغط على زر (Start) في نافذة مهام الويندوز، اضغط على قائمة البرامج (All programs)، ثم اضغط على مجلد (Solid works 2015)، ثم اضغط على تطبيق (Solid works 2015) سوف يفتح نافذة برنامج السوليدوركس.

يمكن تشغيل البرنامج عن طريق فتح برنامج السوليدوركس من خلال النقر المزدوج على الرمز الموجود على سطح المكتب Desktop.

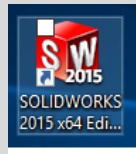

شكل رقم ١٩٤



٢. ستظهر شاشة السوليدوركس الافتتاحية كالمبينة في الشكل التالي، اقرأ مربع حوار تلميح اليوم Tip of the day لتزويد معلوماتك بالبرنامج.

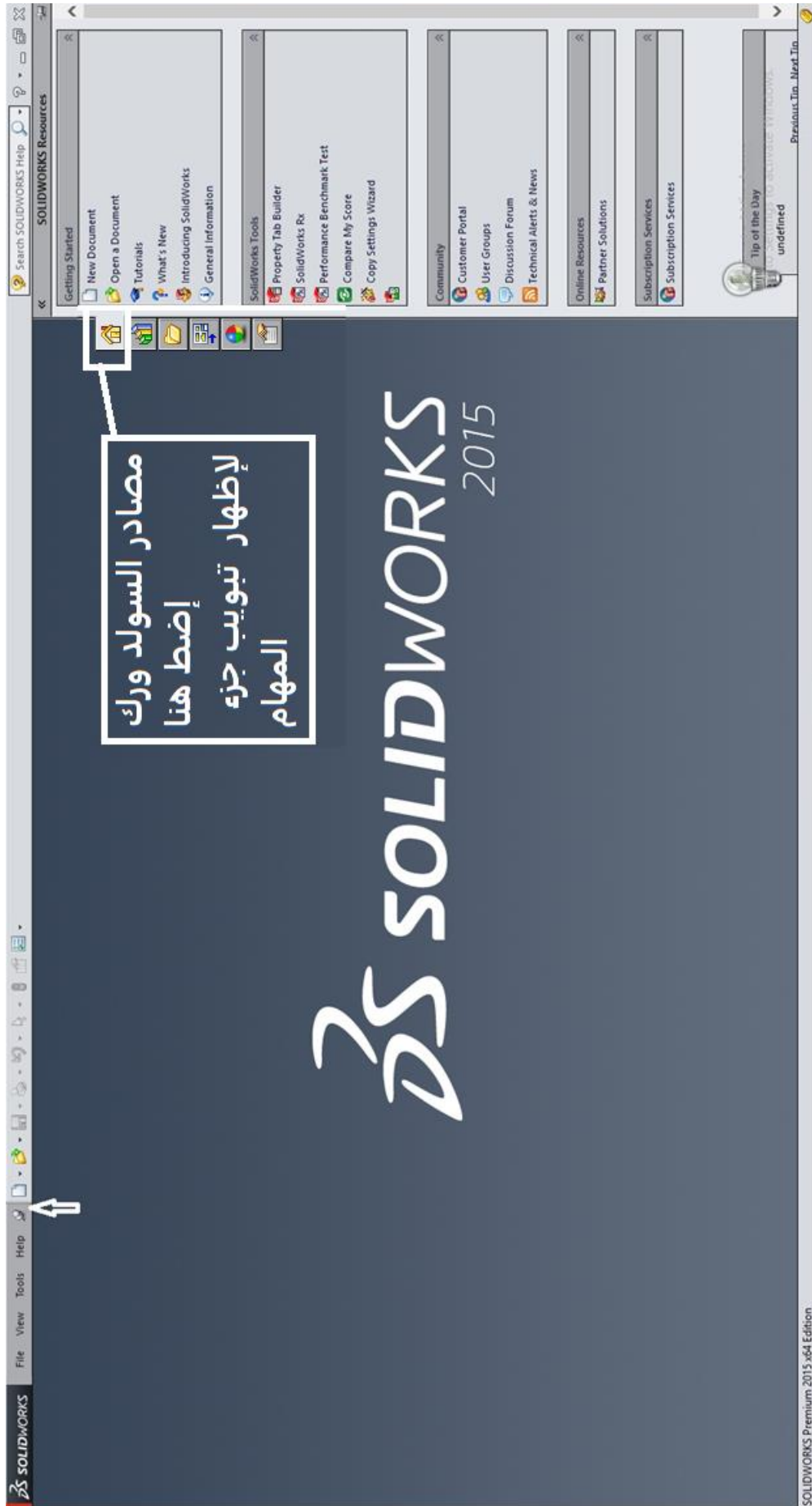

أولاً: استكشاف مكونات الشاشة الافتتاحية للبرنامج

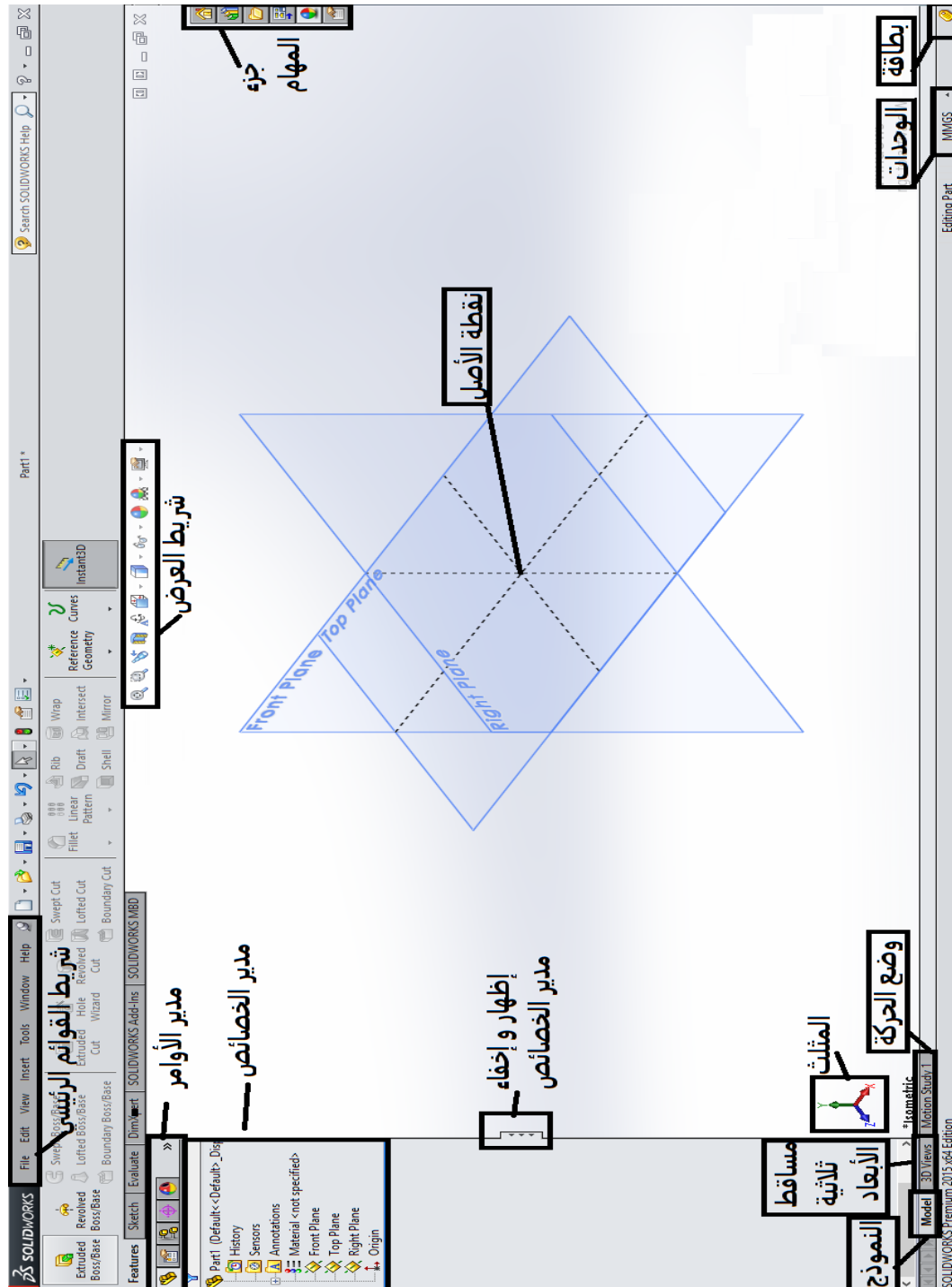

شكل رقم ١٩٥

٣. الجزء العلوي به شريط القوائم (Menu bar)
٤. شريط عرض المعاينة المحدد VIEW bar
٥. الجزء الأوسط هي (منطقة الرسم Graphic Window) الخاصة بالرسم وبها نقطة الأصل Origin وتعرض باللون الأزرق وتمثل تقاطع ثلاث مستويات افتراضية.
٦. لاحظ المستويات الثلاثة للإسقاط.

- المستوى الأمامي Front Plane
- المستوى الأفقي Top Plane
- المستوى الجانبي من اليمين Right Plane
- ٧. الجزء السفلي وبه رمز محاور الحركة
 - محور (X) الموجب يشير إلى اليمين بخط أفقي في المنظر الأمامي.
 - محور (Y) الموجب يشير رأسي ويشير لأعلي في المنظر الأمامي.
 - محور (Z) الموجب يشير إلى اليسار في المنظر الأمامي.
- ٨. زر ضبط الوحدات Units: يمكن تعديل وحدات الملف مباشرة من نافذة الرسم لتحديد (الطول، الوزن، الزمن) كما هو موضح بالشكل التالي.
 - النظام الدولي للوحدات (MKS) بالمتر والكيلو جرام والثانية
 - نظام (CGS) السنطي، والجرام والثانية
 - نظام (MMGS) المليمتر، الجرام، والثانية
 - النظام الإنجليزي (IPS) البوصة، الرطل، والثانية

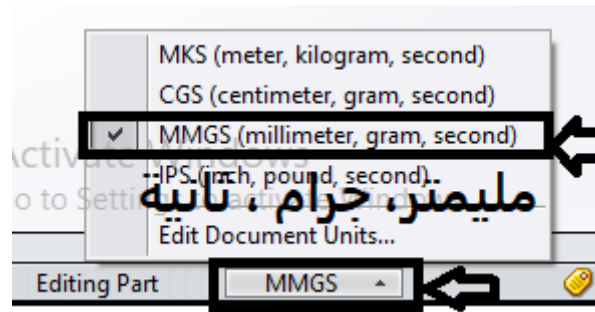

- ٩. الجزء ناحية اليسار عبارة عن مدير الأوامر Command Manger: ومدير الأوامر هو قائمة أوامر حساسة التي تظهر وتتحدث تلقائيا معتمدا على نوع المستند الفعال.

ثانياً: استكشاف شريط القوائم Menu bar:

١. اضغط على كلمة (Solidworks) في شريط القوائم لإظهار شريط القوام.
٢. ثبت شريط القوائم بالضغط على رمز الدبوس كما هو موضح بالشكل.

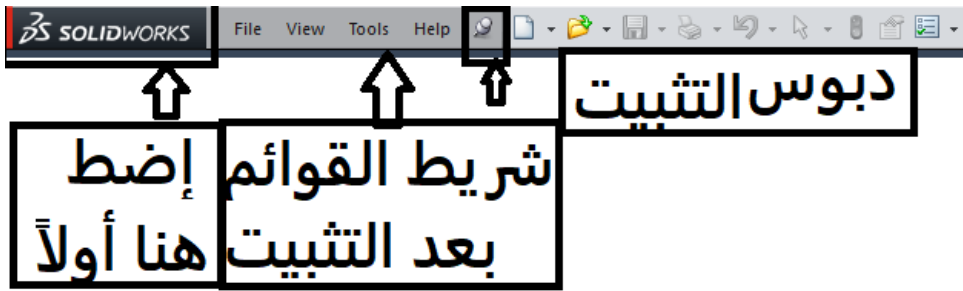

٣. اكتشف القوائم المنسدلة لأسفل حيث يأخذ برنامج السوليدوركس مميزات نوافذ برامج مايكروسوفت كواجهة للمستخدم.
٤. لفتح القائمة المنسدلة انقر بالماوس على الاسم المطلوب فتح قائمته.
٥. لغلغ القائمة المنسدلة اضغط علي مفتاح الهروب (Esc).

قائمة (ملف File):

١. اضغط على قائمة (ملف File) كي تظهر شكل القائمة كما هو مبين في الشكل التالي عند الاستخدام لأول مرة.

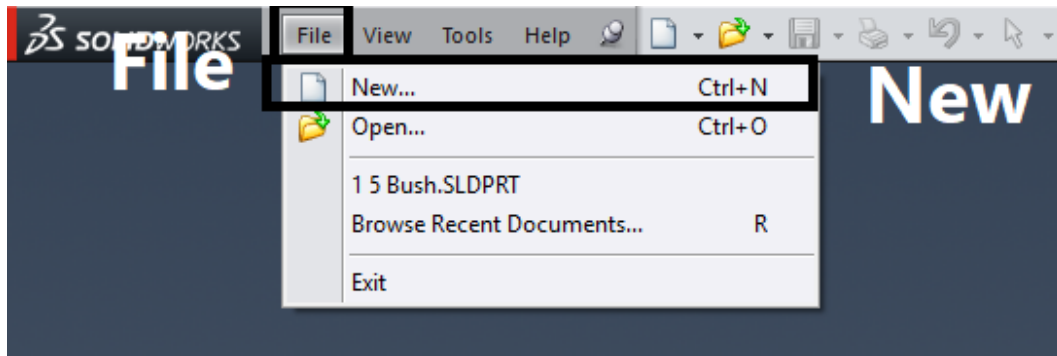

شكل رقم ١٩٦

٢. عند عمل نموذج رسم وتريد استخدام قائمة (ملف File) لحفظ الملف يظهر الشكل التالي.

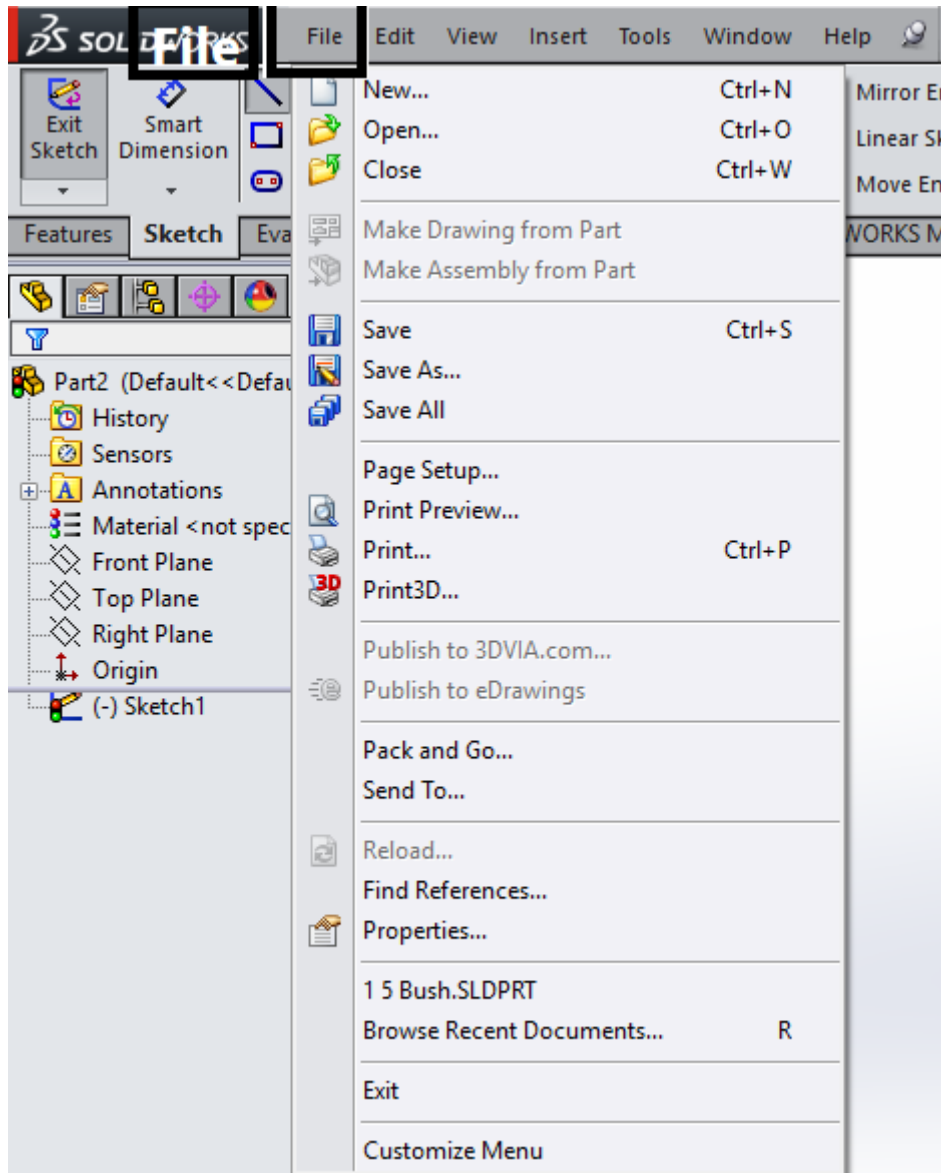

شكل رقم ١٩٧

أوامر السوليدوركس هي تعليمات التي تخبر السوليدوركس ليؤدي مهمة معينة. يمكنك الوصول إلى كل أوامر السوليدوركس باستخدام القوائم. قوائم السوليدوركس تستخدم واجهة النوافذ، وتتضمن قوائم فرعية، وعلامات اختيار ليحدد أن جزء معين فعال. يمكنك استخدام قوائم الاختصارات المحلية Local الحساسة بالضغط على الزر الأيمن للفأرة (Mouse).

قائمة (احشر Insert):

قائمة إدراج (Insert) تتضمن الخواص في ملف الجزء، والمزاوجة (Mate) في التجميع، ومناظر المساقط في الرسم.

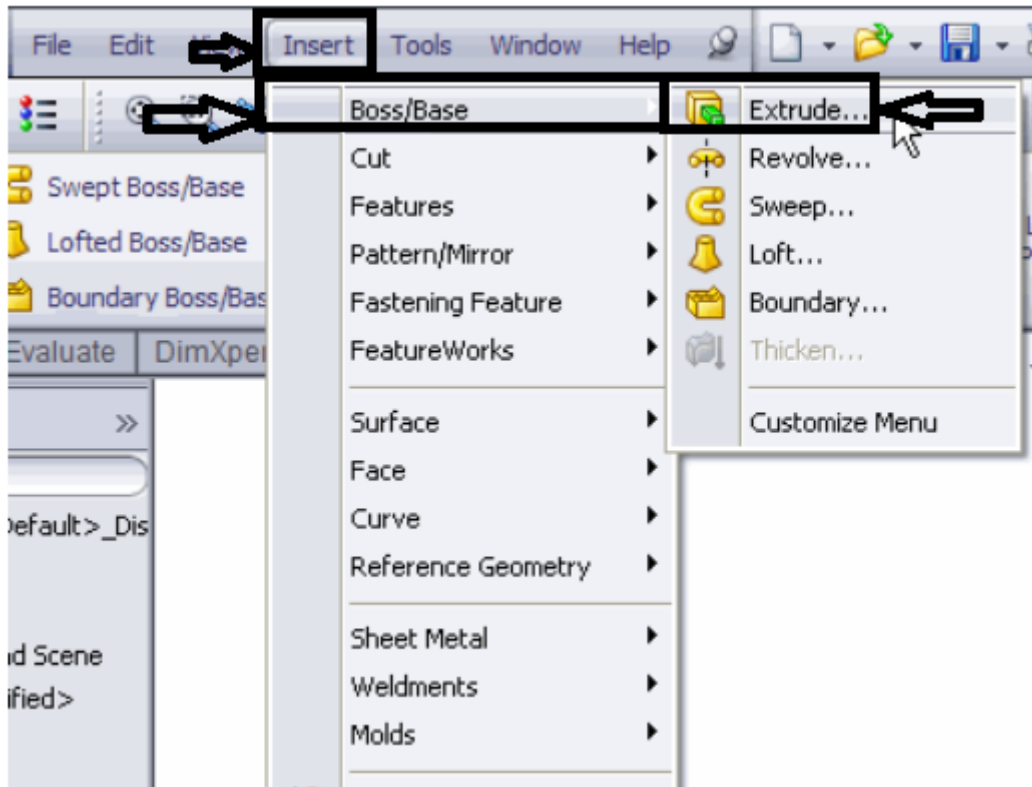

شكل رقم ١٩٨

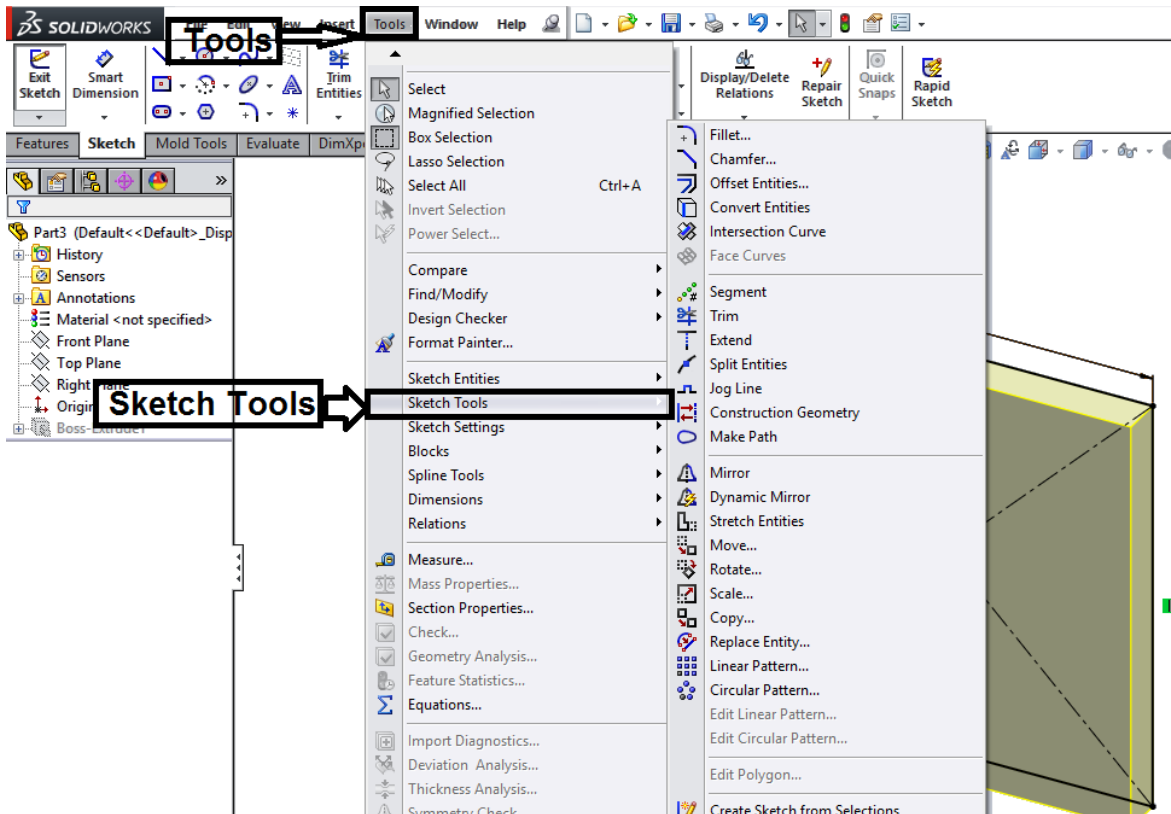

شكل رقم ١٩٩

قائمة (مساعدة Help):

يتم استدعاء قائمة المساعدة Help لبرنامج سوليدوركس كما يلي:

١. اختر من قائمة (Help) العنوان الدروس التعليمية للسوليدوركس (Solidworks Tutorials).

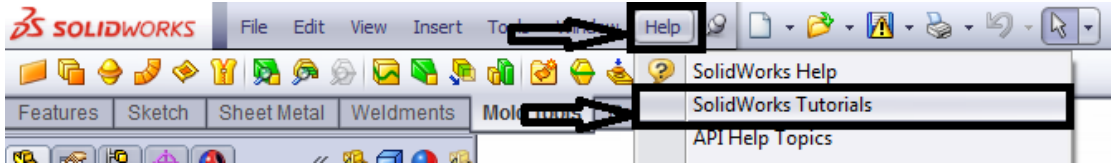

شكل رقم ٢٠٠

٢. اختر أبدأ (Getting started) أو أساليب متقدمة (Advanced Techniques).

٣. اختر الدرس الذي تريده من قائمة الدروس المتاحة كما هو مبين في الشكل التالي:

SolidWorks Tutorials: Advanced Techniques

Getting Started	Basic Techniques
Advanced Techniques	Productivity Tools
Design Evaluation/Simulation	Advanced Simulation
CSWP/CSWA Preparation	What's New Examples
All Tutorials	

These tutorials present SolidWorks functionality in an example-based learning format.

For details about typographical conventions and how to navigate through these tutorials, see [Conventions](#).

If you are new to the SolidWorks software, familiarize yourself with the tutorials in **Getting Started** first. For examples of What's New in SolidWorks for this release, see **What's New Examples**. All other tutorials can be completed in any order.

Equations	Advanced Design										
<table border="1"> <tr> <td>tch1"</td> <td>= "Pin Shaft Diameter" * 1.5</td> </tr> <tr> <td>s-Extrude1"</td> <td>= "Pin Shaft Diameter" / 1.5</td> </tr> <tr> <td>s-Extrude2"</td> <td>= "Base Length"</td> </tr> <tr> <td>tch4"</td> <td>= "Pin Shaft Diameter" + .0005</td> </tr> <tr> <td>tch2"</td> <td>= "Pin Shaft Diameter"</td> </tr> </table>	tch1"	= "Pin Shaft Diameter" * 1.5	s-Extrude1"	= "Pin Shaft Diameter" / 1.5	s-Extrude2"	= "Base Length"	tch4"	= "Pin Shaft Diameter" + .0005	tch2"	= "Pin Shaft Diameter"	
tch1"	= "Pin Shaft Diameter" * 1.5										
s-Extrude1"	= "Pin Shaft Diameter" / 1.5										
s-Extrude2"	= "Base Length"										
tch4"	= "Pin Shaft Diameter" + .0005										
tch2"	= "Pin Shaft Diameter"										
<th>Advanced Drawings</th> <th>Assembly Visualization</th>	Advanced Drawings	Assembly Visualization									

شكل رقم ٢٠١

ثالثاً: استكشاف شرائط الأدوات Tool bar:

يمكنك الوصول إلى وظائف السوليدوركس عن طرق شريط الأدوات. نظمت شرائط الأدوات تبعاً للوظيفة، على سبيل المثال، شريط أدوات الرسم، أو شريط أدوات التجميع. كل شريط أدوات يشتمل على أيقونات فردية لأدوات محددة مثل رسم خط أو رسم دائرة أو دوران المسقط، أو تكرار دائرة. يمكنك إظهار أو إخفاء شريط الأدوات ووضعهم حول الحدود الأربعة الجانبية لنافذة السوليدوركس، أو تعويمهم في أي مكان في شاشتك. برنامج السوليدوركس يتذكر حالة شريط الأدوات في جلسة العمل التالية. يمكنك أيضاً إضافة أو حذف أدوات لعمل لتعديل شريط الأدوات. تلميح عن وظيفة الأداة يظهر تحت كل أيقونة عند وضع مؤشر الماوس فوق الرمز كما هو مبين في الشكل التالي.

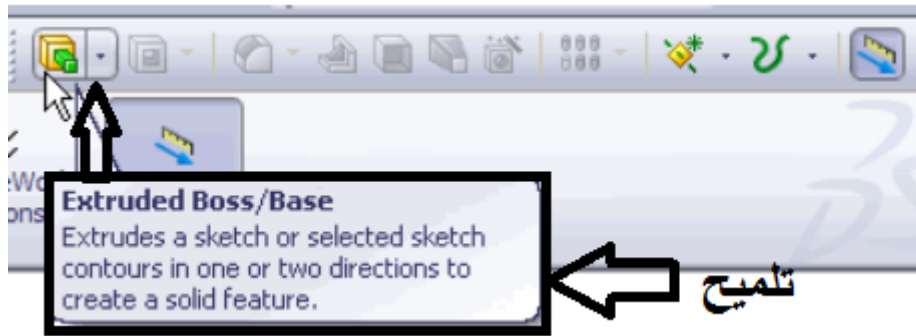

شكل رقم ٢٠٢

١. شريط الأدوات القياسي Tool bar:



يمكن الحصول على كافة الأوامر الخاصة عند العمل على البرنامج من القوائم الموجودة بشريط القوائم، ولكن من الأفضل استخدام شريط الأدوات للوصول السريع إلى الأمر المطلوب.



شكل رقم ٢٠٣

١-١: الأدوات الافتراضية المستخدمة هي:

- جديد (New) () ينشئ ملف مستند جديد.
- افتح (Open) () يفتح مستند موجود.
- حفظ (Save) () يحفظ الملف الفعال.
- طباعة (Print) () .
- التراجع (Undo) () يتراجع عن آخر عمل.
- اختيار (Select) () يختار كيانات الرسم، والمكونات، وأكثر.

- إعادة بناء (Rebuild) يعيد بناء الجزء الفعال، أو التجميع أو الرسم.
 - خصائص الملف (File Properties) () يبين ملخص معلومات عن المستند الفعال .
 - خيارات (Option) () يغير خيارات النظام الإضافة الإضافية للنظام.
٢. شريط أدوات الرسم Sketch .
يحتوي شريط أدوات الرسم على أوامر الرسم مثل رسم خط مستقيم ودائرة وخط منحنى وسداسي الخ....

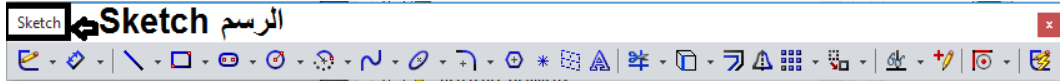

شكل رقم ٢٠٤

- ٣. شريط أدوات التجميع .
يحتوي شريط أدوات التجميع على أوامر خاصة بالتجميع سيتم شرحها لاحقاً.

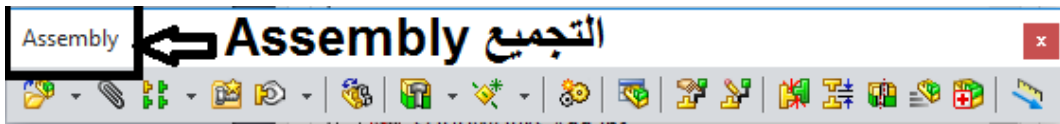

شكل رقم ٢٠٥

٢-١: تخصيص أوامر في أشرطة الأدوات

- ١. اختر خيارات (Options) ثم اختر تخصيص (Customize).

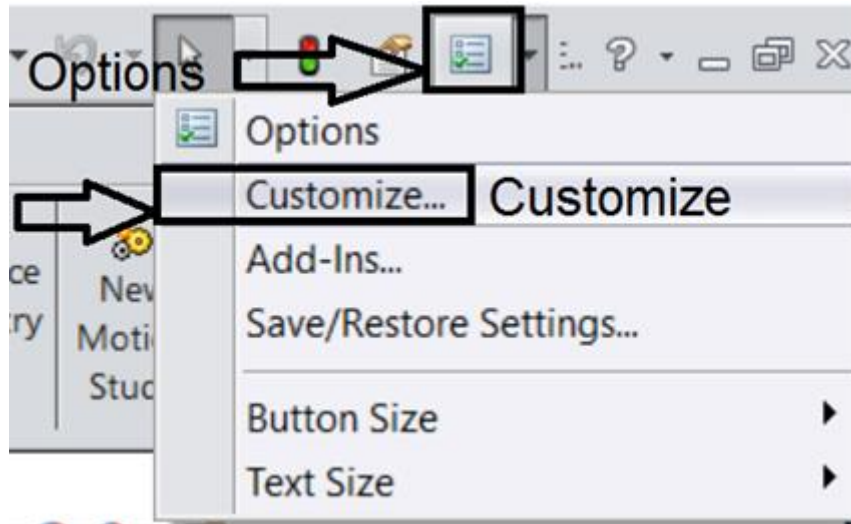

شكل رقم ٢٠٦

- ٢. اختر شريط أو أشرطة الأدوات التي تريدها من تبويب (Toolbars) مثل (Sketch - Feature - Drawing - View ... etc) عن طريق النقر على مربع بجانب الأداة المطلوب إضافتها.

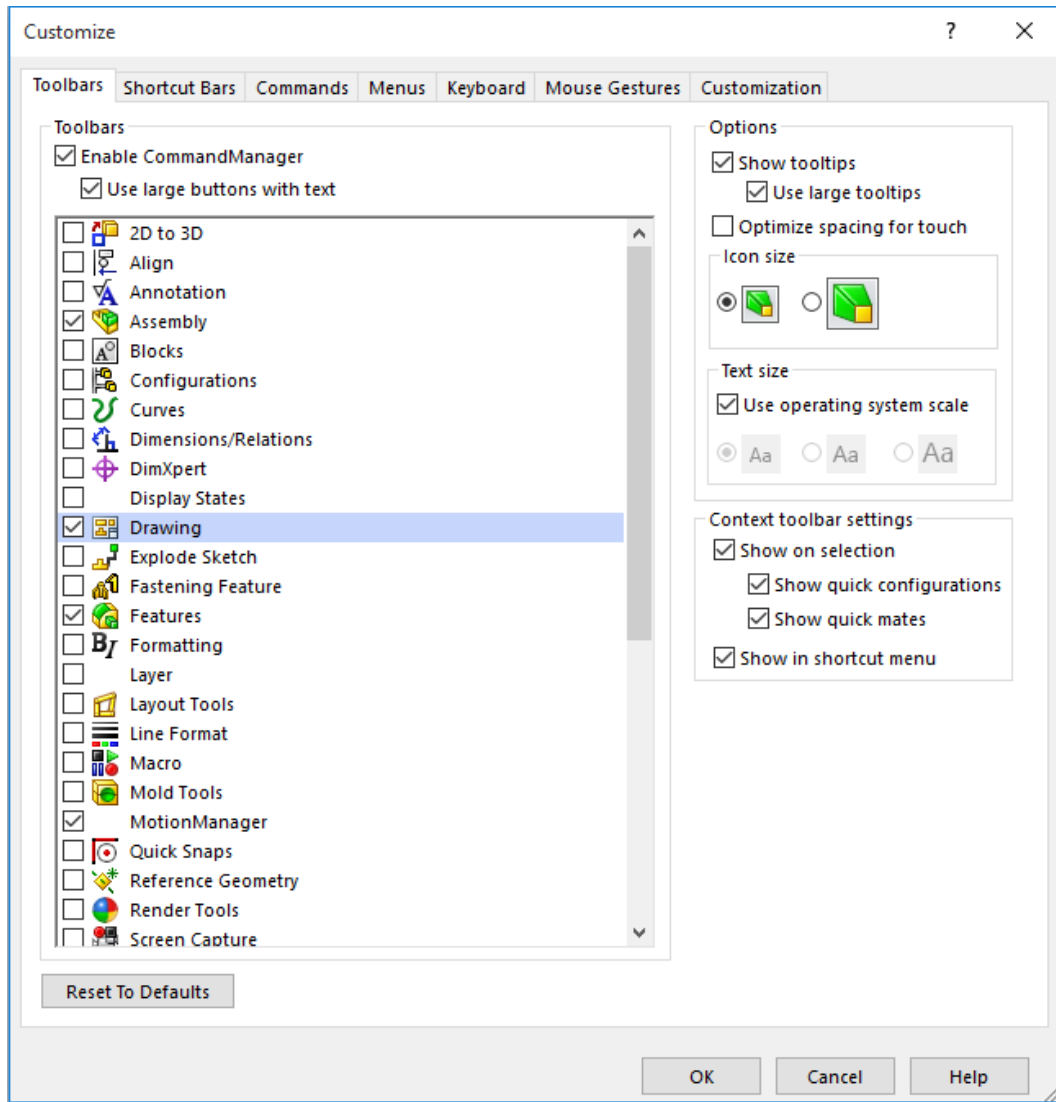

شكل رقم ٢٠٧

٣. اختر تبويب أشرطة مختصرة (Shortcut bars) ونختار منها خصائص feature شريط الأدوات المطلوب Tool bar.

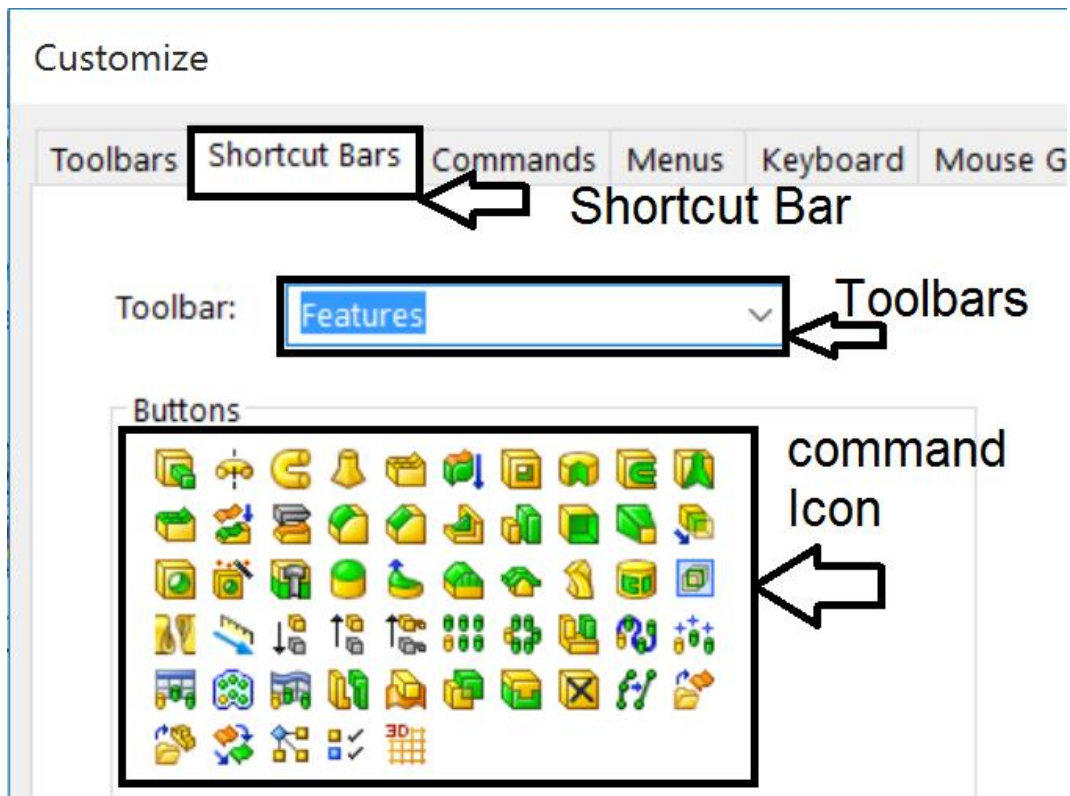

شكل رقم ٢٠٨

٤. اسحب بمؤشر الماوس الأيقونة أو الأزرار المطلوبة (Buttons) إلى شريط الأدوات المطلوب ثم نتركها ليتم إضافتها.

مثلا إذا أردنا الحصول على الأوامر المستخدمة في رسم (Sketch) فإننا نختار من قائمة (Tools) ثم نختار من (Sketch Tools) الأمر الذي نريده مثل (Line).

رابعاً: الشرائط المختصرة Shortcut bars:

تعديل الشرائط المختصرة تجعلك تنشئ أوامر خاصة لوضع الجزء، والتجميع، والرسومات. وللوصول للشرائط اضغط على اختصارات لوحة المفاتيح المحددة بواسطة المستخدم الافتراضية بالضغط على مفتاح (S).



بالضغط على S

خامساً: الشرائط الأدوات الموضعية Context toolbars:

تظهر الأشرطة الأدوات الموضعية عندما تختار عناصر في مساحة الرسم Graphics Area أو شجرة تصميم مدير العناصر Design Tree Feature Manager. تعطي أشرطة الأدوات الموضعية وصولاً

لتنفيذ إجراءات في كثير من الأحيان في نفس السياق. شرائط الأدوات الموضوعية متاحة للجزء Part، والتجميع Assembly، والرسم Sketch.

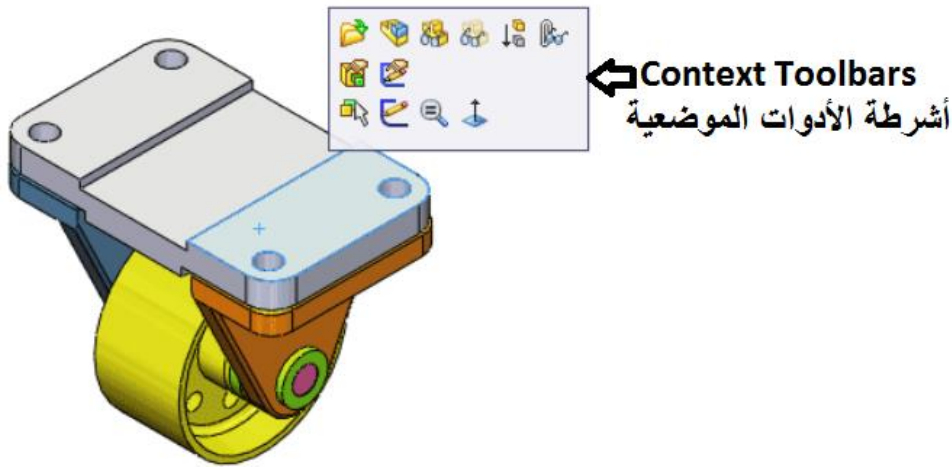

شكل رقم ٢٠٩

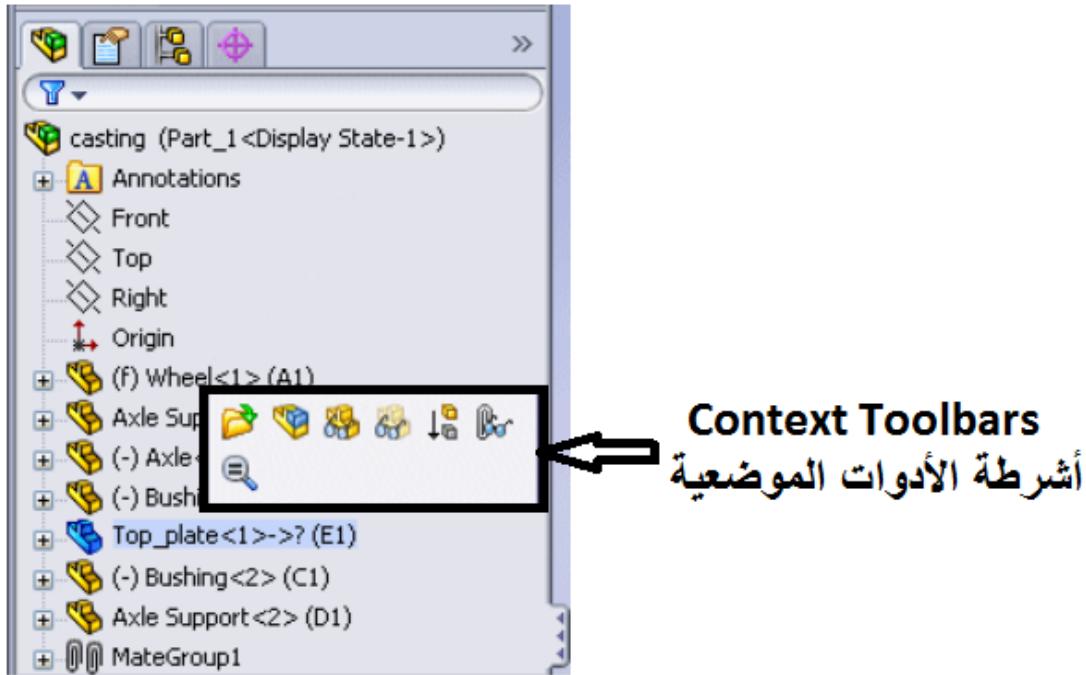

شكل رقم ٢١٠

سادسا: استكشاف مدير الأوامر Command Manager

عندما تضغط على الشريط بأسفل مدير الأوامر، تظهر الأدوات المرتبطة. كل نوع مستند (ملف)، كمثل جزء Part، أو تجميع Assembly، أو رسم Sketch ولها أشرطة مختلفة تخص كل مهمة. محتوى الشريط يمكن تعديله بطريقة مشابهة لتعديل شريط الأدوات. على سبيل المثال إذا عملت كليك على شريط عمل الأجزاء Feature Tab، تظهر أدوات مرتبطة بعمل الأجزاء. يمكنك أيضا إضافة أو حذف أدوات لتعديل مدير الأوامر Command Manager. تلميحات الأداة تظهر عندما تحرك مؤشر الماوس فوق كل أداة.

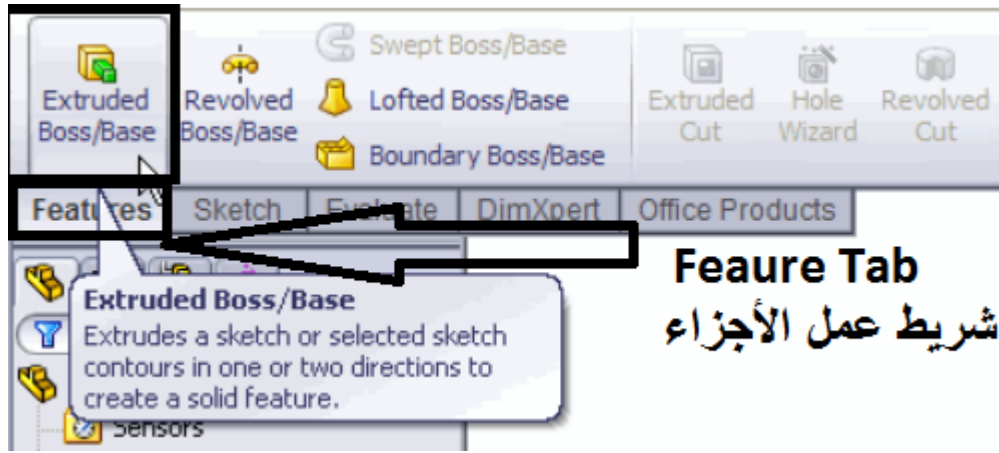

شكل رقم ٢١١

١. مدير السمات أو الخصائص (Feature Manager):

وهو الاسم الافتراضي لنافذة الجزء المفرد. يعرض مدير خصائص شجرة التصميم Feature Manager Design Tree خصائص شجرة التصميم لتعديل أو تحرير الرسم الأساسي، على سبيل المثال تحرير الجزء وإظهار أو إخفاء الجزء أو المكونات.

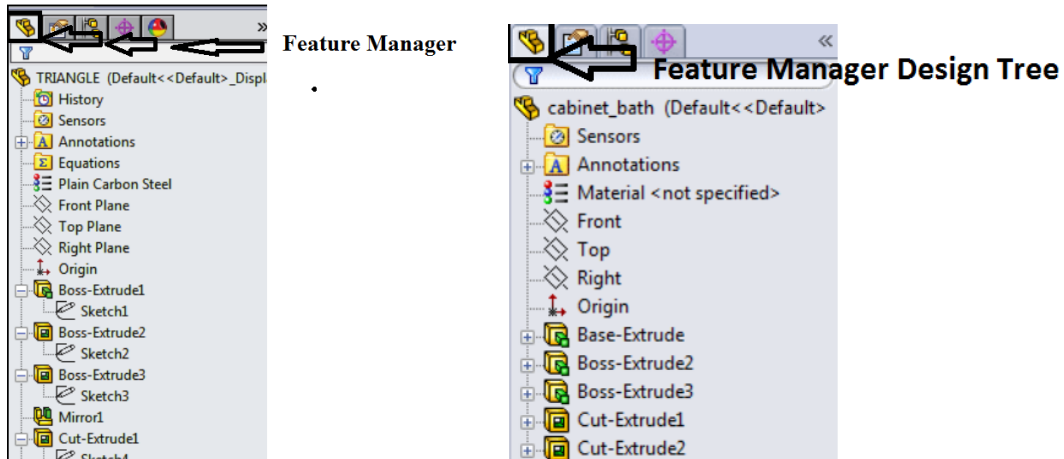

شكل رقم ٢١٢

الجزء الجديد لأي رسم يسمى (Part)، والجزء هو نموذج ثلاثي الأبعاد يتكون من خائص (Features) والخصائص عبارة عن أجزاء مبنية معاً. معظم الخصائص (Features) إما إضافة مادة، أو إزالة مادة. بعض الخصائص لا تؤثر على المادة مثل خيط التجميل (Cosmetic Thread).

للخصائص (features) يتم إنشاؤها إما من إطار رسم ثنائي الأبعاد، أو من إطار رسم ثلاثي الأبعاد، أو من حواف أو من الأسطح لأشكال هندسية موجودة.

للخصائص (Feature) هي أشكال مفردة، التي تتحد مع خصائص أخرى، لتكون جسم أو جزء (part) أو تجميع (assembly). بعض الخصائص مثل الإضافة (Boss)، أو القطع (Cut)، تنشأ

مثل الرسم (sketches)، بعض الخصائص الأخرى مثل التجويف (shells) والأركان المستديرة (fillets)، تعدل هندسة خصائص الشكل.

الخصائص تظهر في مدير الخصائص (Feature Manager) كما هو موضح بالشكل السابق and (Boss-Extrude1, Cut-Extrude1, Cut-Extrude2, Mirror1, CutExtrude3). (Circular Pattern1

٢. المقابض Handles

يمكنك استخدام مدير الخصائص لضبط قيم كمثل عمق الانبثاق Depth of Extrude. يمكنك استخدام مقابض الرسم لسحب، وضبط المتغيرات ديناميكيا بدون ترك مساحة الرسم.

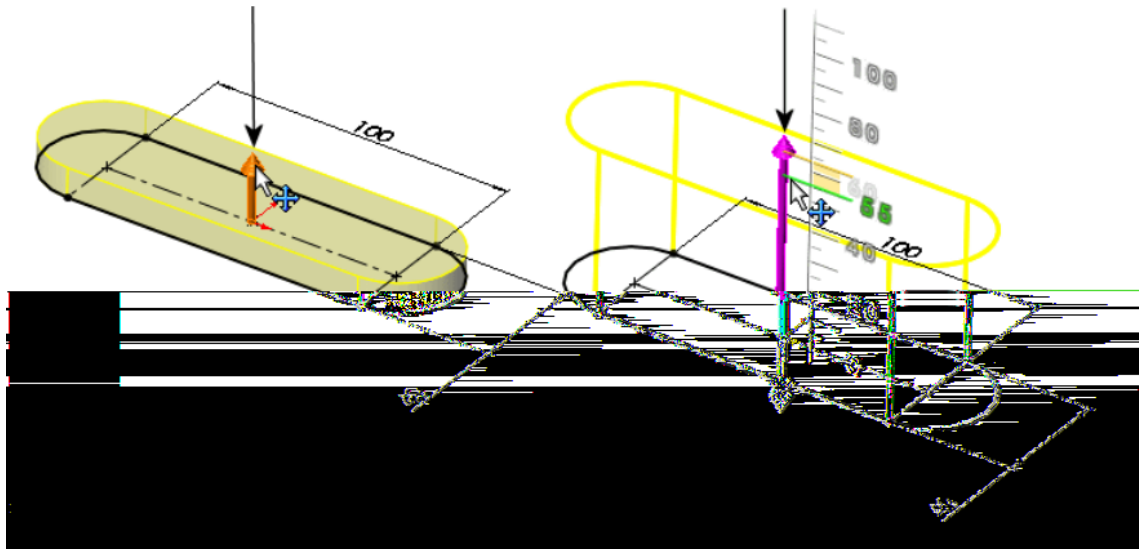

شكل رقم ٢١٣

٣. مدير الخصائص Property Manager

مدير الخصائص يعطي ضبط للعديد من الوظائف مثل الرسومات، وخصائص الدوران، وإزدواجات التجميع.

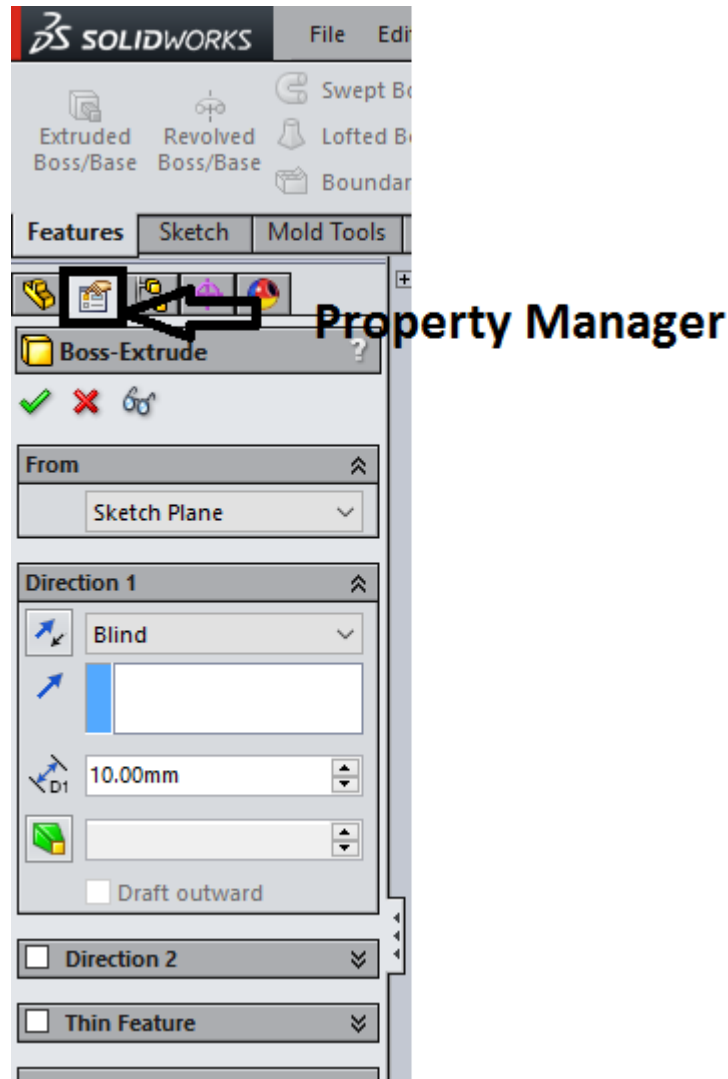

شكل رقم ٢١٤

٤. مدير التكوين Configuration Manager

يمكن من خلال مدير التكوين انشاء، واختيار، واظهار مكونات متعددة للاجزاء Parts، والتجميعات Assembly في الملف. التكوينات هي تغييرات في جزء او تجميع في داخل المستند الواحد. علي سبيل المثال يمكنك استخدام تكوينات المسمار المقلوظ لتحديد أطوال مختلفة وأبعاد مختلفة.

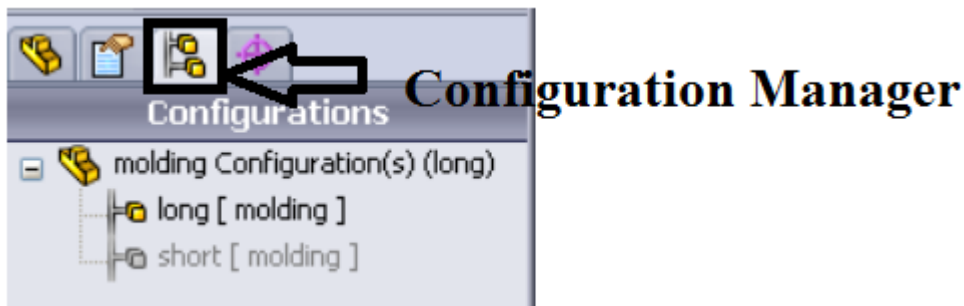

شكل رقم ٢١٥

سابعاً: استكشاف المساقط والتوجيه View and Orientation:

مجموع المساقط المحددة مسبقاً يتم اختيارها من شريط أدوات المساقط (View Toolbar)، إذا ضغطت على زر المسقط القياسي من شرط أدوات المساقط، ويمكن الوصول إلى نفس الأمر من القوائم المنسدلة.

١. المساقط VIEW:

يتم الضغط على اتجاه الرؤية /المسقط (VIEW ORIENTATATION) ثم اختر المسقط (VIEW SELECTOR) أو بطريقة أخرى عن طريق الضغط على مفاتيح الاختصار (CTR +SPACE BAR) في لوحة المفاتيح. هذا يسهل تغيير اتجاه العرض المطلوب، ويمكنك مشاهدة معاينة عن طريق تحريك المؤشر فوق مستوي اختيار المسقط كما هو مبين في الشكل التالي.

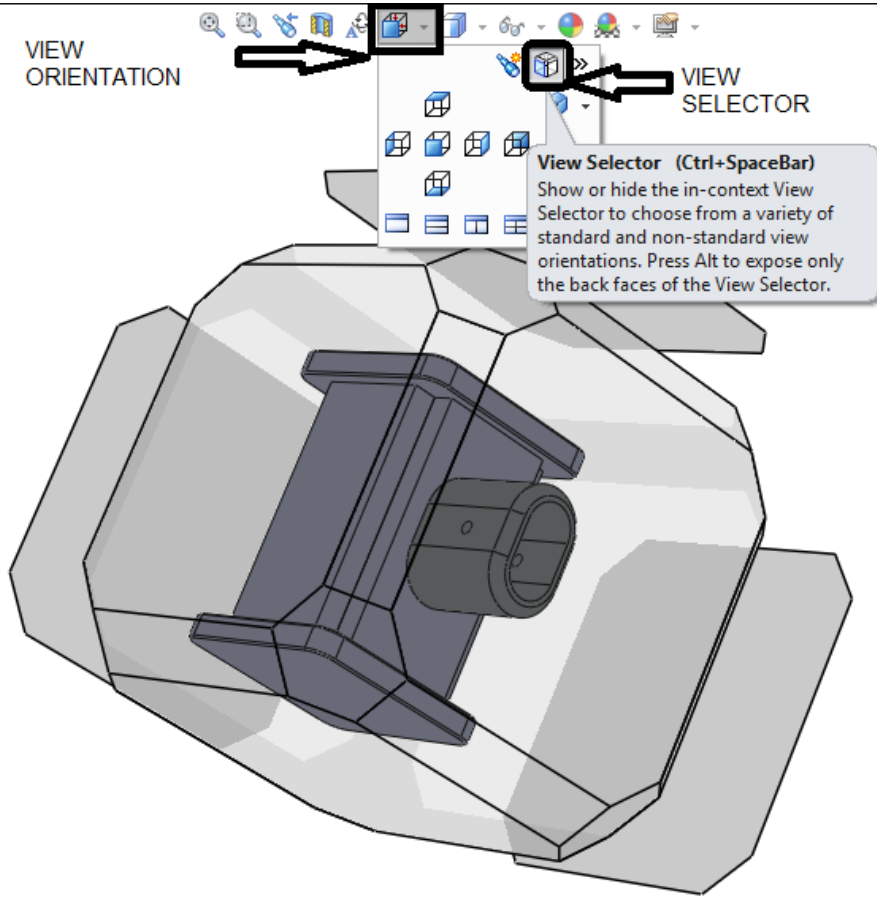





شكل رقم ٢١٦

وهذه القائمة تمكن المستخدم من اختيار المسقط الجانبي يمين أو يسار والمسقط الأمامي (المسقط الرأسي) حسب الزاوية الزوجية الأولى أو الزاوية الزوجية الثالثة والمسقط الأفقي من أعلى أو من أسفل، وإظهار الأيزومتري.

٢. التوجيه Orientation:







جزء التوجيه من شريط أدوات المساقط يقدم عدة أدوات تمكن المستخدم من التعامل يدوياً في النموذج. هذه الأدوات تتضمن التالي:

م	الأمر	الأيقونة	الوظيفة
1	Zoom to Area		تستخدم لتكبير داخل جزء (مساحة Area) من المسقط الذي تختاره بسحب صندوق يحيط بالمنطقة. مركز الصندوق يعلم بعلامة (+).
2	Zoom in / Out		يعمل تكبير للداخل كلما استمررت في الضغط على الزر الأيسر للماوس مع السحب لأعلي. يعمل تصغير للخارج كلما ظلت ضاغطا علي زر الماوس الأيسر مع السحب لأسفل.
3	Zoom to Selection		يعمل على تكبير حجم الجزء المختار.
4	Rotate View		يدير المسقط كلما استمررت بالضغط علي الزر الأيسر للماوس مع سحب الماوس حول الشاشة.

جدول رقم ١٨



٣. طرق العرض Display Mode:

الاختيار الثالث لشريط أدوات المساقط يقدم طرق العرض التالية للنموذج، ومسقط العرض في مستند الرسم. هذه الأدوات تتضمن التالي:

م	الأمر	الأيقونة	الوظيفة
1	Shade		مظل.
2	Shaded With Edges		مظل والحواف ظاهرة.
3	Hidden Lines Removed		بدون الخطوط المخفية.
4	Hidden Lines Visible		الخطوط المخفية ظاهرة.
5	Wireframe		إطار سلكي.
6	Section View		منظر مقطوع.

جدول رقم ١٩

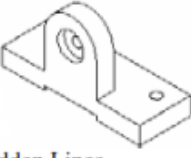
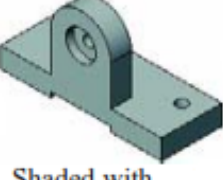
والأشكال التالية تبين طرق العرض المختلفة.

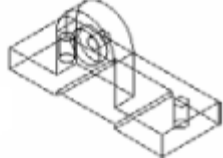
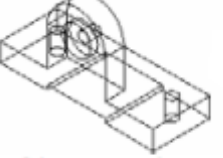
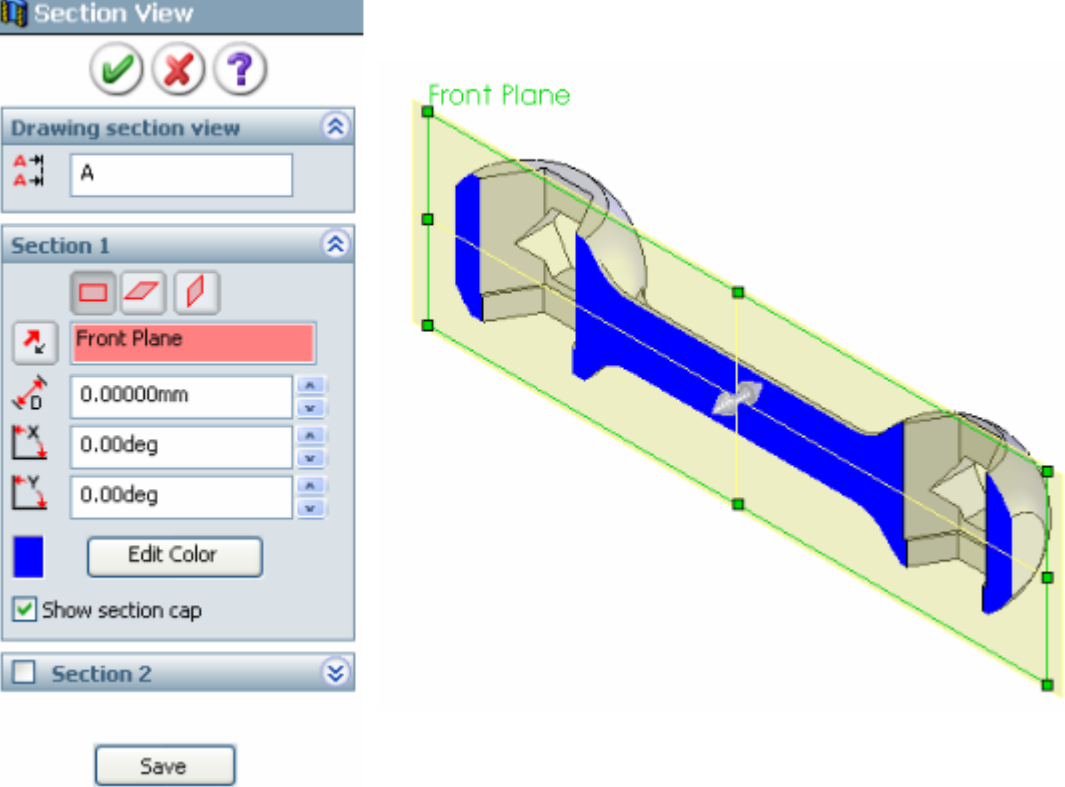
 <p>Hidden Lines Removed</p> <p>الخطوط المخفية غير ظاهرة</p>	 <p>Shaded with Edges</p> <p>مظلل والحواف ظاهرة</p>	 <p>Shaded</p> <p>مظلل</p>
 <p>Wireframe</p> <p>اطار سلكي</p>		 <p>Hidden Lines Visible</p> <p>الخطوط المخفية غير ظاهرة</p>
 <p>مسقط مقطوع</p>		

ثامنا: وظائف أزرار الفأرة :Mouse buttons

تستخدم أزرار الفأرة لتسهيل العمل داخل البرنامج ووظائف أزرارها كما يلي:

















للزر الأيسر **Left**: يختار عناصر القوائم، والعناصر في مساحة الرسم، والأشياء في مدير خصائص شجرة التصميم.

للزر الأيمن **Right**: يظهر أشرطة الأدوات الموضوعية.









للزر الأوسط **Middle**: يدير، ويعمل على تحريك مساحة الرسم، ويعمل مقياس رسم لجزء أو



تجميع، ويعمل على تحريك الرسم.

سابعاً: اختصارات لوحة المفاتيح في السوليدوركس

الاختصار	الأمر	الفئة
Ctrl + O	Open 	File
Ctrl + W	Close 	File
Ctrl + N	New 	File
Ctrl + S	Save 	File
Ctrl + P	Print	File
R	Brows Recent Documents	Edit
Ctrl + Z	Undo 	Edit
Ctrl + Y	Redo 	Edit
Ctrl + A	Select All 	Edit
Ctrl + X	Cut 	Edit
Ctrl + C	Copy 	Edit
Ctrl + V	Past 	Edit
Delete	Delete 	Edit
Ctrl + B	Rebuild 	Edit
Ctrl + Shift + C	Copy Appearance 	Edit
Ctrl + Shift + V	Past Appearance 	Edit
Ctrl + R	Redraw 	Edit
Alt + Space Bar	Take Snapshot 	View

الاختصار	الأمر	الفئة
F	Zoom To Fit 	View
Alt + Shift + Z	Undo View Change 	View
Alt+Space Bar	Take Snapshot 	View
F3	Quick Snaps 	View
F11	Full Screen 	View
F 9	Feature Manager Tree Area	View
F 10	Tool Bars....	View
Ctrl + F1	Task Pane....	View
G	Magnified Selection 	Tools
Ctrl + A	Select All 	Tools
Ctrl + M	Mate Expert	Tools
H	Solid works Help 	Help
K	Knowledge Base 	Help
O	Community Form 	Help
W	Commons 	Help
I	Files And Models... 	Help
Ctrl + 2	Back 	Others
Ctrl + 3	Left 	Others
Ctrl + 4	Right 	Others
Ctrl + 5	Top 	Others
Ctrl + 6	Bottom 	Others

الاختصار	الأمر	الفئة
Ctrl + 7	Isometric 	Others
Ctrl + 8	Normal to 	Others
A	Command Option Toggle	Others
C	Expand /Collapse Tree	Others
Shift + C	Collapse All Items	Others
E	Filter Edges 	Others
Ctrl + F	Find / Replace	Others
Ctrl +Q	Force Region The Top Level Assembly	Others
S	Short cut Bar	Others
V	Filter vertices 	Others
F8	Hide / how Display Pane	Others
F5	Toggle Selection Filter Toolbar 	Others
F6	Tool Selection Filter 	Others
Ctrl + Next	Next Command Manage tab	Others
Ctrl + Prior	Previous Command Manager Tab	Others
Ctrl + Space Bar	View Selector 	Others
X	Filter Faces 	Others
Z	Zoom Out	Others
Shift + Z	Zoom In	Others
F7	Spell Checker 	Others
Home	Scroll to Feature Manager Tree Top	Others
End	Scroll To Feature Manager Tree Bottom	Others
Shift + F3	Toggle Notes upper Case	Others

الاختصار	الأمر	الفئة
Single Quote	Select Annotation View	Others
Tab	Hide The Hovered – Over Component 	Others
Shift + Tab	Show The Hover – Over Component 	Others

جدول رقم ٢٠

تقييم الأداء

أن يصبح المتدرب قادرا على أن:

ملاحظات	تحقق		معايير الأداء	م
	لا	نعم		
			تطبيق إجراءات السلامة المهنية	١
			يقوم باتباع خطوات الأعداد بفاعلية وبتسلسل سليم	٢
			يقوم بإعداد الطبقات بشكل سليم	٣
			يقوم بإعداد وضع الأبعاد	٤
			يتعامل مع قوائم البرنامج بمهارة عالية	٥
			يطفى الحاسب بعد انتهاء من الإعدادات و يعيده إلى حالته الأصلية	٦
			يرتب مكان العمل ويتركه نظيفا	٧

جدول رقم ٢١

توقيع المدرب

الاسم: التوقيع: التاريخ:

الاختبار العملي

في نهاية التدريب العملي يقوم المتدرب بالتالي:

للعمل على برنامج الأتوكاد

ينبغي أن يكون المتدرب قادرا على أن يقوم بالاتي في زمن ١٠ دقائق:

للفتح قوائم العمل وضبط إعدادات العمل على البرنامج في ١٠ دقائق بشكل سليم.

استكشاف أوامر الرسم، والتعديل لبرنامج السوليدوركس Sketch and Modify Commands for Solidworks

تدريب رقم	٩	الزمن	٦ حصص
-----------	---	-------	-------

أهداف

- التعرف على واجهة الرسم في السوليدوركس.
- التعرف على أوامر الرسم المختلفة (Line-Polygon-Circle-Arc- -Text).
- التعرف على أوامر التعديل (-Erase – Copy – Trim- Chamfer- Offset – Fillet-Mirror-). (Scale).
- عمل رسم ثنائي الأبعاد.

متطلبات التدريب

العدد والأدوات	المواد والخامات
جهاز حاسب (كمبيوتر) ذو مواصفات مناسبة لتشغيل برامج الأتوكاد و ذو كارت شاشة عالي (VEGA)، وذو ذاكرة عشوائية كبيرة (RAM).	أوراق لطباعة الرسومات.
ومكونات الحاسب الشخصي كاملة، جهاز عرض فوق الرأس للشرح (Data Show).	
وذاكرة تخزين خارجية ليأخذ الطالب أعماله عليها.	
طابعة لطباعة الرسومات.	

جدول رقم ٢٢

المعارف المرتبطة بالتدريب

يجب قبل العمل في برنامج السوليدوركس عمل الإعدادات الافتراضية في البرنامج كما سيتم توضيحه، كما سبت توضيح خطوات التعامل مع قوائم الرسم داخل بيئة العمل من الأمور الهامة التي يجب على الطالب إتقانها بكفاءة عالية.

خطوات تنفيذ التدريب

أولاً: ضبط الإعدادات الافتراضية default في برنامج السوليدوركس:

١. اختر من قائمة (view) مساحة العمل (Work space).
٢. اختر الضبط الافتراضي (Defaults).

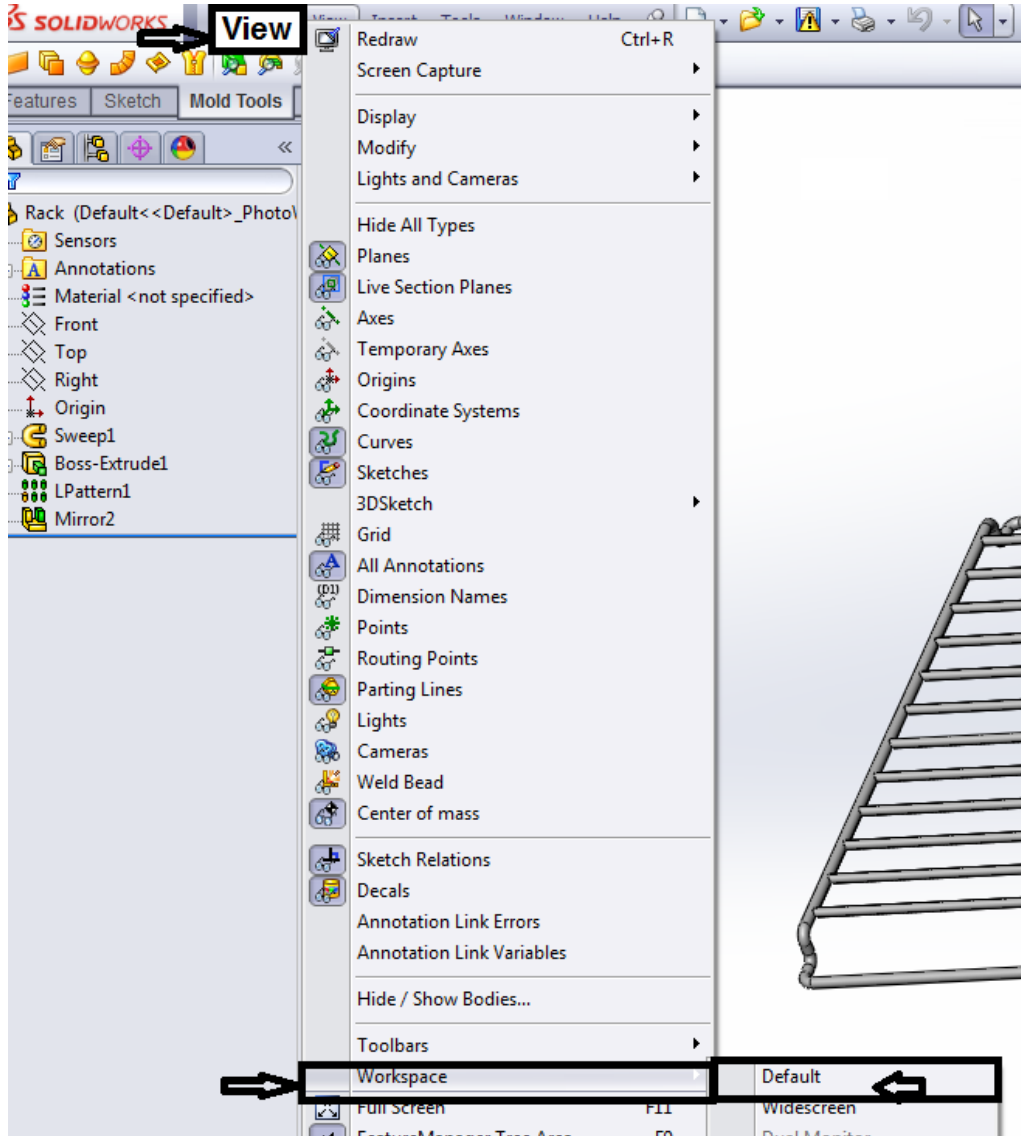

شكل رقم ٢١٧

ولإضافة (Tab) جديد يتم عمل الآتي:

١. كليك يمين Right click على شريط الأدوات.
٢. نختار من القائمة شريط الأدوات المراد إضافته.

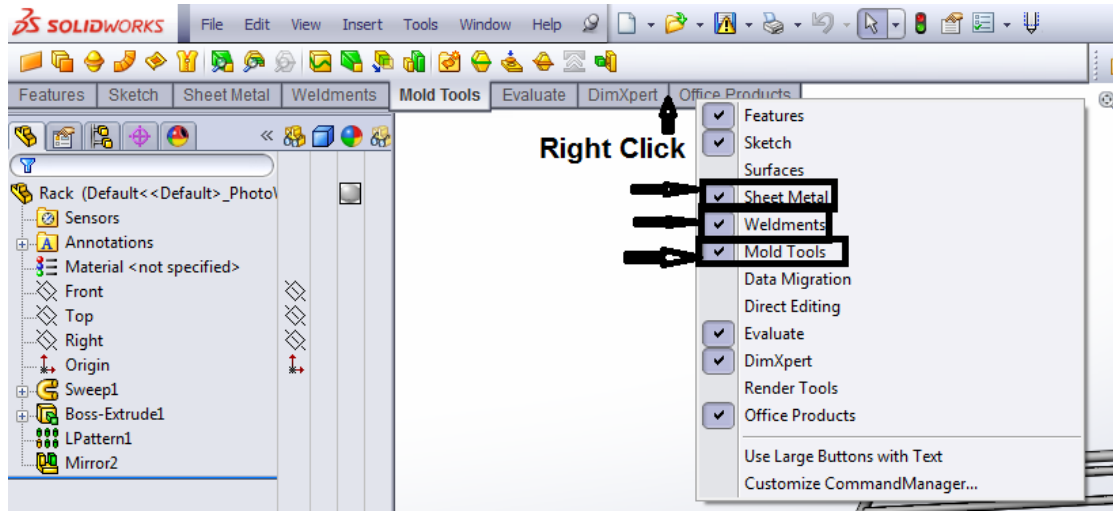

شكل رقم ٢١٨

ثانياً: فتح ملف جديد



١. افتح البرنامج من أيقونة البرنامج على ال Desktop أو قائمة البرامج
٢. اختر بيئة العمل المراد الرسم بها (2D or 3D) عند فتح ملف جديد كما يلي: -
٣. اضغط على الرمز الخاص بأمر " جديد New " من شريط القوائم.

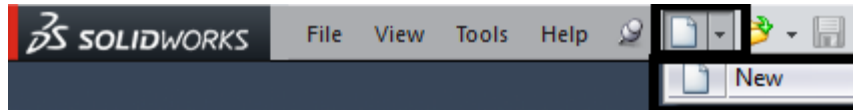

شكل رقم ٢١٩

عند الضغط على أيقونة جديد يظهر المربع الحواري التالي.

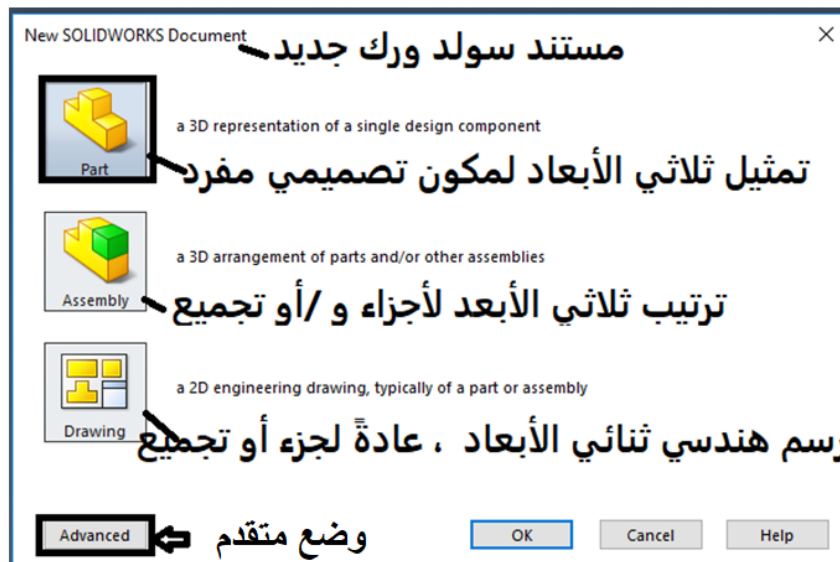

شكل رقم ٢٢٠: مربع حواري لأمر " جديد "

المربع الأول من الخيارات الثلاث هو إنشاء جزء مفرد (Part) (Single design component) وهو الخيار الافتراضي.

- المربع الثاني هو لإنشاء أجزاء مجمعة (Assembly).
- المربع الثالث هو لإنشاء رسومات سواء لأجزاء مفردة أو لأجزاء مجمعة.
- وضع متقدم (Advanced) يظهر المربع الحواري التالي. لتغير الوضع الافتراضي وضبط متطلبات خاصة للمستخدم.
٤. اضغط (OK) من المربع الحواري لأمر "جديد" في السوليدووركس.

ثالثاً: إنشاء الرسومات Sketches:

الرسم Sketch الرسم هو محيط ثنائي الأبعاد أو مقطع عرضي وهو أساس النماذج الثلاثية الأبعاد. إنشاء نموذج عادة يكون باستعمال رسم (Sketch)، لإنشاء رسم ثنائي الأبعاد استخدم سطح أو وجه مستوى، من الرسم يمكنك إنشاء أجزاء parts. يمكنك الجمع بين خاصية أو أكثر لعمل جزء أكبر. بعدئذ يمكنك أن تجمع الإزدواجات بين الأجزاء المناسبة لعمل تجميع. من الأجزاء المكونة، أو التجميع ويمكنك عندئذ أن تكون مساقط.

بالإضافة إلى الرسومات الثنائية الأبعاد يمكنك أيضاً إنشاء رسم ثلاثي الأبعاد الذي يتضمن المحور (Z) بالإضافة إلى محوري (X,Y).

للبدء في عمل رسومات ثنائية الأبعاد هناك طرق عديدة لإنشاء الرسم. كل الرسومات تتضمن العناصر التالية:

١. أبدأ الرسم من نقطة الأصل **Origin** والتي تعطي (دليل) للرسم، والتي تستخدم في العديد من الظروف
٢. ارسم خط محور **Centerline** من خلال نقطة الأصل كما هو مبين في الشكل التالي، يستخدم خط المحور لإنشاء الدوران.

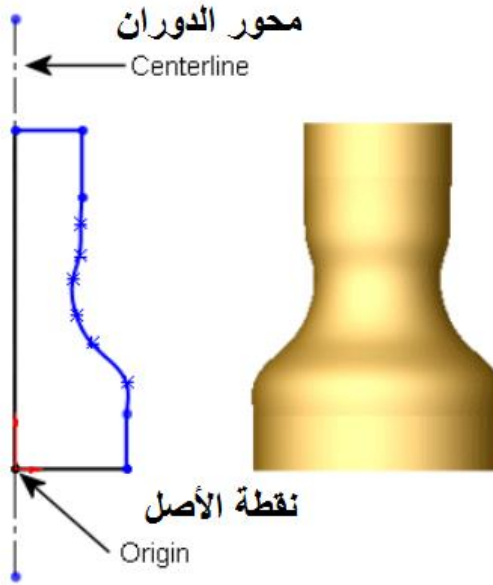

شكل رقم ٢٢١

٣. أنشئ المستويات Planes في مستند لجزء part أو لتجميع Assembly.

يمكنك الرسم على المستويات باستخدام أدوات الرسم مثل خط، أو أداة مستطيلة، وتنشئ مسقط قطاعا لنموذج. في بعض النماذج يؤثر المستوي الذي ترسم عليه فقط في الطريقة التي يبدو عليها النموذج في الأيزومتري القياسي الثلاثي الأبعاد.

الاختيار الصحيح للمستوي المناسب يساعدك في إنشاء نماذج أكثر كفاءة.

اختر المستوي الذي سترسم عليه. المستويات المسقاط القياسية هي في اتجاه المستوي الأمامي (المسقط الرأسي)، والمستوي الجانبي (المسقط الجانبي)، والمستوي الأفقي (المسقط الأفقي) ويمكنك وضع أو إضافة المستويات.

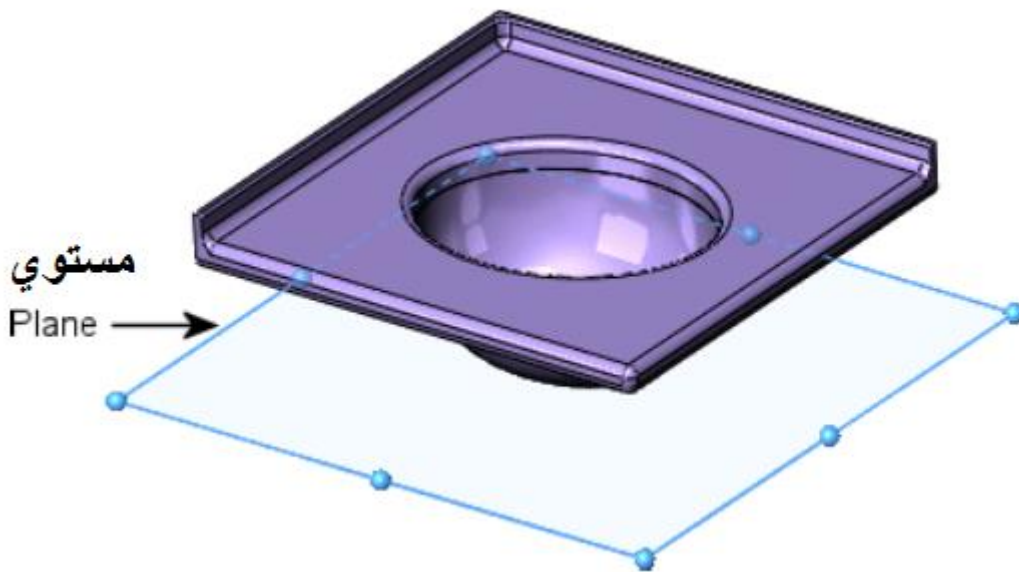



شكل رقم ٢٢٢

٤. التعرف على أوامر الرسم Sketch الشائعة













الأوامر الشائعة في الرسم (Sketch) في برنامج السوليدوريس Solidworks.

م	الأمر	الأيقونة	الوظيفة
1	Select		يختار عناصر الرسم، والحواف، والرؤوس، والمكونات، وما إلى ذلك.
2	Grid/Snap		يفتح خيارات مربع حوار المربعات، ونقاط الإمساك.
3	Sketch		ينشئ رسما جديدا، أو يعدل في رسما موجودا .
4	Line		يرسم خطا.
5	Corner Rectangle		يرسم مستطيلا.
6	Center Rectangle		يرسم مستطيلا من المركز.
7	3 Point Corner Rectangle		يرسم مستطيلا بزواوية.
8	3 Point Center Rectangle		يرسم مستطيلا بزواوية من المركز.
9	Polygon		يرسم مضلعا، ويمكنك تغيير عدد الأضلاع بعد رسم المضلع.
10	Circle		يرسم دائرة ، اختار مركز الدائرة بعدئذ اسحب لتحديد نصف القطر.
11	Center Point Arc		يرسم قوسا بمعلومية المركز. حدد المركز ، ثم اسحب لتحديد نقطة البداية بعد ذلك حدد طول القوس والاتجاه.
12	Tangent Arc		يرسم قوسا مماسا لجزء من رسم. اختار نقطة النهاية لجزء من الرسم ، ثم اسحب لإنشاء قوسا مماسا .
13	3 Point Arc		يرسم قوس نو ثلاث نقاط. اختار نقطة البداية ثم نقطة النهاية ، ثم اسحب القوس لتحديد نصف القطر.
14	Point		يرسم نقطة.
15	Centerline		يرسم خط محور. استخدم خط المحور لإنشاء عناصر رسم متماثلة ، أو أجزاء الدوران ، أو هندسة الإنشاء..
16	Construction Geometry		يستبدل مكونات الرسم بين الخط العادي و خط المحور.
17	Text		يكتب نصوصا باللغة الإنجليزية فقط. يمكنك كتابة نصا علي أسطح ، أو حواف ، أو مكونات الرسم.

م	الأمر	الأيقونة	الوظيفة
18	Sketch Fillet		يدير الحواف عند تقاطع جزئيين مكونا قوسا مماسا.
19	Sketch Chamfer		يضيف شطفا عند تقاطع جزئيين.
20	Offset Entities		يضيف رسما لجزء بواسطة إضافة جزء موازي لأسطح , أو حواف , أو منحنيات , أو جزء مرسوم لمسافة محددة.

جدول رقم ٢٣

التعرف على أوامر التعديل في الرسم Sketch

م	الأمر	الأيقونة	الوظيفة
1	Trim Entities		يهدب أو يمد جزء من رسم لتكون مغلقة مع الأخرى، أو يمسح جزء من الرسم.
2	Extend Entities		يمد جزء من الرسم ليصل إلى جزء آخر من الرسم.
3	Mirror Entities		يعمل صورة من الرسم المختار حول محور تماثل.
4	Move Entities		يحرك عناصر الرسم، والتعليقات.
5	Rotate Entities		يدير عناصر الرسم، والتعليقات.
6	Scale Entities		يعمل مقياس رسم لعناصر الرسم , و التعليقات.
7	Copy Entities		ينسخ عناصر الرسم , و التعليقات.
8	Stretch Entities		يمد عناصر الرسم , و التعليقات.
9	Linear Sketch Pattern		يضيف تكرارا خطية ذو صفوف و أعمدة لعناصر الرسم.
10	Circular Sketch Pattern		يضيف تكرارا دائريا حول نقطة لعناصر الرسم.
11	Sketch Picture		يضيف صورة لخلفية الرسم.
12	Add Dimension		ليضيف تلقائيا الأبعاد للرسم الجديد.

جدول رقم ٢٤

رابعاً: وضع الأبعاد Dimensions على الرسم

يستخدم الرمز  لإضافة الأبعاد على الرسم Sketch، حيث يمكنك تحديد الأبعاد بين الكيانات مثل الطول، و نصف القطر و اذا م تغيير الأبعاد ,يتغير حجم و شكل الجزء. اعتمادا على كيفية وضع الأبعاد على الرسم يمكنك الحفاظ على الهدف من التصميم المرغوب. ويتيح برنامج السوليدوركس نوعين من الأبعاد هما أبعاد قائدة وأبعاد تابعة.

أ - الأبعاد القائدة Driving Dimensions:

يتم فيها إنشاء الأبعاد القائدة بأداة الأبعاد. الأبعاد القائدة تغير حجم النموذج عندما تتغير قيمتها. على سبيل المثال في الرسم يمكنك تغيير الارتفاع من قيمة إلى أخرى. في الشكل التالي لاحظ كيف تغير ارتفاع الجسم الذي دار حول محور الدوران لأن خدة اللسين (اليد) Spline لم يوضع عليها أبعاد.

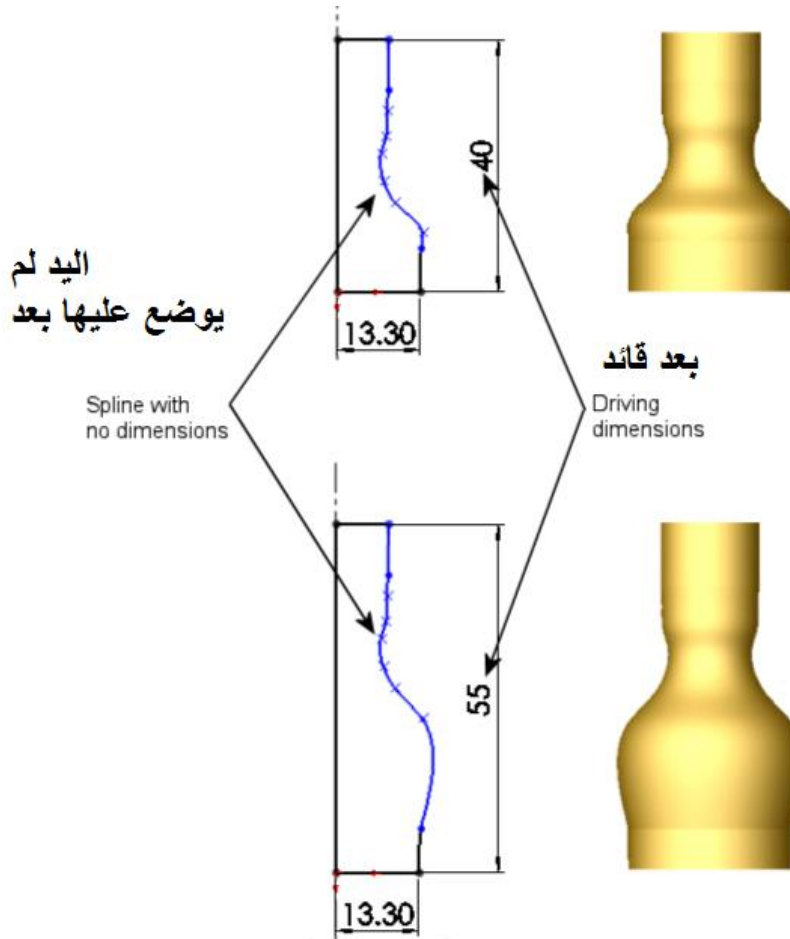

شكل رقم ٢٢٣

ب- الأبعاد التابعة Driven Dimensions:

تكون بعض الأبعاد المرتبطة بالنموذج تابعة. يمكنك إنشاء أبعاد تابعة لأغراض المعلومات باستخدام أداة البعد.

قمة البعد التابع تتغير عندما تعدل البعد القائد أو العلاقات في النموذج. لا يمكنك تغيير قيم الأبعاد التابعة مباشرة إذا لم تحولهم إلى أبعاد قائمة.

في الرسم إذا غيرت الطول الكلي إلى (40mm) الجزء الرأسي أسفل المنحني (7mm)، وجزء المنحني (25mm)، المسافة الرأسية فوق المنحني تحسب على أنها (8mm).

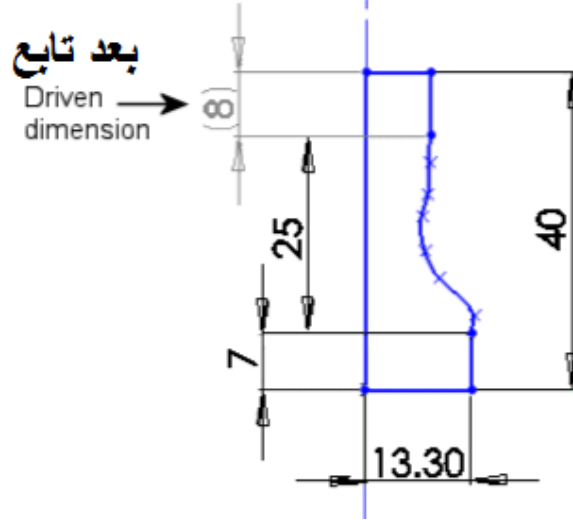

شكل رقم ٢٢٤

خامساً: تعريف الرسم Sketch Definition:

الرسومات يمكن أن تعرف تعريفا كاملا، أو تكون اقل تعريفا، أو تكون معرفة تعريفا زائدا. في الرسم المعرف تعريفا كاملا، توصف كل الخطوط والمنحنيات في الرسم ومواضعهم بواسطة إبعاد أو علاقات أو كلاهما. ومن المعتاد عدم تعريف الرسم تعريفا كاملا قبل استخدامه لتكوين أجزاء parts. وللحصول على التصميم المستهدف يجب أن تعرف الرسم تعريفا كاملا. وتتميز الرسومات المعرفة تعريفا كاملا بانها تبدو سوداء اللون في مساحة الرسم كما هو مبين في الشكل التالي.

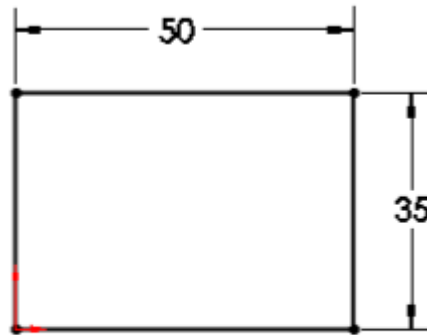

Fully defined

معرفة تعريفاً كاملاً

شكل رقم ٢٢٥

بعرض كيانات الرسم التي لم تعرف تعريفا كاملا يمكنك أن تحدد الأبعاد أو العلاقات التي تحتاج إليها لإضافتها لتحويل الرسم إلى رسم معرفا تعريفا كاملا. يمكنك استخدام اللون الذي يدل على الرسم الغير معرف تعريفا كاملا. حيث يظهر باللون الأزرق. وبالإضافة إلى دلالة اللون فان العناصر الغير معرفة في الرسم تتميز بانها ليست ثابتة في الرسم وعلى ذلك يمكنك سحبهم في الرسم.



Under defined

غير معرفاً تعريفاً كاملاً

شكل رقم ٢٢٦

يمكنك إزالة الأبعاد الزائدة أو التي تتعارض معا أو العلاقات ولكنك لا تستطيع تعديلهم. الأبعاد المعرفة تعريفا زائدا تظهر باللون الأصفر. ويبين الشكل التالي رسم معرف تعريفا زائدا لأن كلا من الخطوط الرأسية للمستطيل تم وضع أبعادا مكررة لها بالتعريف. والمستطيل له مجموعتان من الأضلاع المتساوية. وعلى ذلك فقط يكتفى بكتابة (35mm) في أحد الجوانب فقط.

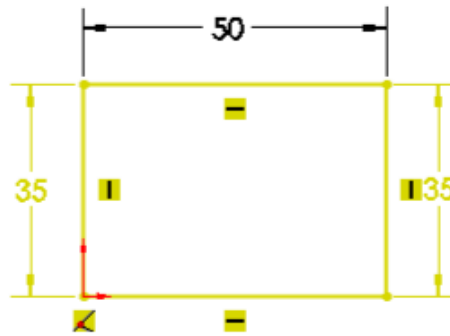

Over defined

معرف تعريفاً زائداً

شكل رقم ٢٢٧

سادسا: استخدام العلاقات Relations:

استخدام العلاقات له علاقة مباشرة بدرجة تعقيد الرسم Sketch Complexity، كلما تم الرسم باستخدام العلاقات كلما تم تبسيط طريقة الرسم حيث يمكنك الاستفادة من مميزات التكرار والتماثل. يتميز الرسم البسيط بسهولة الإنشاء والتعديل ويتم إعادة بنائه أسرع.

تؤسس العلاقات الهندسية مثل التساوي والتماس بين كيانات الرسم. على سبيل المثال يمكنك أن تنشئ علاقة التساوي بين المستقيمين الأفقيين بأسفل. ويمكنك أن تضع أبعادا على كل خط أفقي مستقلا، ولكن عمل علاقة تساوي بينهما تحتاج فقط لتعديل أحدهما ليتغير البعد الآخر. علامة (=) الخضراء تدل علي أن هناك علاقة تساوي بين الخطين الأفقيين.

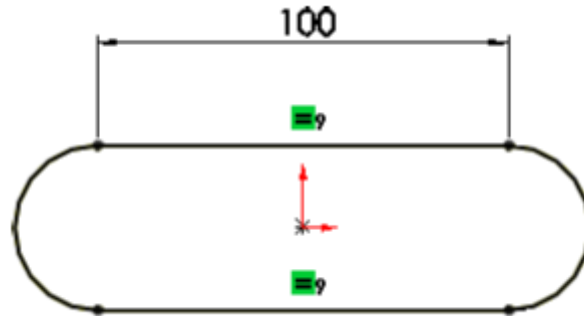

شكل رقم ٢٢٨

تحفظ العلاقات مع الرسم. ويمكنك أن تطبق العلاقات بالطرق التالية.

أ- الاستنباط (الاستنتاج) Inference:

بعض العلاقات أنشئت بواسطة الاستنباط. على سبيل المثال، أنت ترسم الخطان الأفقيين لإنشاء قاعدة للانبثاق (Base Extrude) لقاعدة العنصر، علاقتي الأفقي والتوازي تم إنشائهما بالاستنباط.

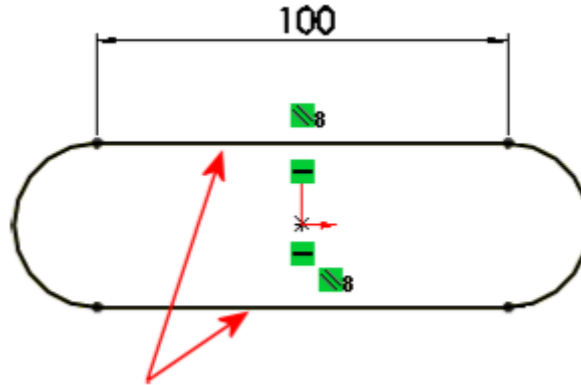

شكل رقم ٢٢٩

ب- علاقة الإضافة Add Relation:

على سبيل المثال لإنشاء الشكل التالي

- قم برسم زوجان من الأقواس لكل جانب.
- قم بإضافة علاقة تماس (Tangent) بين القوسين الخارجيين لوضع الأجزاء في موضعها، وتصميم خط الإنشاء العلوي الأفقي (الذي يظهر كخط مكسور) لكل جانب
- قم أيضا بإضافة علاقة اتحاد في المركز (Concentric) بين الأقواس الداخلية والأقواس الخارجية.

علاقة تماس بين القوس والخط الإنشائي العلوي

Tangent relation
between arc and
upper construction line

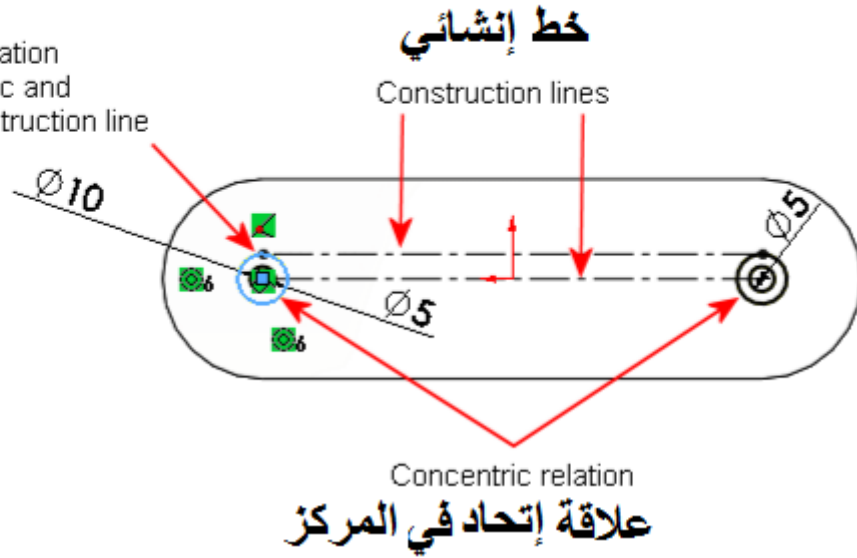

شكل رقم ٢٣٠

على سبيل المثال، الجزء التالي يتضمن تكرارا في الدوائر المرسومة.



شكل رقم ٢٣١

وخطوات إنشاء رسم هذا الجزء موضحة بالخطوات التالية.

الشكل	الخطوة
	<p>١. أنشئ خط محور خلال محور التماثل، حيث يساعد خط المحور في إنشاء كيانات رسم متماثلة.</p> <p>يعتبر خط المحور هذا خط إنشائي هندسي والذي يختلف عن الشكل الهندسي الحقيقي، الذي يستخدم في إنشاء الجسم الحقيقي. الخط الإنشائي الهندسي يستخدم لإنشاء كيانات الرسم الهندسي الذي يدمج مع الجسم في نهاية المطاف.</p>

الشكل	الخطوة
	<p>٢. استخدم أداة المرآة الديناميكية (Dynamic Mirror) لتصميم خط المحور كخط تماثل الذي يتم عليه إنشاء الدائرة بأمر المرآة.</p>
<p>Inference circle from the origin</p> <p>دائرة الإستنباط من نقطة الأصل</p>	<p>٣. ارسم دائرة مستنبطة من نقطة الأصل. عندما تستخدم مرآة ديناميكية تلقائية مع محور التماثل، بمعنى أي شيء ترسمه في أحد الجوانب يتم عمل له مرآة في الجانب الآخر لمحور التماثل.</p>
<p>Entities are mirrored</p> <p>العناصر عمل لها مرآة</p>	<p>و ستلاحظ إنشاء الدوائر في اليسار , و تم عمل مرايا لهما علي يمين محور التماثل.</p>
	<p>٤. ضع الأبعاد كمرحلة نهائية, و ضع علاقة الاتحاد Concentric relation في المراكز بين أحد الدوائر, والقوس الآخر من القاعدة و بعدئذ استخدم التماثل كخطوة أخيرة.</p>

جدول رقم ٢٥

تقييم الأداء

أن يصبح المتدرب قادرا على أن:

ملاحظات	تحقق		م	معيار الأداء
	لا	نعم		
			١	تطبيق إجراءات السلامة المهنية
			٢	يفتح البرنامج من الأماكن المتاحة على الكمبيوتر
			٣	ينشئ ملف جديد و يستخدم أوامر الرسم بإتقان
			٤	يعدل أوامر الرسم
			٥	يرجع الكمبيوتر إلى حالته الأصلية
			٦	يرتب مكان العمل ويتركه نظيفا

جدول رقم ٢٦

توقيع المدرب

الاسم: التوقيع: التاريخ:

الاختبار العملي

في نهاية التدريب العملي يقوم المتدرب بالتالي:

ل تطبيق مهارات الرسم والتعديل المختلفة بالسوليدووركس.

ينبغي أن يكون المتدرب قادرا على أن يقوم بالاتي في زمن ٢٠ دقيقة:

ل رسم التمرين التالي بالسوليدووركس.

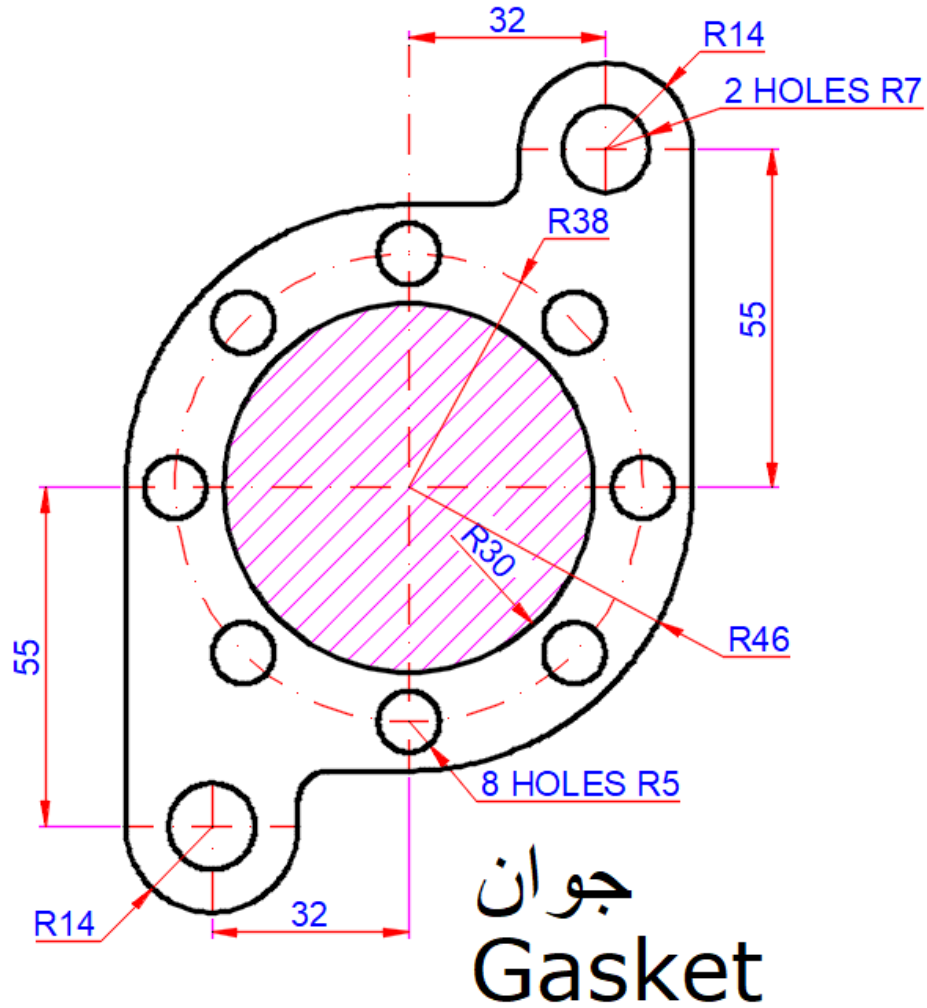

شكل رقم ٢٣٢

أدوات عمل النماذج الثلاثية الأبعاد والمساقط Features drawing in Solidworks

تدريب رقم	١٠	الزمن	٩ حصص
-----------	----	-------	-------

أهداف

- التعرف على كيفية عمل النماذج الثلاثة الأبعاد.
- التعرف على واجهة عمل النماذج الثلاثة الأبعاد في السوليدوركس.
- التعرف على خيارات أدوات عمل النماذج الثلاثة الأبعاد.
- البدء في عمل رسم ثلاثي الأبعاد.

متطلبات التدريب

المواد والخامات	العدد والأدوات
أوراق لطباعة الرسومات.	جهاز حاسب (كمبيوتر) ذو مواصفات مناسبة لتشغيل برامج الأتوكاد و ذو كارت شاشة عالي (VEGA)، و ذو ذاكرة عشوائية كبيرة (RAM).
	ومكونات الحاسب الشخصي كاملة، جهاز عرض فوق الرأس للشرح (Data Show).
	وذاكرة تخزين خارجية ليأخذ الطالب أعماله عليها.
	طابعة لطباعة الرسومات.

جدول رقم ٢٧

المعارف المرتبطة بالتدريب

يتيح السوليدوركس إنشاء نموذج ثلاثي الأبعاد، بمجرد إنهاء الرسم ثنائي الأبعاد، باستخدام عناصر أوامر الرسم الثلاثي الأبعاد مثل الانبثاق (Extrude) أو الدوران (Revolve).
وتبين الشكل التالية انه بعد إنشاء الرسم الثنائي الأبعاد، ووضع الأبعاد عليه يتم عمل بثق Extrude لتكوين شكل ثلاثي الأبعاد.

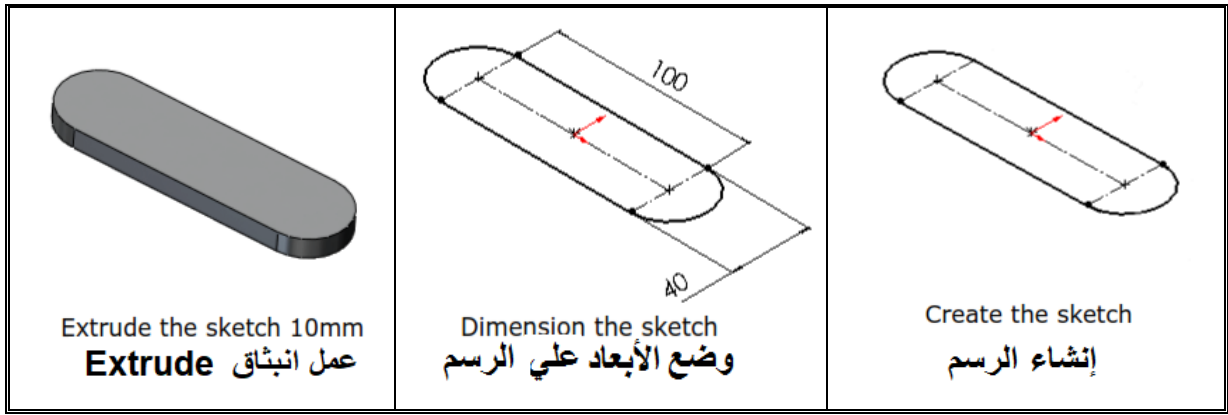

١. أساس الأجزاء المرسومة رسما ثلاثي الأبعاد Feature – Based:

يتم عمل الأجزاء ثلاثية الأبعاد من عدد من الأجزاء المستقلة مثل عملية التجميع، يصنع برنامج السوليدوروكس الرسم الثلاثي الأبعاد أيضا من أشكال مستقلة (مكونات) معرفة باسم (Features). واجهة السوليدوروكس تسمح بخلق الحدس (التخمين) القريب للأجزاء الهندسية مثل (Bosses) الرئيسي، والقطع، والثقوب، والأعصاب، والدورانات، والشطف، والمخطط الابتدائي. وبمجرد إنشاء الجزء يتم تطبيقها مباشرة على الشغلة. يمكن تصنيف العناصر إلى أجزاء مرسومة أو أجزاء مطبقة.

أ. الأجزاء المرسومة Sketched Features:

هي الأجزاء التي تم رسمها بالرسم الثنائي الأبعاد، يمكن استخدام هذا النوع فقط كجزء أساسي لتكوين النموذج الثلاثي الأبعاد.

ب. الأجزاء المطبقة Applied Features:

يتم إنشائها مباشرة على النموذج الصلب (المجسم). مثل الدورانات والشطف وتكون هذه الأجزاء من الأجزاء المكونة للنموذج الثلاثي الأبعاد. ولتوضيح مفهوم عمل نماذج العنصر الأساسي، انظر إلى الشكل التالي الذي تم رسمه بالسوليدوروكس. هذا الجزء يمكن إظهاره كمجموعة مختلفة من الأجزاء، وبعضها عبارة عن إضافة مادة كمثل الشكل الأسطواني (Cylindrical Boss) الأساسي، والآخر عبارة عن إزالة مادة كمثل الثقب الأعمى (Blind Hole)

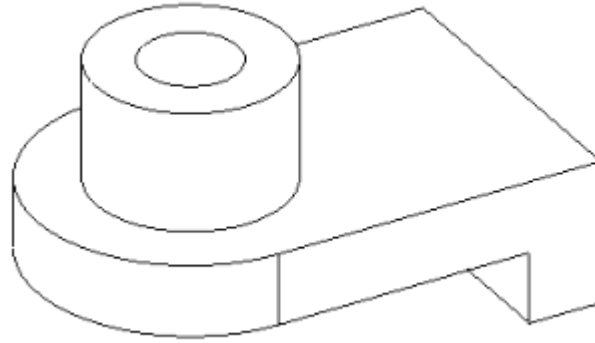

ويمكن فصل الجزء السفلي من الشكل كما هو مبين في الشكل التالي.

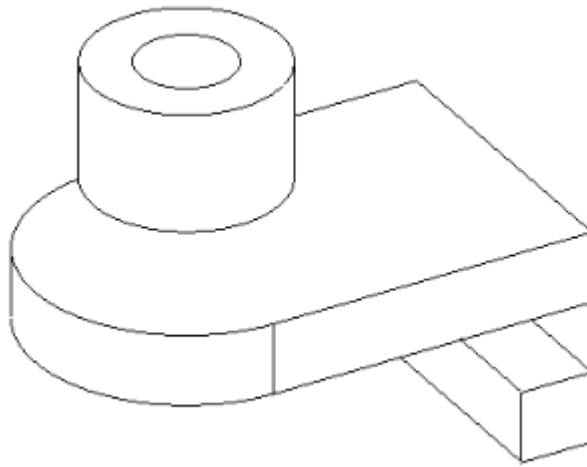

مثلا إذا خططنا لعمل قائمة متتابعة للأجزاء المنفردة في شجرة تصميم مدير الخصائص Property manager، ربما تبدو كالتالي، أولا بثق أو امتداد القاعدة Base extrude، ثانيا بثق أو مد الأسطوانة Boss-extrude1، ثالثا بثق أو مد الكتف السفلي Boss-extrude2

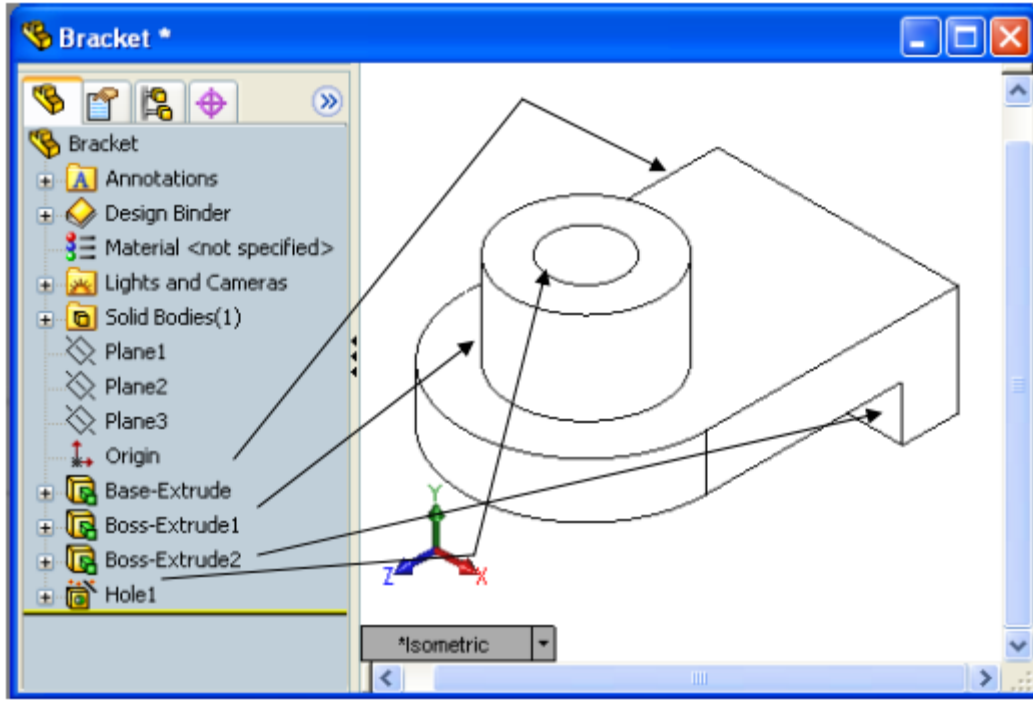

شكل رقم ٢٢٣: الأجزاء تم تخطيطها حسب موضعها في شجرة تصميم مدير الخصائص

٢. الغرض من التصميم Design Intent:

الغرض من التصميم هو تخطيطنا لكيفية أن يسهل التعديل في تصميمنا عندما تحدث تغيرات. يمكننا أن نضمن الغرض من التصميم في الخطوات الآتية:

- اختيار أفضل محيط (Profile).
- اختيار المستوي.
- عمل الرسم (Sketch): رسم تخطيطي بدون أبعاد أو علاقات.
- عمل علاقات رسم تلقائية أو إضافة علاقات، العلاقات مثل التوازي، والأفقي، والرأسي، والمماس، وما إلى ذلك يمكن تلقائياً أن تضاف للرسم أثناء عمل الرسم.
- وضع الأبعاد.
- قيم الروابط والمعادلات.
- عمل الانبثاق (Extrusion).
- مرعاه شروط النهاية وهي
 - أعمي – غير نافذ (Blind).
 - في منتصف المستوي (Mid Plane).

٣. خطوات إنشاء رسم مجسم:

يجب الحرص على تنفيذ الخطوات التالية عن إنشاء مجسم ثلاثي الأبعاد

- أ. إنشاء جزء Create a Part عن طريق فتح ملف جزء جديد Create A New part Document
- ب. ضبط نظام الوحدات الأجزاء الجديدة يمكن إنشاؤها بالمليمتر، أو البوصة، أو أي وحدة أخرى تستخدم. الأجزاء لإنشاء وإمساك النموذج الصلب المجسم.
- ج. حدد المستوي الذي تريد أن ترسم عليه الرسم ثنائي الأبعاد وحدد الاتجاه الذي تنظر منه للجزء الرئيسي للحصول على أفضل محيط للجسم (Profile)، إما أن يكون المستوي الأفقي، أو يكون المستوي الأمامي، أو يكون المستوي الجانبي.
- د. من المهم أن تختار المستوي الصحيح لكي ترسم عليه، وهذا يتم عمله باختيار أفضل تخطيط يحيط (Profile) بالشكل المراد عمله. ويكون المحيط الأفضل هو المحيط الذي عند اختيار الانبثاق منه يعطي أغلب الأجزاء المعقدة في الجسم.
- هـ. ارسم الإطار Sketch The Profile، تعتبر الرسومات عبارة عن مجموعة من الرسومات الهندسية الثنائية الأبعاد التي تستخدم لإنشاء أجزاء صلبة. وتتضمن خطوطاً، ودوائر، ومستطيلات.
- و. تطبيق واستخدام علاقات الرسم Applying Sketch Relations، والأبعاد Dimensions، العلاقات الهندسية بين عناصر الرسم مثل، أفقي، ورأسي، تطبق على الرسم الهندسي. بينما تعطي الأبعاد حجماً لهندسة الشكل وتفيد العلاقات في تقييد حركة الكيانات مع بعضها لتسهيل عملية التغيير والتعديل.
- ز. تنفيذ انبثاق للرسم الثنائي الأبعاد Extrude the Sketch لإنشاء جزء ثلاثي الأبعاد، أي عمل امتداد في محور عمودي على المستوى

❏ سمي كل الأجزاء والرسومات لأنها طريقة فعالة للتصميم وخصوصاً من ناحية شجرة تصميم مدير الخصائص وذلك إعطائه كل جزء اسماً جديداً لتسهيل التعرف عليه وتعديله عند الضرورة.

❏ احفظ عملك Save Your Work بانتظام حتى لا تفقد ما تم تنفيذه على الحاسب إذا انقطع التيار.

❏ يجب حفظ أجزاء التجميع في نفس المجلد الذي به الأجزاء الأخرى الخاصة به.



خطوات تنفيذ التدريب

أولاً: إنشاء الجسم (المنظور)

١. افتح ملف جزء جديد .Create A New part Document

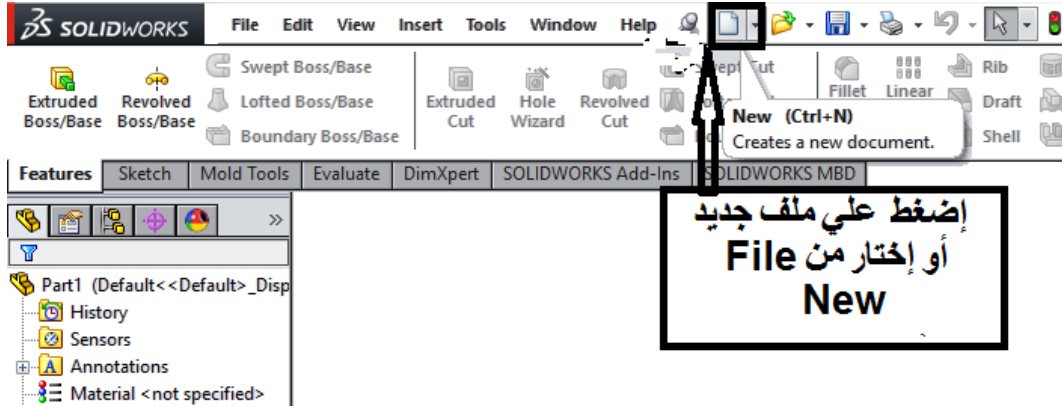

٢. نختار رسم جزء مفرد جديد (Single design component).

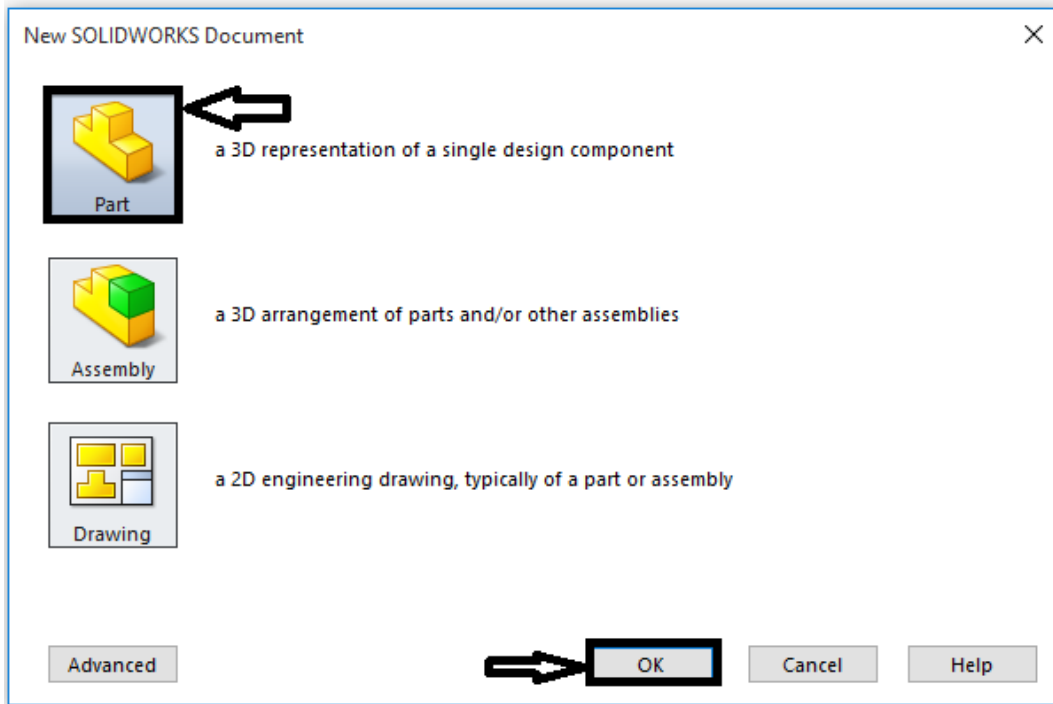

٣. حدد نظام الوحدات، استخدم نظام MMGS المليمتر، جرام ثانية.

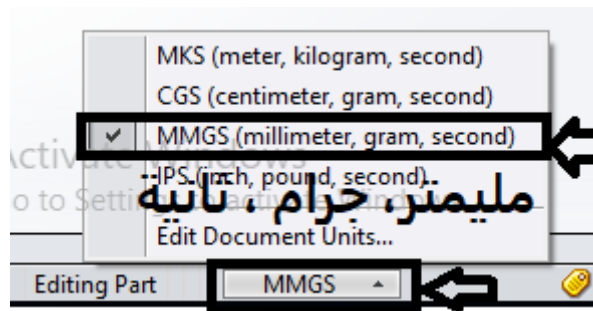

٤. استخدم أمر حفظ Save as أو حفظ الملف Save as باسم "حامل الشمعة" لحفظ الملف في مكان يختاره الطالب حسب تعليمات المدرب كما هو مبين في الشكل التالي.

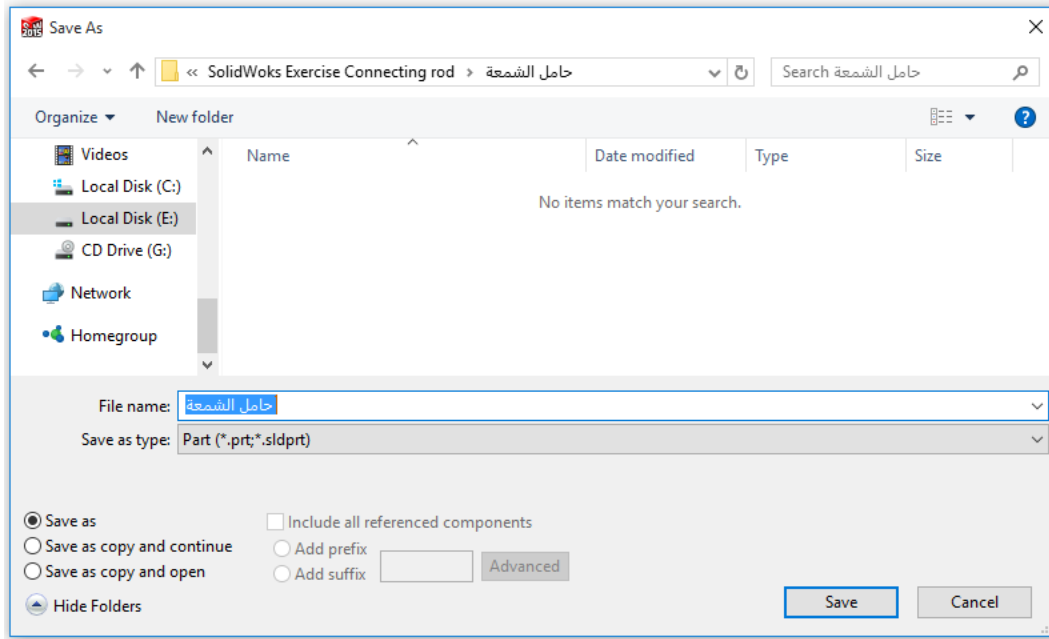

سيتم حفظ الملف بإمتداد (.sldprt) والذي يضاف تلقائياً، ثم انقر بالماوس على مفتاح حفظ.

٥. اختر المحيط الأفضل الذي ينبثق منه أغلب حدد المستوي، في هذه الحالة سيكون المستوي الأفقي Top plane هو الأفضل

٦. انقر على Top plane كما هو مبين في الشكل ثم انقر بالزر الأيمن للماوس على رمز Sketch لرسم وبذلك تكون قد أنشأت بنجاح محيط المسقط Sketch The Profile

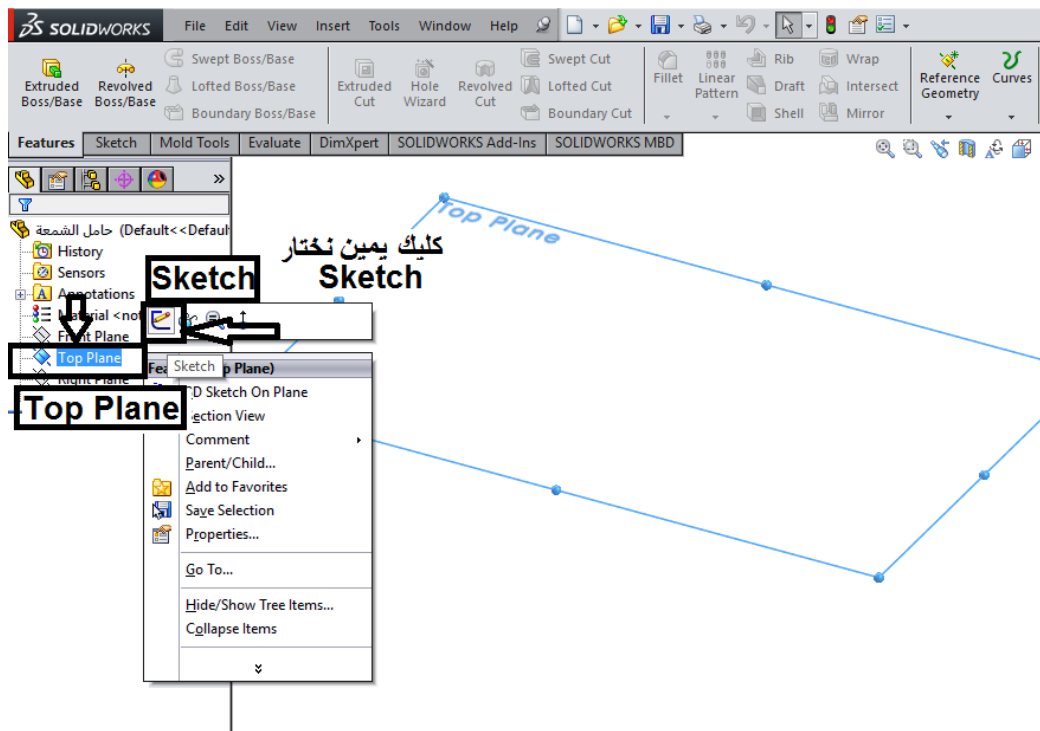

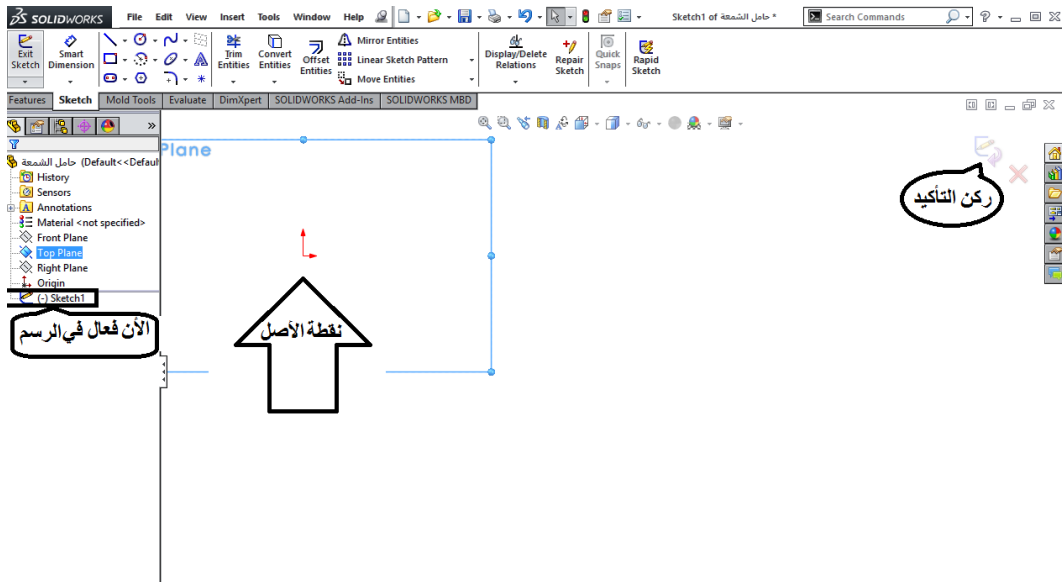

٧. انقر على شريط أدوات الرسم

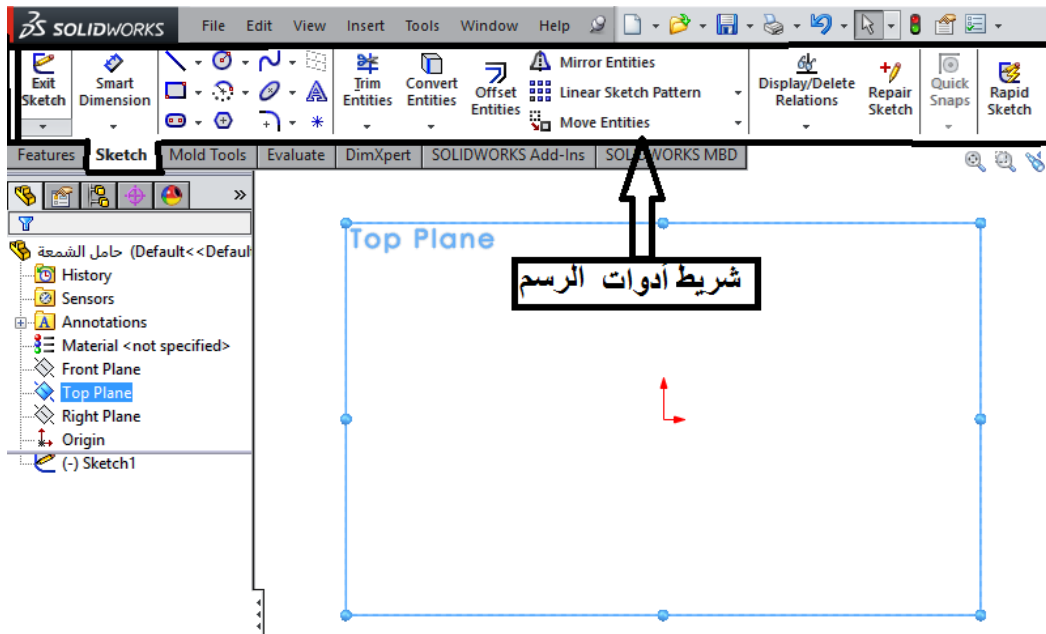

٨. اختر أمر رسم مستطيل (Rectangle) من شريط أدوات الرسم (Sketch Toolbar) ثم ارسم مستطيل على الشاشة، مع مراعاة أهمية موضع الرسم بالنسبة لنقطة الأصل.

يجب أن يكون رسمك مرتبطاً بنقطة الأصل بشكل ما لكي يكون الرسم معرّفاً تعريفاً تاماً



٩. قم بوضع نقطة الأصل في مركز المربع باستخدام امر (ارسم مستطيل مركزي Center Rectangle). والذي يمكنك من وضع خط المركز في منتصف المستطيل أو المكعب بسهولة

جدا فيما بعد وأيضا توضع للمستوي الأمامي، والمستوي الجانبي والمستوى الذي يقسم المكعب من المركز.

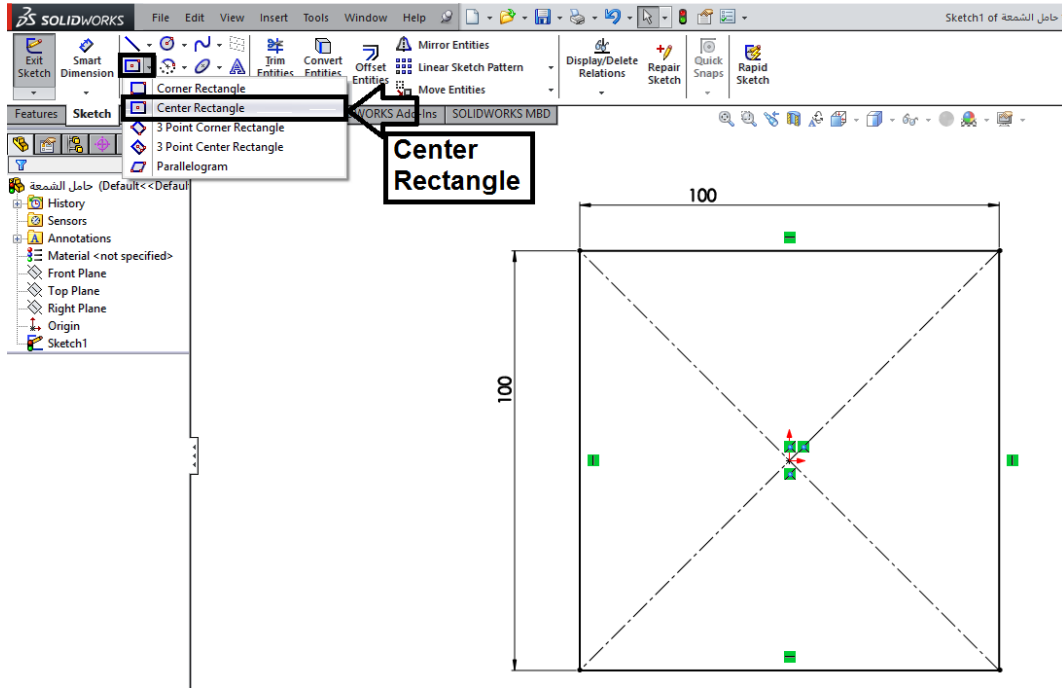

١٠. ضع الأبعاد على الرسم باستخدام الأداة (Smart Dimension).
١١. اختر أيقونة عمل النماذج الصلبة Features من قائمة مدير الأوامر.

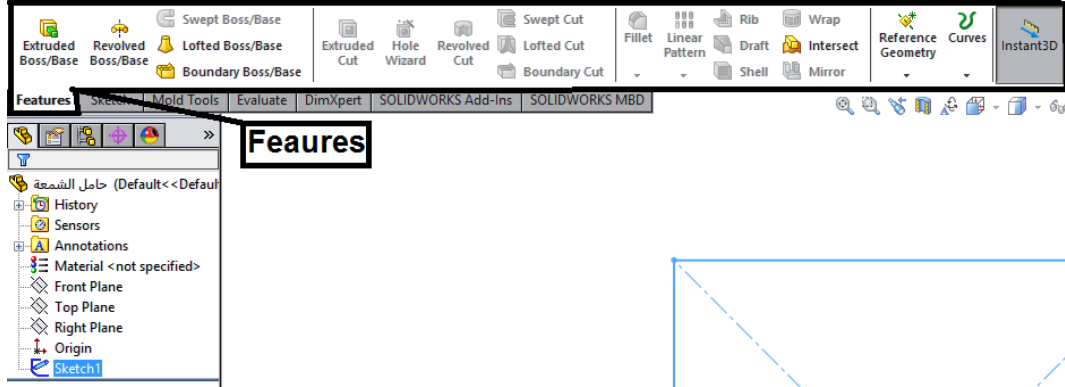

١٢. اختر أمر (Extrude) لعمل انبثاق بامتداد (100 mm) لأعلى.

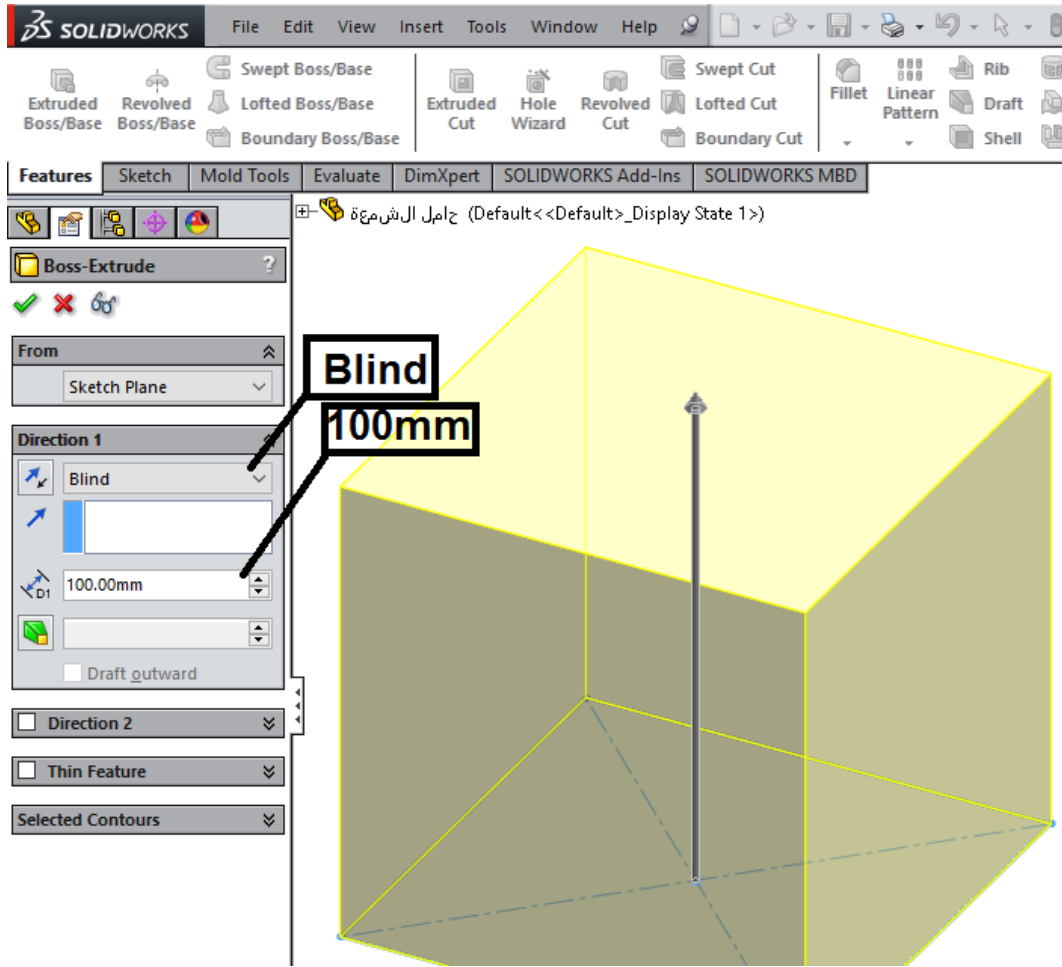

أمثلة في التصميم المرغوب:

- ✍ انبثاق أساسي (Base Extrude).
- ✍ دوران (Revolve).
- ✍ انبثاق قطع (Cut Extrude).
- ✍ صدفة -تجويف الجسم من الداخل على شكل صدفة محار (Shell).
- ✍ عمل دوران للأركان (Fillets).
- ✍ عمل شطف للحافة (Chamfer).

التصميم المرغوب يعتمد على حالة نهاية الجزء:

- ✍ أعمى (Blind).
 - ✍ خلال الكل (Through All).
 - ✍ من منتصف المستوي (Mid - plane).
 - ✍ حتى التالي (Up To Next).
 - ✍ حتى سطح (Up To Surface).
١٣. قم باختيار الوجه العلوي من المكعب ثم اختر أيقونة (Sketch).

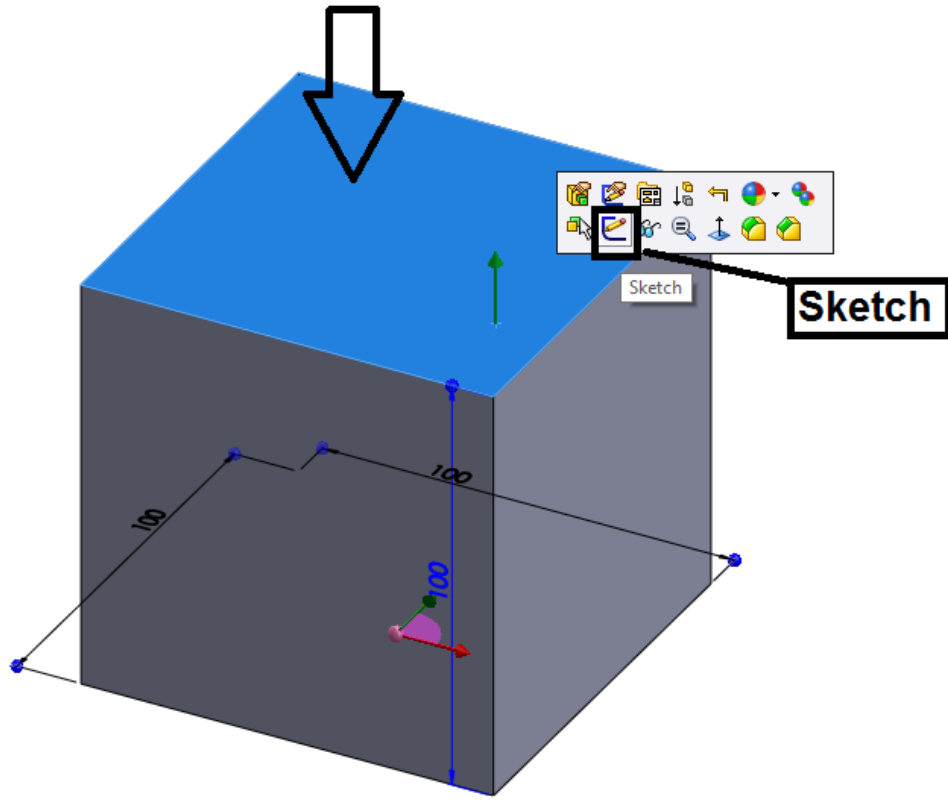

١٤. ارسم دائرة بحيث تبدأ مركز الدائرة من نقطة الأصل للسطح العلوي.

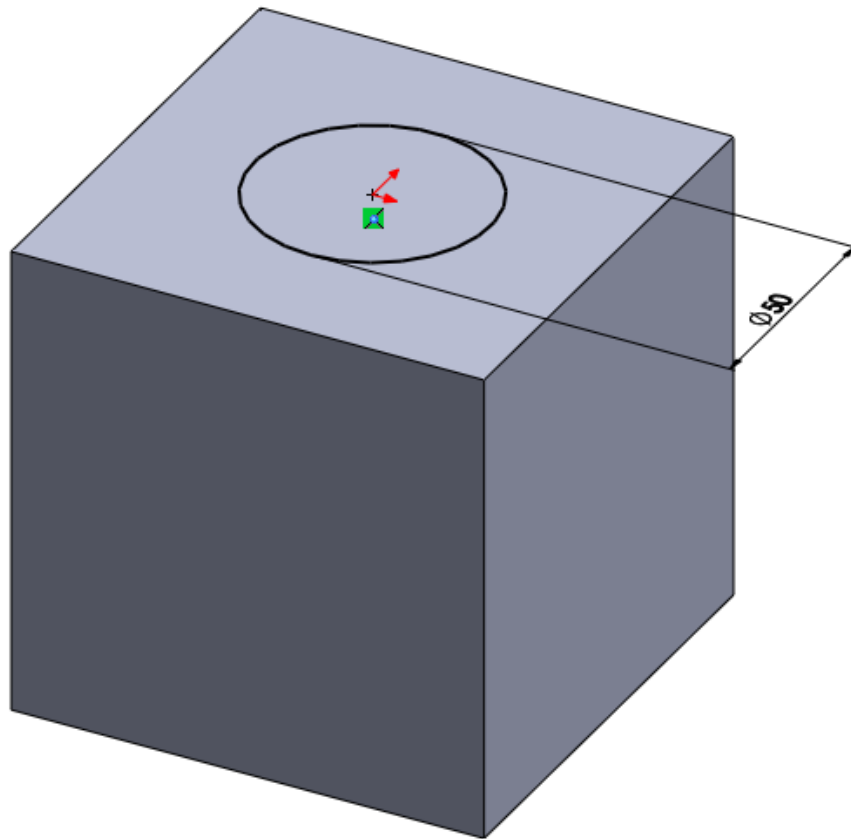

١٥. أعطي للدائرة قيمة البعد (50mm).

١٦. اختر أمر انبثاق قطع (Cut Extrude) من شريط أدوات الرسم الثلاثي (Feature Toolbar).

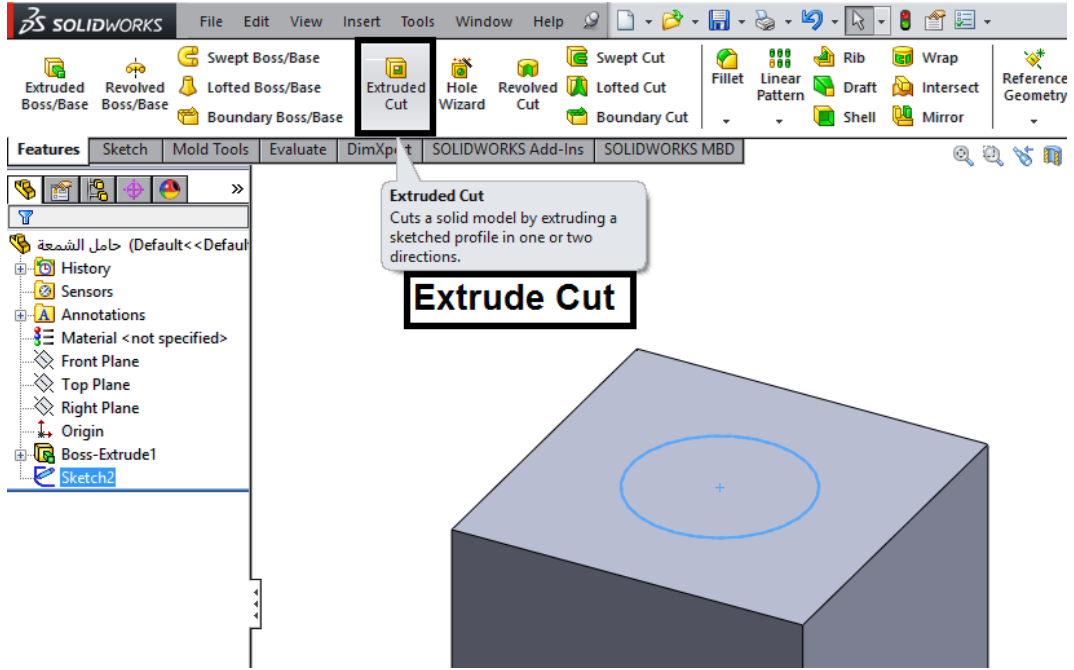

١٧. حدد عمق القطع بقيمة (20mm).

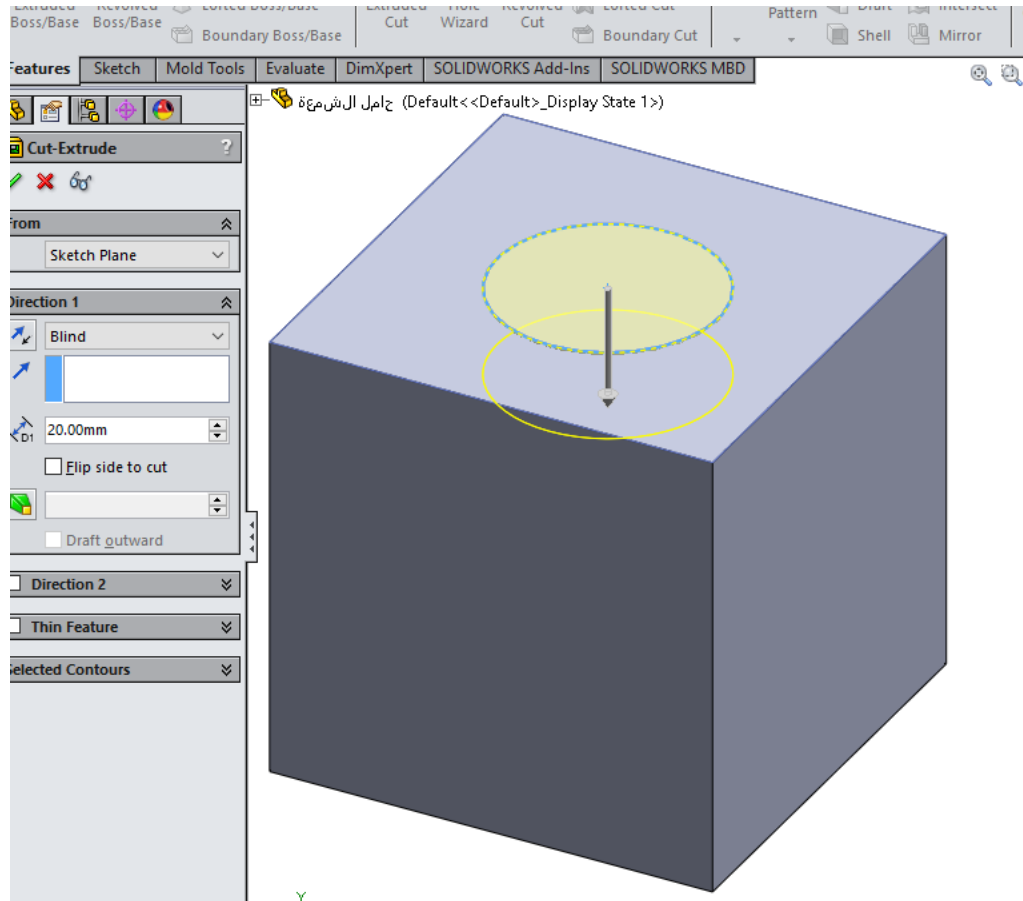

١٨. اعمل رسما (Sketch) على الوجه الأمامي.

١٩. استخدام خط المحور لرسم محور يمر بالقطر.

٢٠. استخدام أمر المضلع (Polygon) وارسم مضلعا مبتدئا من نقطة المنتصف لخط القطر.

٢١. اختر الخط العلوي للمضلع، وأضف العلاقة أفقياً (Horizontal) في مدير الخصائص.
٢٢. أعطي بعداً لأضلاع المضلع (30mm).

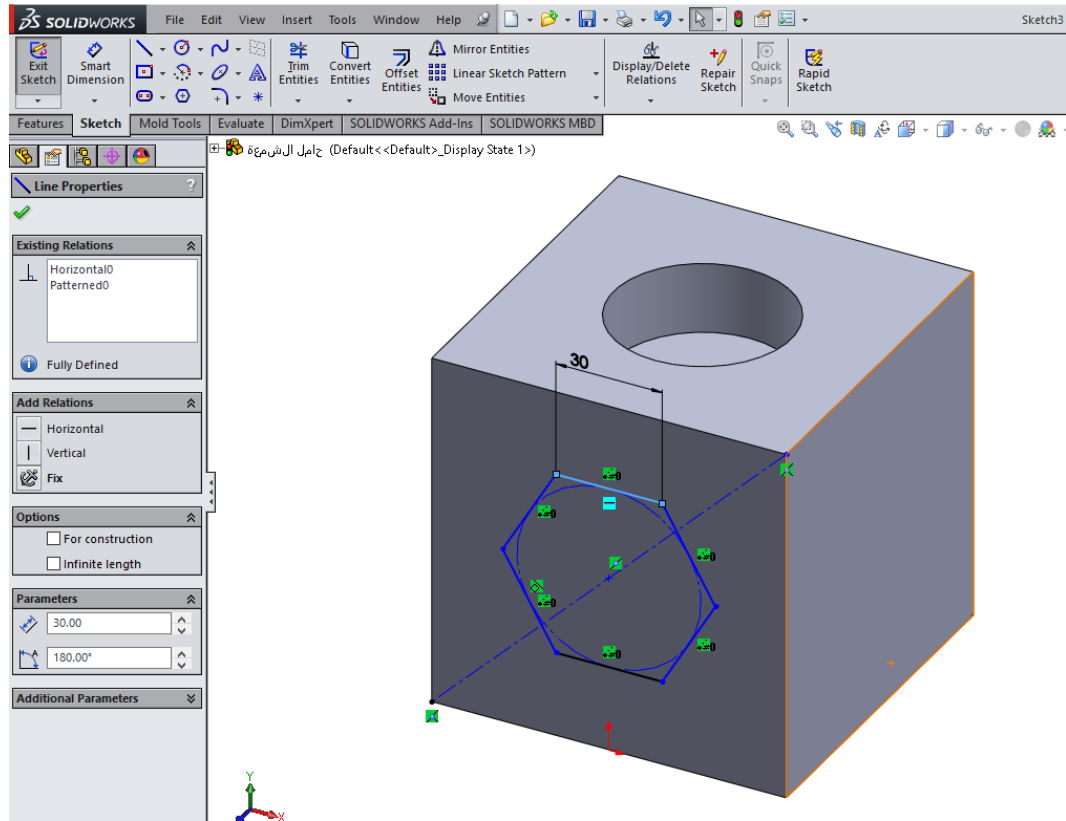

٢٣. اختر أمر انبثاق قطع (Cut Extrude) من شريط أدوات الرسم الثلاثي (Feature Toolbar).

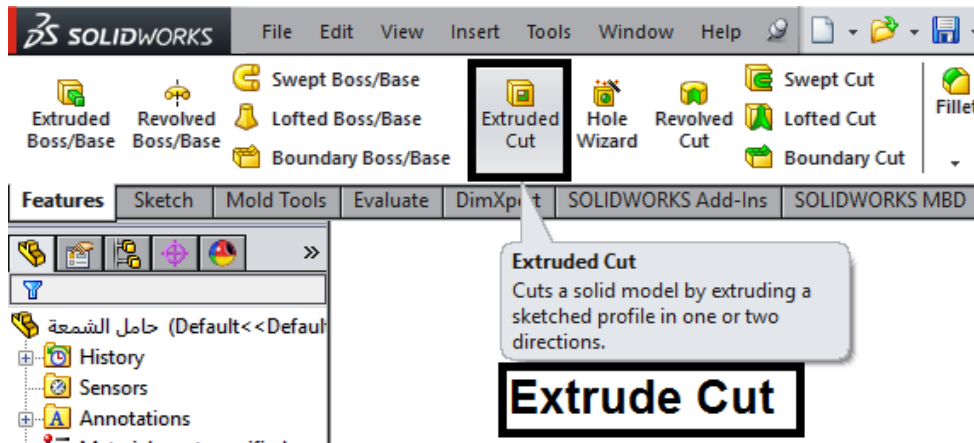

٢٤. اعمل قطعاً للرسم بعمق (20mm).

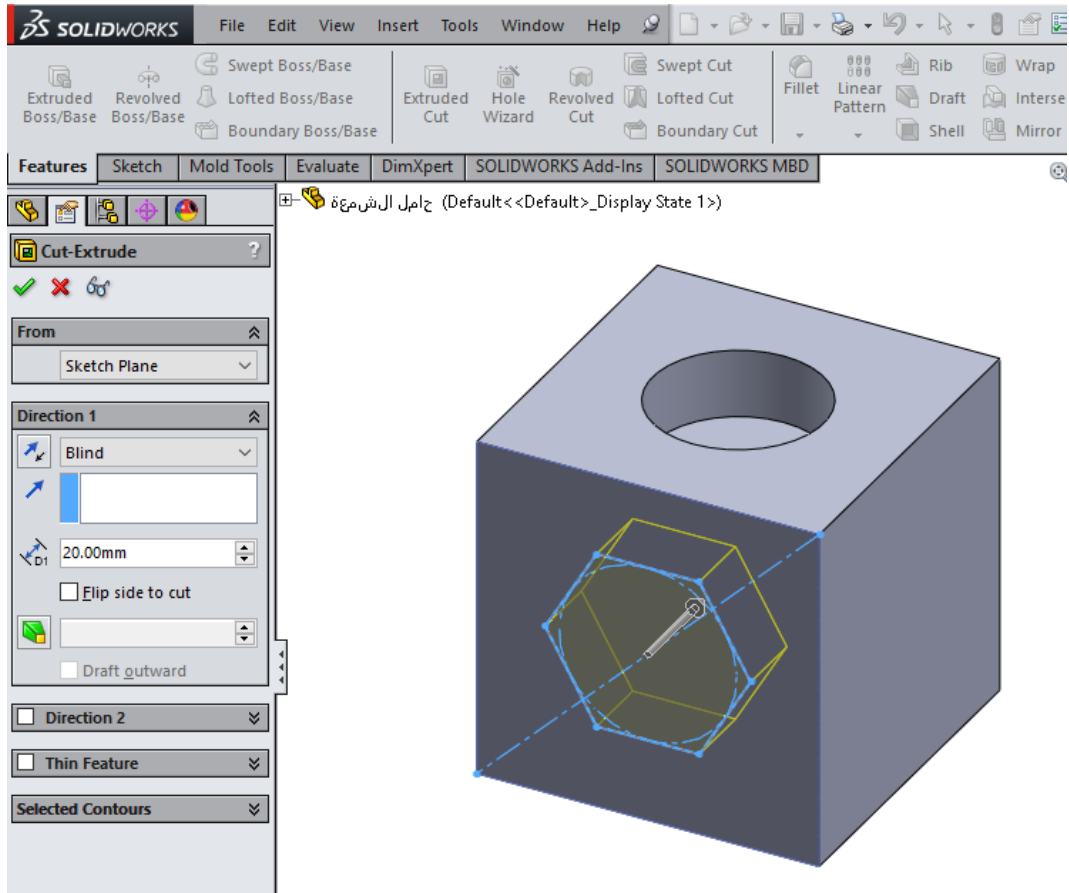

٢٥. أضف شطفا للمضلع باختيار أمر الشطف (Chamfer) من شريط أدوات عمل النموذج (Feature Toolbar).

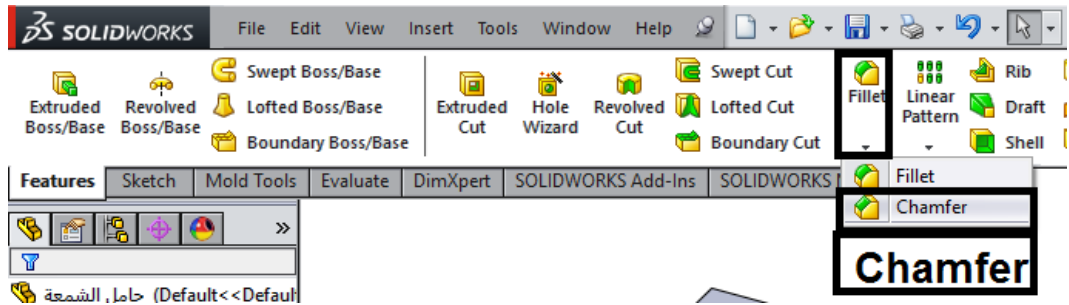

٢٦. حدد مسافة وزاوية لشطف بالقيمة (5mm < 45°).

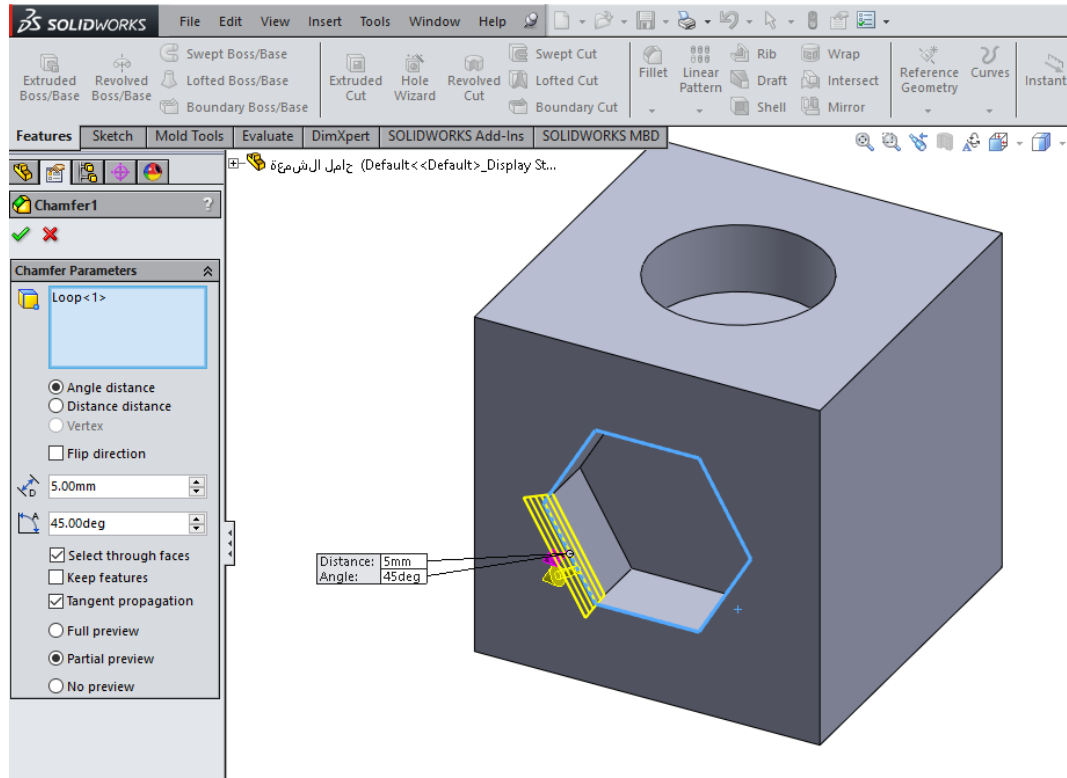

٢٧. اختر كل الحواف الستة للمضلع ليكون بها الشطف بمسافة (5mm) وعلى زاوية (45°).

٢٨. طبق نفس الشطف على الدائرة.

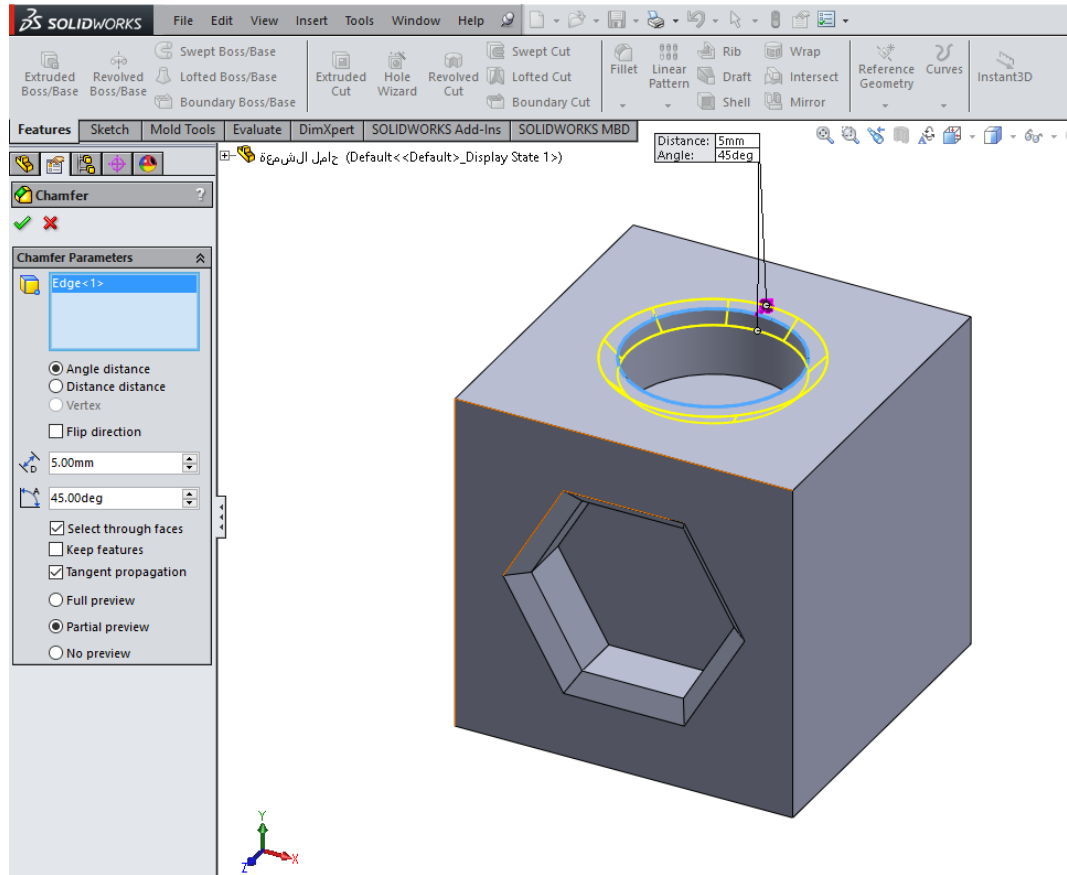

٢٩. أضف دورانا لكل الحواف الثمانية للمكعب باختيار أمر الدوران (Fillet) من شريط أدوات عمل

النماذج الثلاثية (Feature Toolbar).

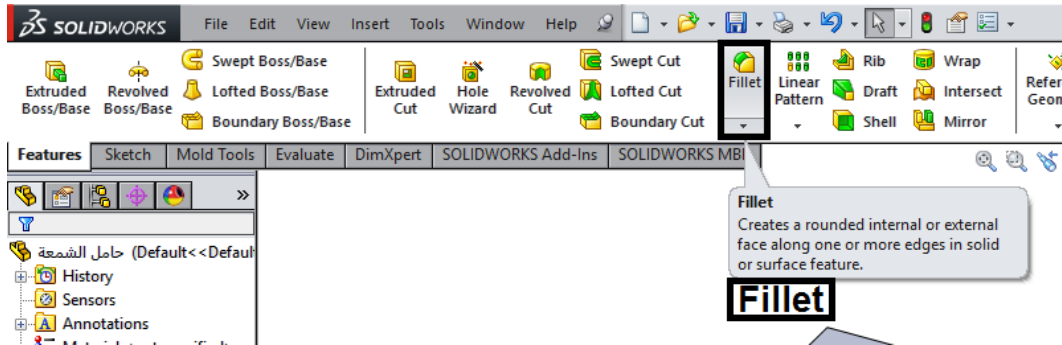

٣٠. اختر ثمانية حواف كما هو مبين في الشكل التالي، وطبق دوران مقداره (10mm) وعمل عرض

ابتدائي والذي سوف يظهر قبل الموافقة عليه، اضغط علي السهم الأخضر للموافقة.

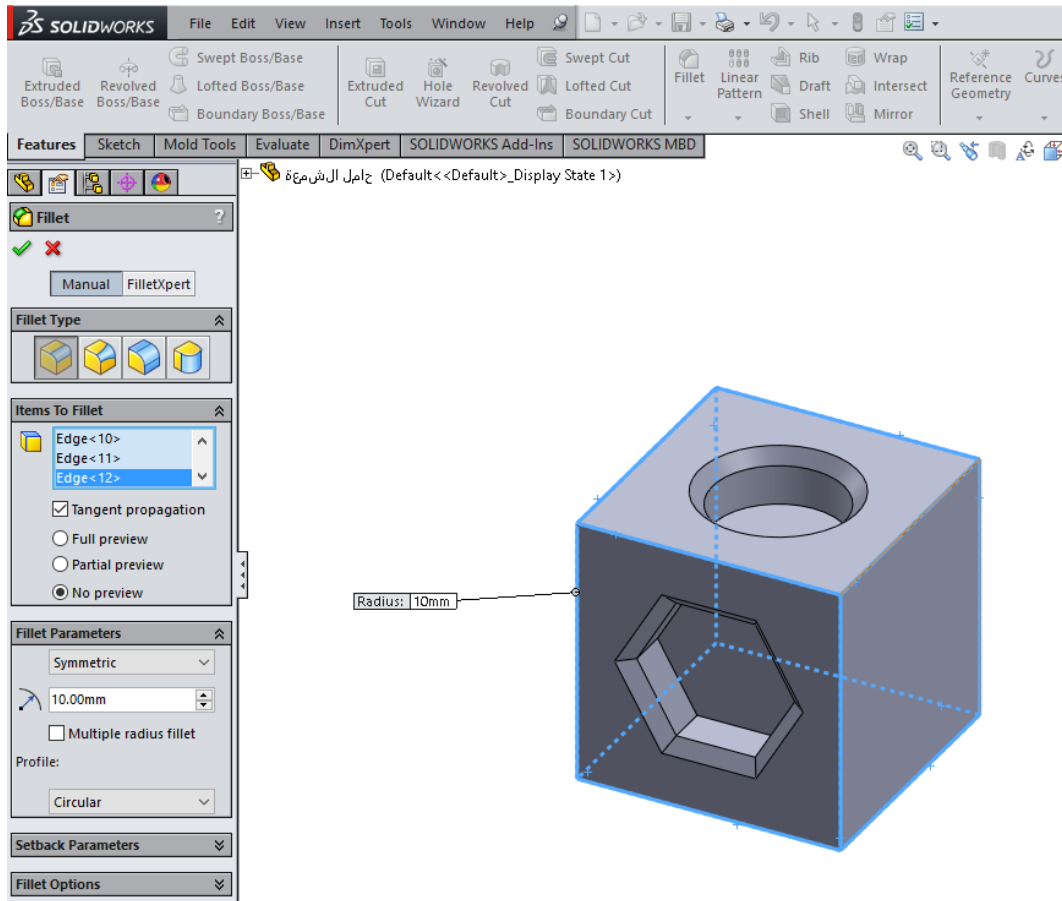

٣١. حدد مادة حامل الشمعة من خلال مدير الخصائص، انقر بزر الماوس الأيمن على رمز المادة

(Material) واختر (Edit Material)

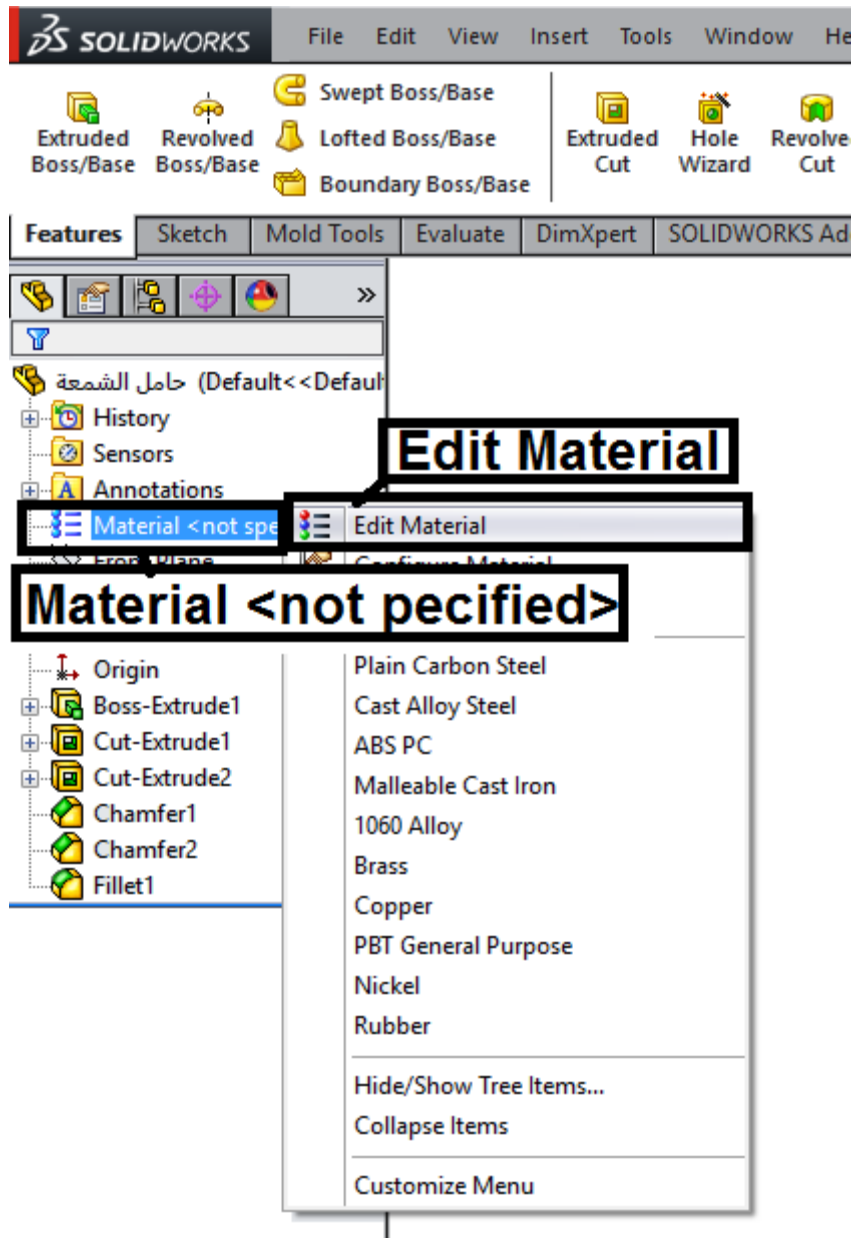

٣٢. اختر مثلا مادة سبائك نحاس (Copper Alloys) ثم نحاس اصفر (Brass) ثم اضغط (Apply).
يمكنك اختيار مواد معدنية أخرى.

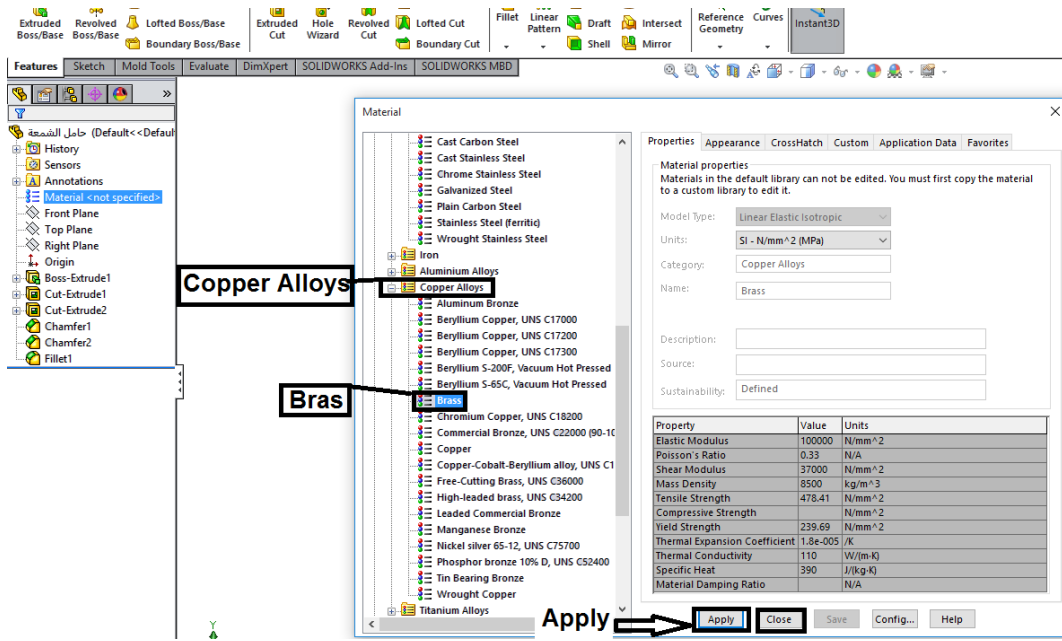

٣٣. احفظ ملف الجزء بالضغط على امر Save.

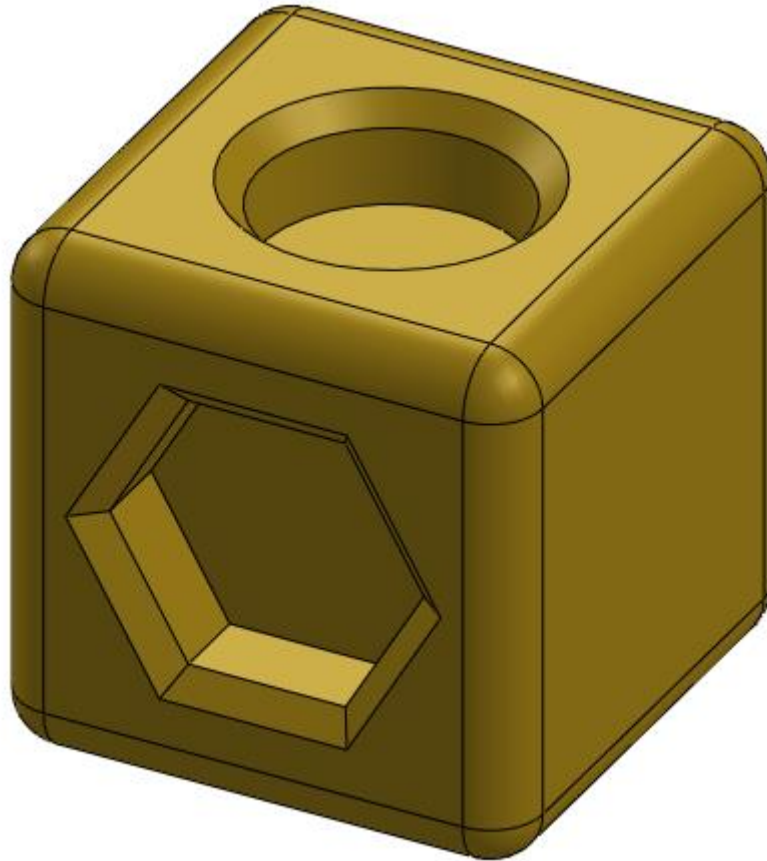

الأوامر الشائعة في السوليدوركس المستخدمة في إنشاء المجسمات الثلاثية الأبعاد (Features) ووظيفة كل منها.

الوظيفة	الأيقونة	الأمر
يعمل انبثاق لمحيط مغلق حتى يصبح مجسم صلب.		Extruded Boss Base
يعمل قطعا في مجسم.		Extruded Cut
ينشئ مجسما بالدوران لشكل مغلق حول محور دوران.		Revolved Boss base
ينشئ قطعا بالدوران حول محور.		Revolved Cut
ينشئ مجسما بين مخططين مغلقين في مستويين مختلفين و متوازيين.		Lofted Boss base
ينشئ قطعا بين مخططين مغلقين في مستويين مختلفين.		Lofted Cut
ينشئ مجسما لشكل في مستوي يسير في مسار عمودي عليه.		Swept Boss Base
ينشئ مجسما مقطوعا لشكل في مستوي يسير في مسار عمودي عليه.		Swept Cut
يقوم بعمل حافة مستديرة.		Fillet
يقوم بعما حافة مشطوفة.		Chamfer
يقوم بعمل عصب.		Rib
يقوم بعمل قطع مجوف داخل الجسم ويكون ذا سماكة صغيرة.		Shell
يقوم بعمل ثقب عادية.		Simple Hole
ينشئ ثقباً ذات أشكال محددة ويمكن أن يكون بها قلاووظ.		Hole Wizard
ينشئ التواء أو انحناء بالمجسم.		Flex
يلف صورا و رسما حول جسم أو يعمل نتوء أو تجويف داخل الجسم.		Wrap
يعمل تكرار خطي للجزء في اتجاه واحد أو اتجاهين.		Linear pattern
يكرر الجزء حول محور.		Circular Pattern
يكرر جزء حول مستوي.		Mirror

جدول رقم ٢٨

ثانياً: إنشاء المساقط

١. انقر بالماوس على رمز ملف جديد (New)

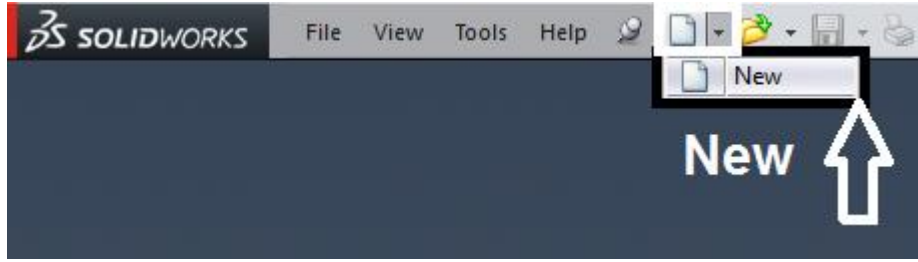

٢. اختر من المربع الحواري (Drawing) ثم اضغط (Ok).

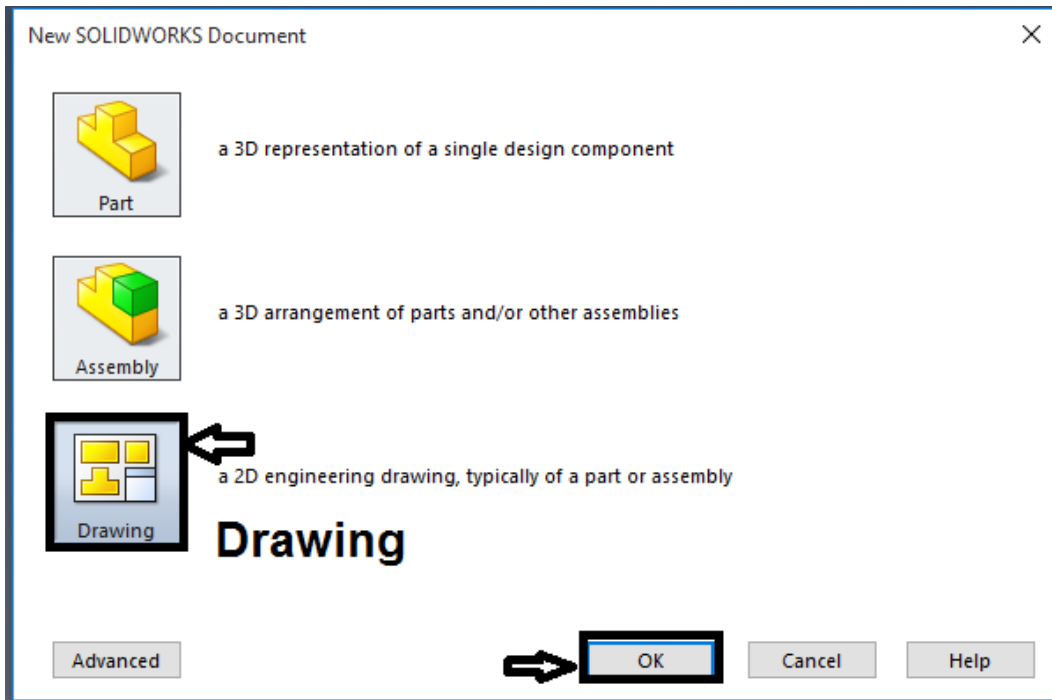

٣. يظهر المربع الحواري التالي، اختر البيانات المبينة في الشكل التالي

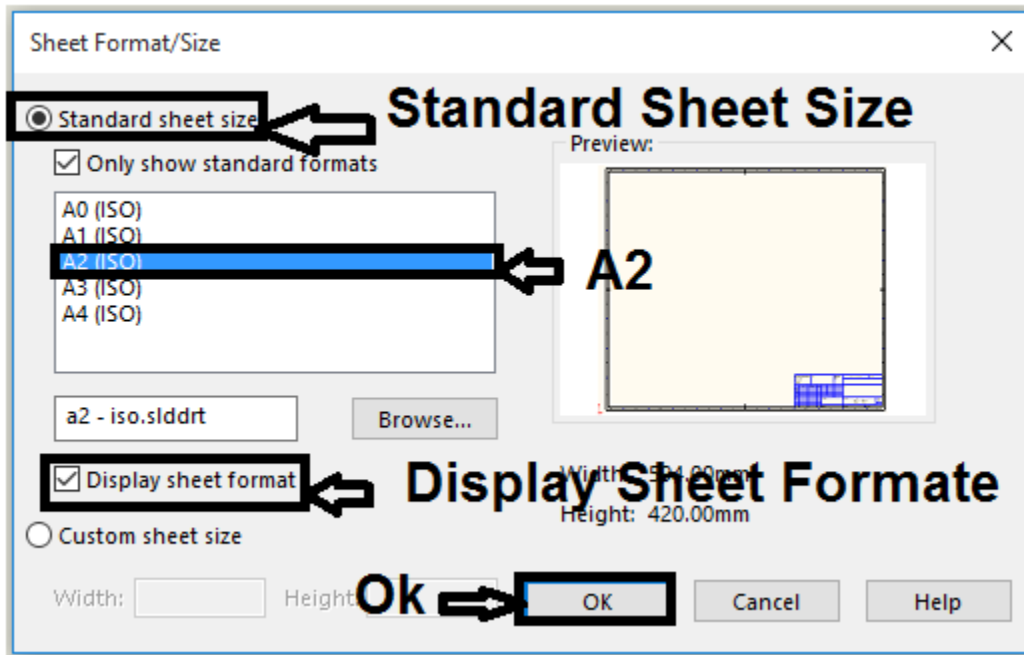

٤. اختر منه مقاس الورق. ليظهر مربع حوارى نختار منه (Browse).

٥. اختر النموذج المراد عمل مساقط له (في هذا التمرين هو " حامل الشمعة").

٦. اضغط (Open).

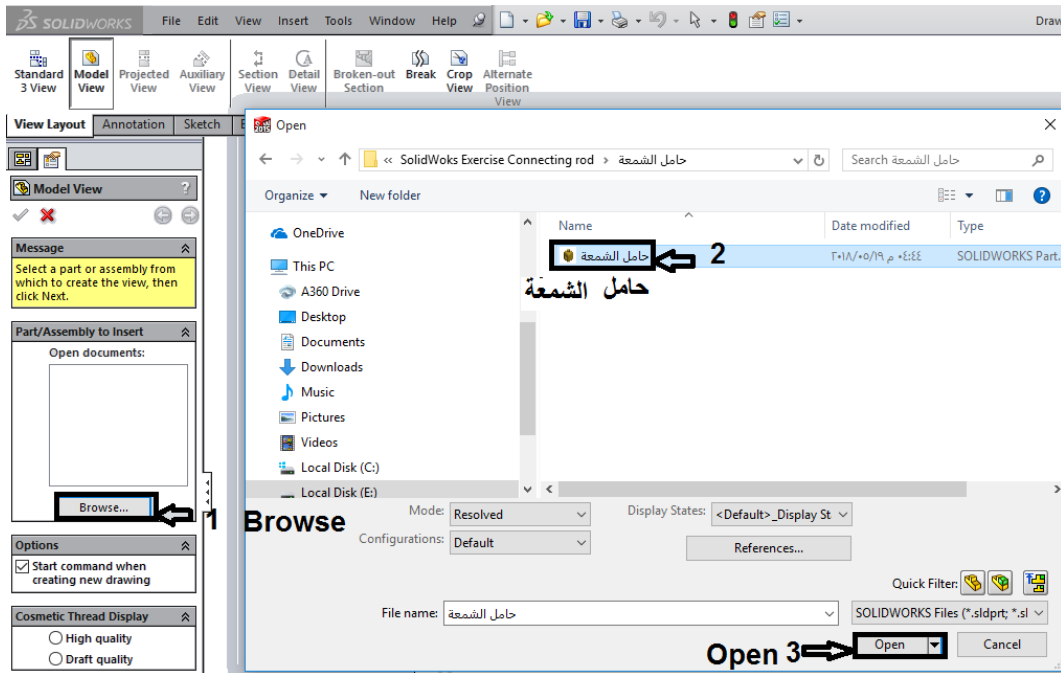

٧. اختر المسقط الأولي المطلوب رسمة، وانقر كليك بالماوس داخل مساحة الرسم.

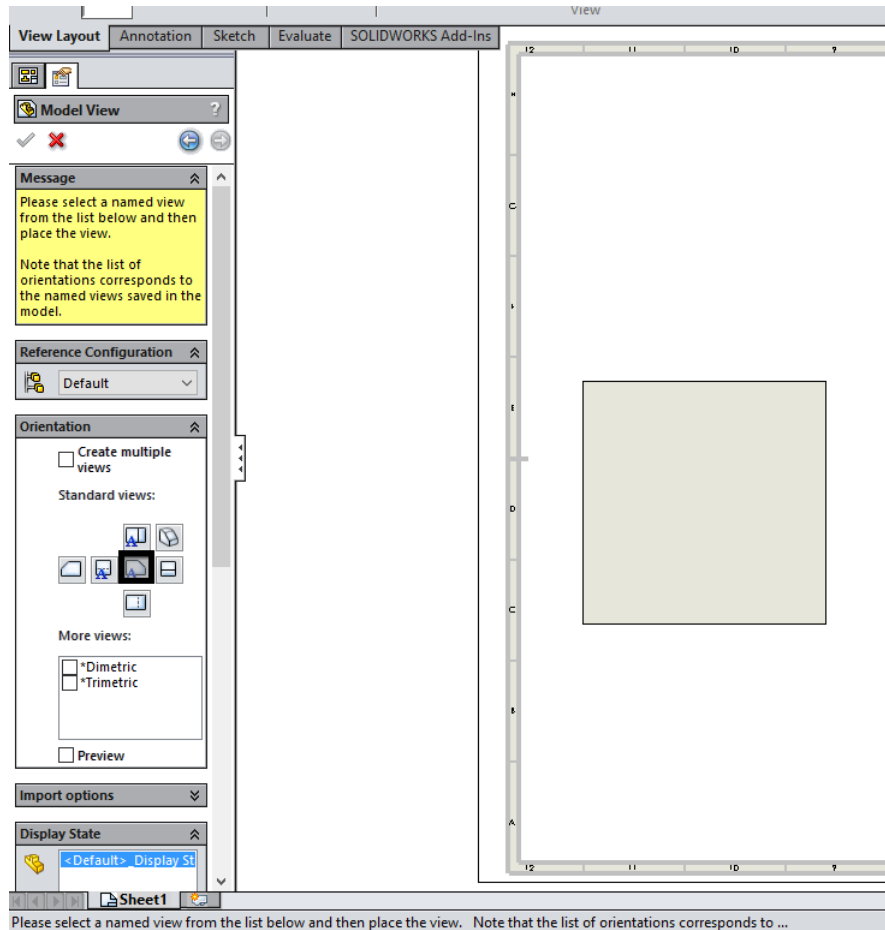

٨. اختر من (View Layout) امر إظهار المسقط (Projected View).

٩. قم باختيار المسقط المراد استنتاج مسقط منه، والسحب للمكان الجديد.

أن نظام الإسقاط الافتراضي في السوليدوركس يستخدم إسقاط الزاوية الثالثة كوضع افتراضي. ويمكن التغلب على ذلك بتغيير مكان المسقط اليمين ليوضع مكان المسقط اليسار بعد إنشائه والمسقط العلوي يوضع مكان المسقط السفلي. للحصول على إسقاط الزاوية الأولى.



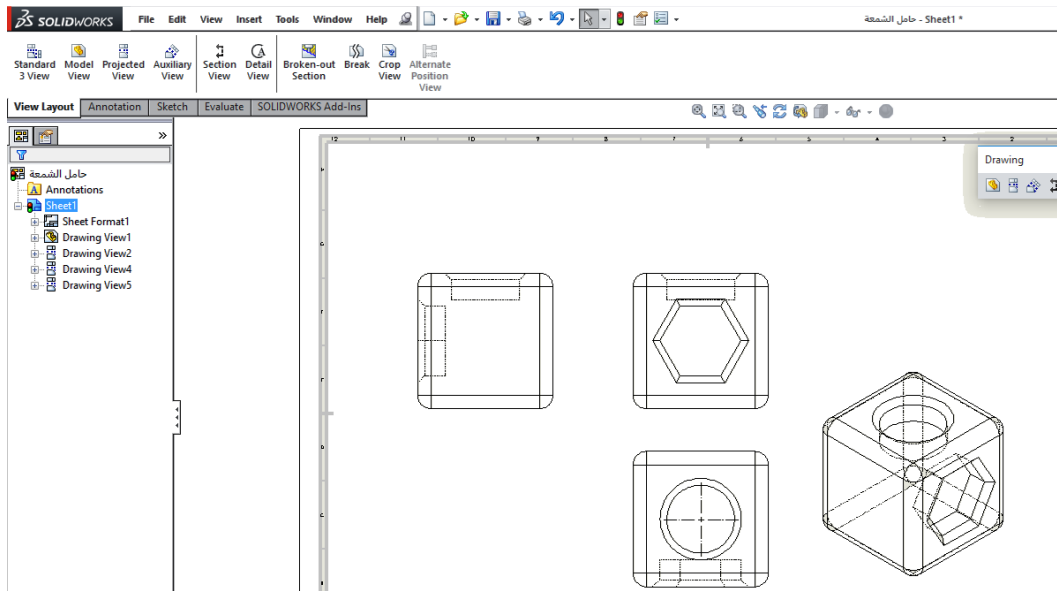

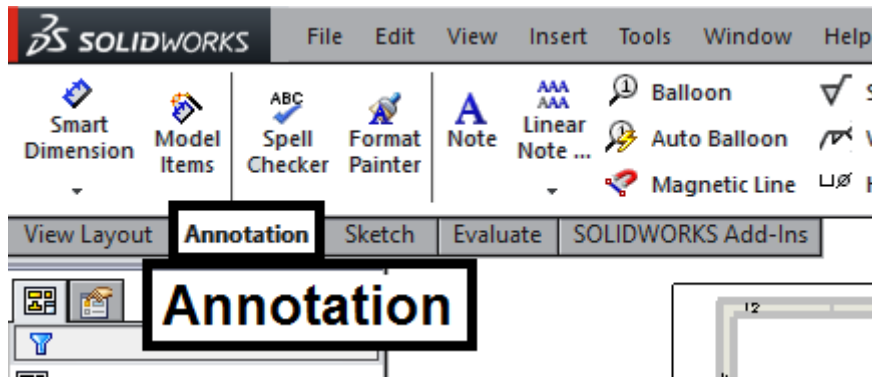

١٠. اختر Annotation لوضع الأبعاد على الرسم

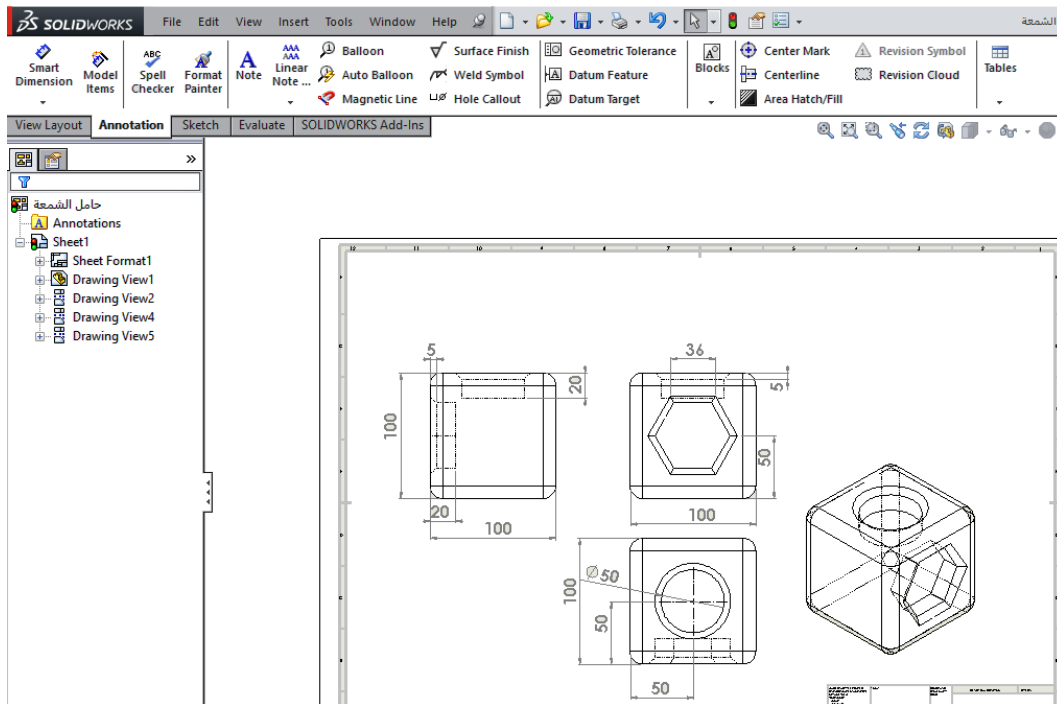

١١. اختر Smart Dimension وقم بوضع الأبعاد على الرسم.



الأوامر الشائعة في السوليدوركس والمستخدمة في رسم المساقط (Drawing)

الوظيفة	الأيقونة	الأمر
يضيف مسقطا عموديا، أو مسقطا محددا، معتمدا على الجزء الموجود، أو التجميع الموجود.		Model view
يضيف مسقطا مستنتجا بواسطة فرد مسقطا جديدا، من المسقط الموجود.		Projected View
يضيف مسقطا مساعدا مستنتجا جديدا من كيان خطي.		Auxiliary View
يضيف مسقطا مقطوعا، أو مسقط مقطوع محاذي، أو مسقط نصف قطاع، بقطع نموذج المسقط باستخدام خط القطع.		Section View
يضيف مسقطا تفصيليا ليبين جزء من المسقط بمقياس مكبر.		Detail View
يضيف ثلاثة مساقط أصلية قياسية. نوع أو اتجاه المساقط إما أن تكون زاوية أولي أو زاوية ثالثة.		Standard 3 Views
يضيف قطاعا جزئيا لمسقط موجود كاشفا التفاصيل الداخلية للنموذج.		Broken - Out Section
يضيف خطوط فصل للمسقط المختار.		Break
يحدث المسقط المختار للحالة الحالية للنموذج المرجعي.		Update View

جدول رقم ٢٩

تقييم الأداء

أن يصبح المتدرب قادرا على أن:

ملاحظات	تحقق		م	معايير الأداء
	لا	نعم		
			١	يطبق إجراءات السلامة المهنية
			٢	يرسم المسقط يتمكن داخل برنامج السوليدوركس
			٣	يضع الأبعاد على الرسم بشكل سليم
			٤	يتنفيذ البثق Extrude على الرسم بمهارة
			٥	ينشئ الشطف العدل و الدوراني بسهولة
			٦	يضع خطوط المراكز والقطاعات
			٧	يرجع الحاسب إلى حالته الأصلية
			٨	يرتب مكان العمل ويتركه نظيفا

جدول رقم ٣٠

توقيع المدرب

الاسم: التوقيع: التاريخ:

الاختبار العملي

في نهاية التدريب العملي يقوم المتدرب بالتالي:

لل تطبيق مهارات الرسم المختلفة بالسوليدوركس.

ينبغي أن يكون المتدرب قادرا على أن يقوم بالاتي في زمن ٥ دقيقة:

لل تغيير المادة Material المصنوع منها " حامل الشمعة" وتغيير الحجم الكلي بوضع بعد أكبر من

الذي تم استخدامه في التدريب.

تطبيقات على الرسم بالسوليدوركس Solidworks drawing

تدريب رقم	١١	الزمن	٩ حصص
-----------	----	-------	-------

أهداف

- ☞ التعرف على كيفية عمل النماذج الثلاثة الأبعاد.
- ☞ التعرف على واجهة عمل النماذج الثلاثة الأبعاد في السوليدوركس.
- ☞ التعرف على خيارات أدوات عمل النماذج الثلاثة الأبعاد.
- ☞ البدء في عمل رسم ثلاثي الأبعاد.
- ☞ رسم المساقط باستخدام أوامر الرسم المختلفة

متطلبات التدريب

العدد والأدوات	المواد والخامات
جهاز حاسب (كمبيوتر) ذو مواصفات مناسبة لتشغيل برامج الأتوكاد و ذو كارت شاشة عالي (VEGA)، وذو ذاكرة عشوائية كبيرة (RAM).	أوراق لطباعة الرسومات.
ومكونات الحاسب الشخصي كاملة، جهاز عرض فوق الرأس للشرح (Data Show).	
وذاكرة تخزين خارجية ليأخذ الطالب أعماله عليها.	
طابعة لطباعة الرسومات.	

جدول رقم ٣١

المطلوب: رسم المساقط لثلاثة والأيزومتري (المجسم).

شكل المساقط.

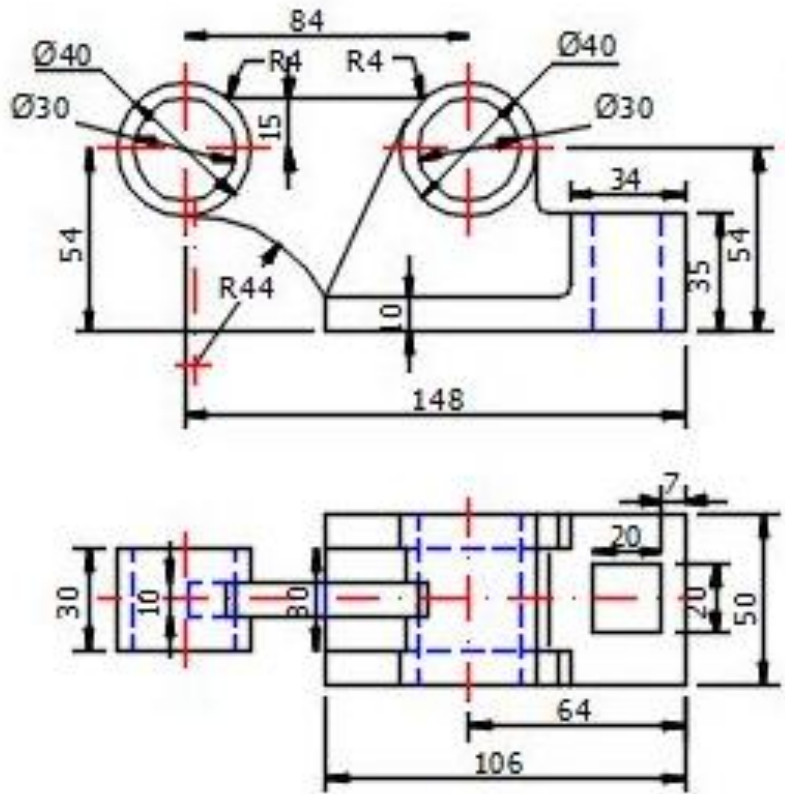

شكل المنظور.

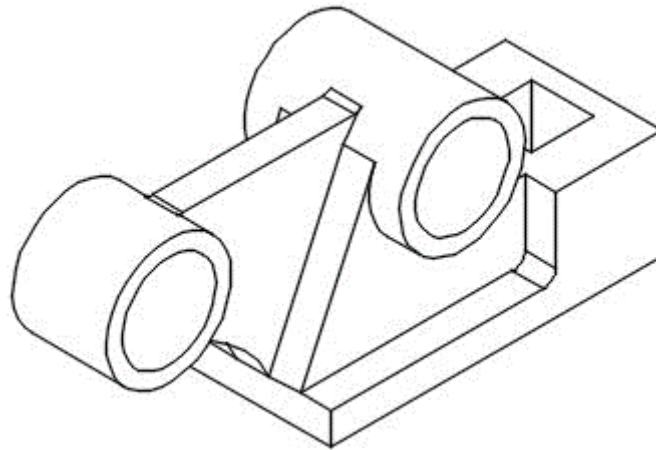

خطوات تنفيذ التدريب

أولاً: إنشاء الجسم (المنظور)

١. افتح ملف جزء جديد Create A New part Document.

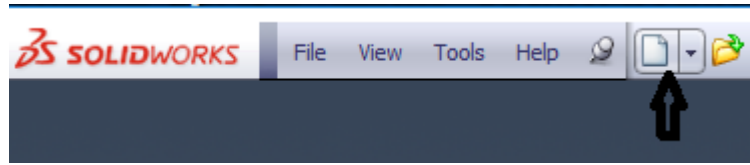

٢. نختار رسم جزء مفرد جديد (Single design component).

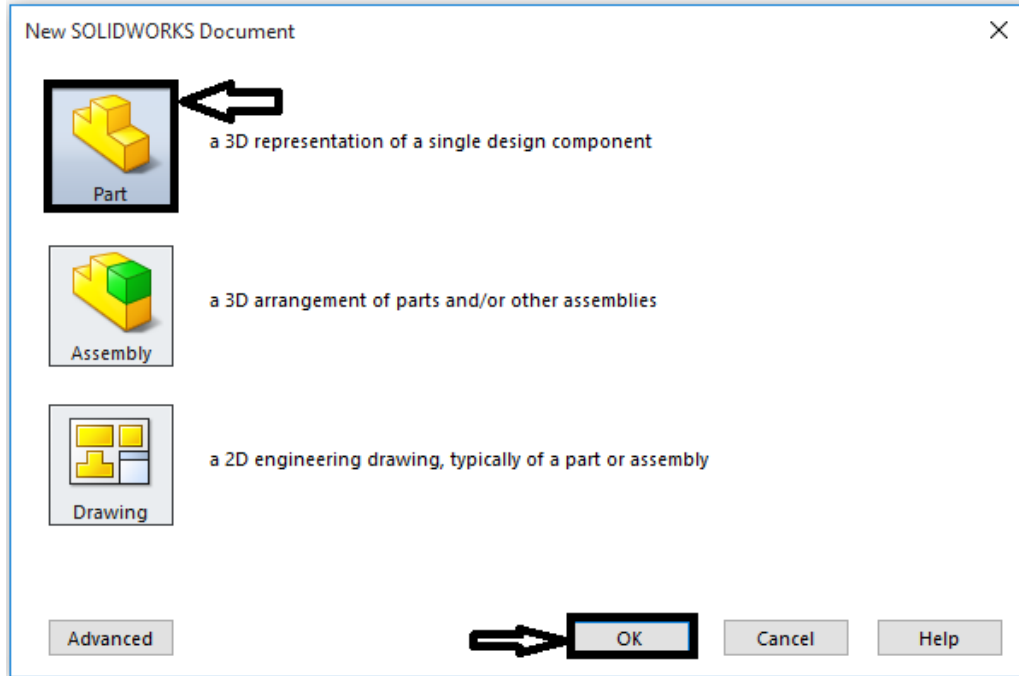

٣. حدد نظام الوحدات، استخدم نظام MMGS المليمتر، جرام ثانية.

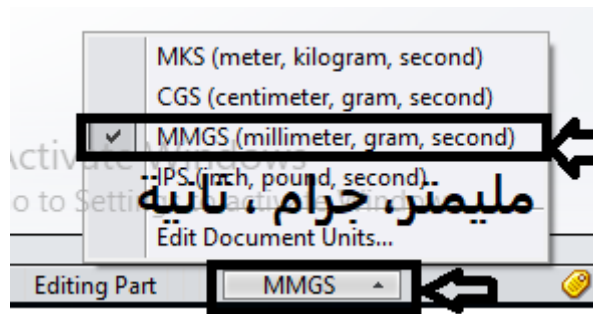

٤. استخدم أمر حفظ Save أو حفظ الملف Save as باسم "Sketch02" لحفظ الملف في مكان يختاره الطالب حسب تعليمات المدرب كما هو مبين في الشكل التالي.
٥. اختر المستوي الرأسي (Front plane) واضغط كليك يمين بالماوس قم باختيار امر الرسم (Sketch).

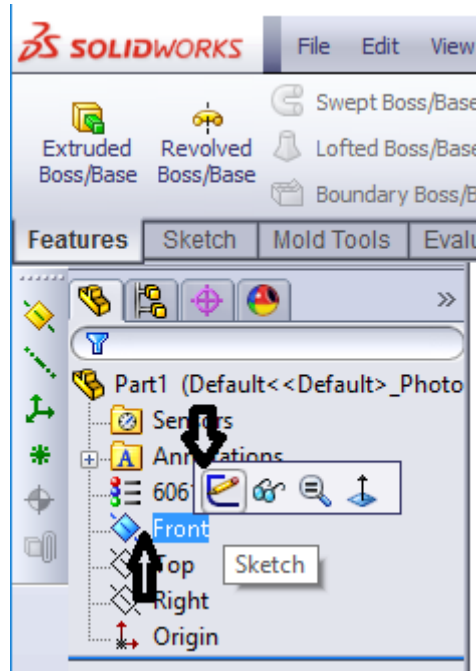

٦. ارسم الشكل التالي مستخدماً أوامر الرسم من شريط الأدوات مع وضع الأبعاد المبينة

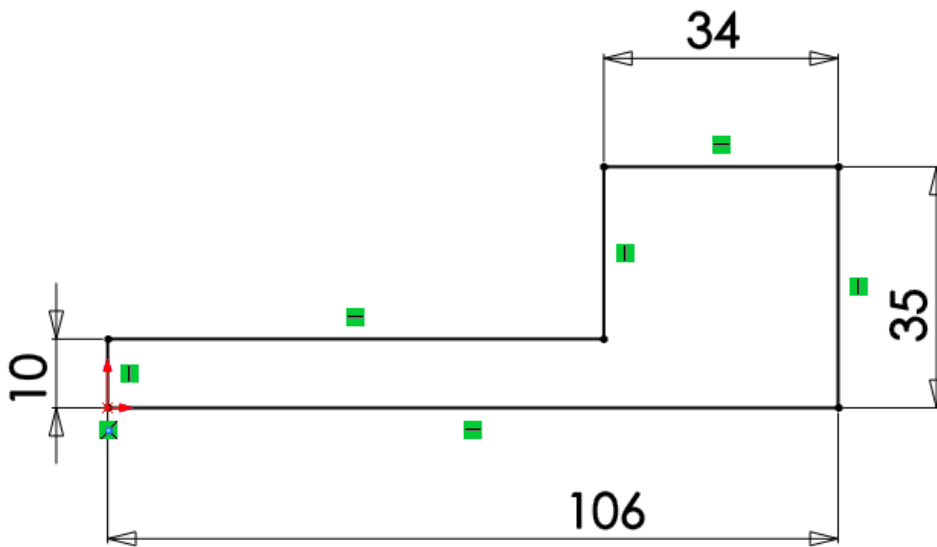

٧. اضغط على أيقونة (Finish Sketch).



٨. اضغط على أيقونة (Extrude Boss).

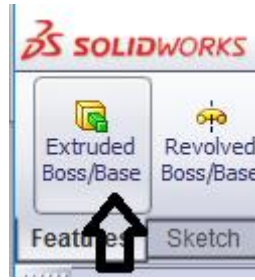

٩. اكتب المسافة المطلوبة (50mm) للبتق ، ثم نضغط علي علامة (✓).

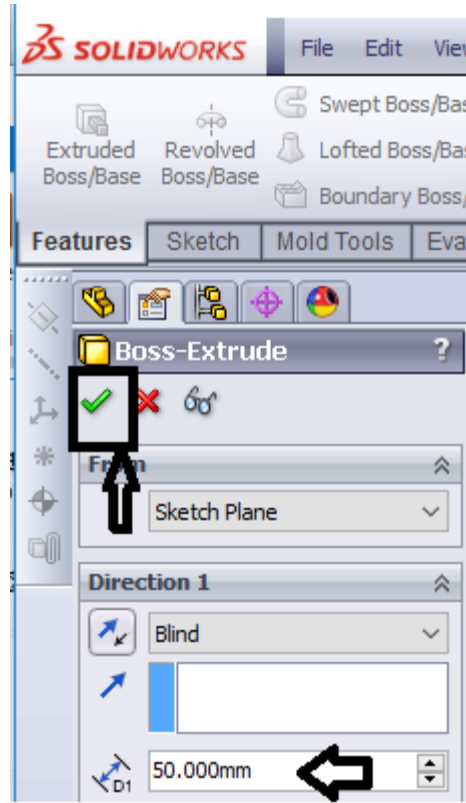

١٠. انقر كليك يمين بالماوس على السطح العلوي ثم نختار (Sketch).

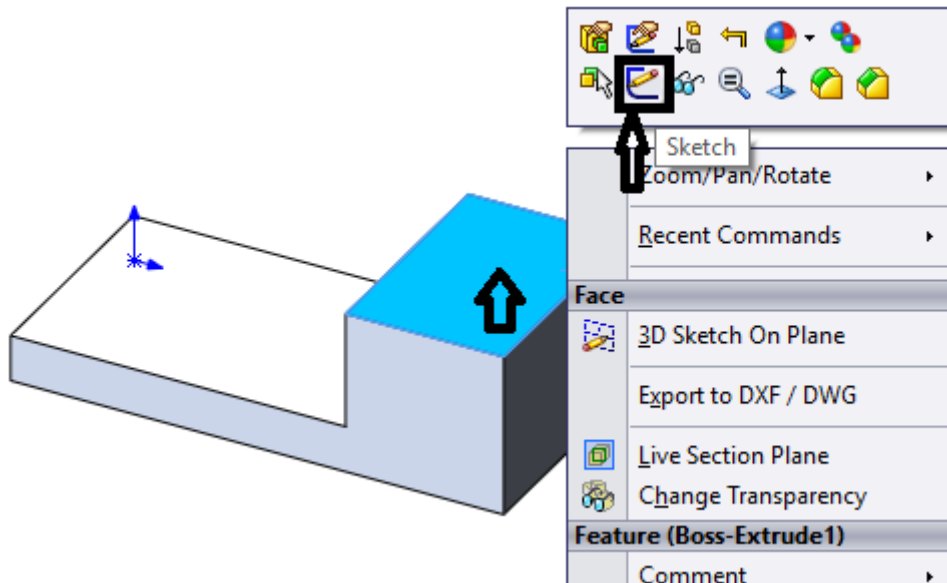

شكل رقم ٢٣٤

١١. اضغط على (Ctrl+8) ليظهر المنظر عمودي على السطح.

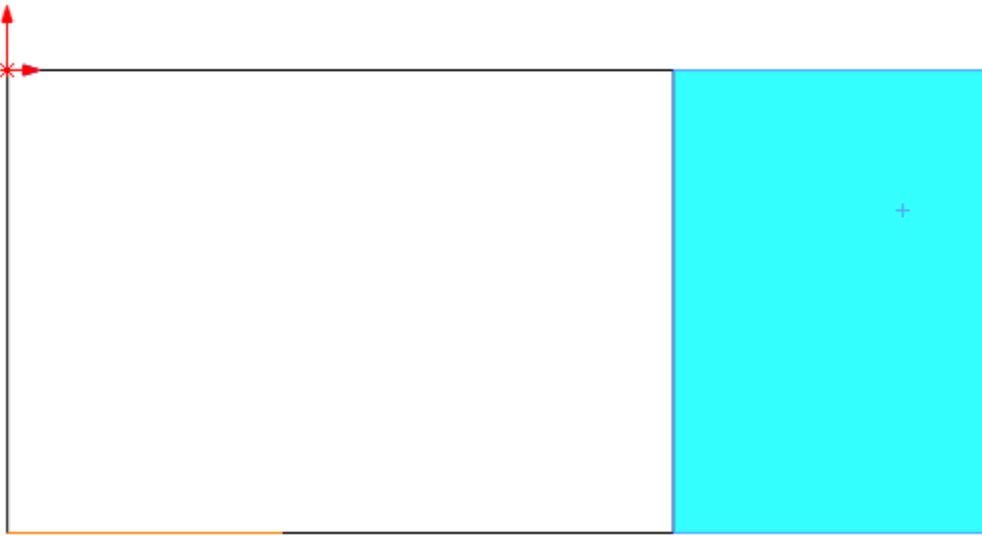

١٢. اختر السطح الأيمن ونضغط على زر (Convert Entities).

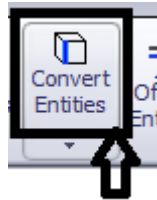

١٣. ارسم على السطح الشكل التالي بالعلاقات لظاهرة على الرسم.

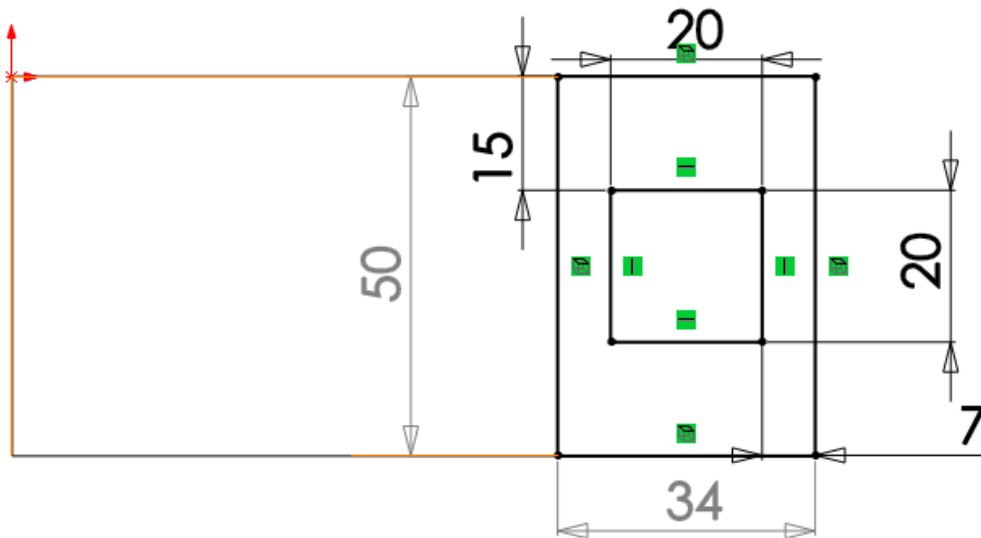

١٤. اضغط على أيقونة (Finish Sketch).



١٥. اضغط على (Ctrl +7) ليظهر الشكل في وضع المنظور.

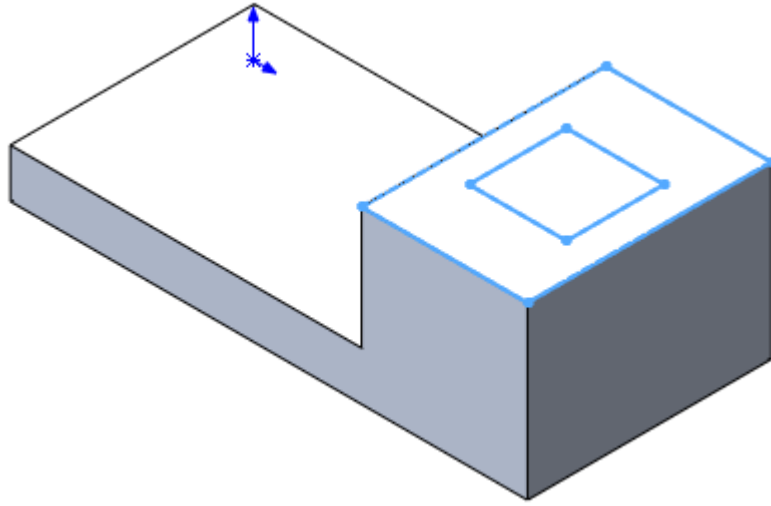

١٦. اختر أحد أضلاع المربع الداخلي و اضغط على أيقونة (Extrude Cut).

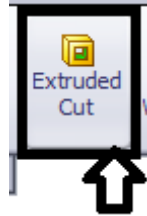

١٧. اختر (Through All)، ثم اضغط على (✓).

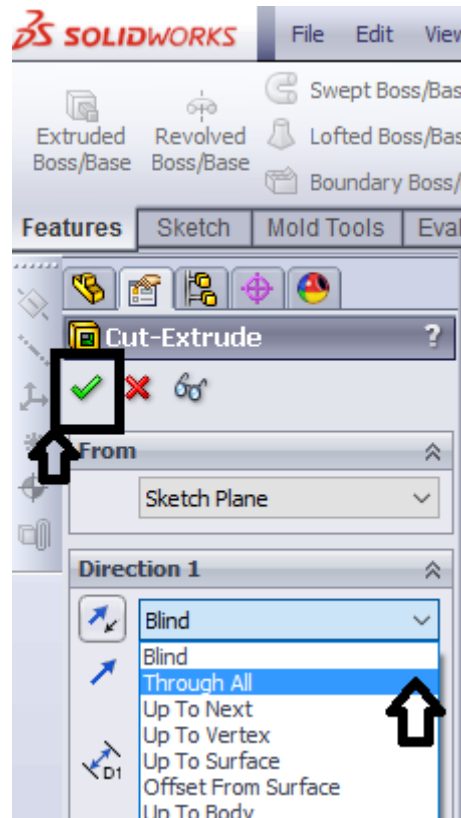

١٨. اختر المستوي الرأسي (Front).

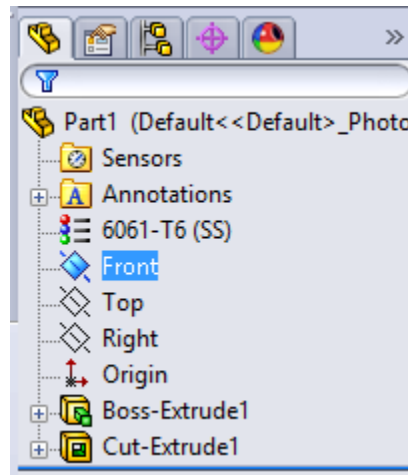

١٩. اختر من (Reference Geometry) ثم نختار من القائمة المنسدلة (Plane).

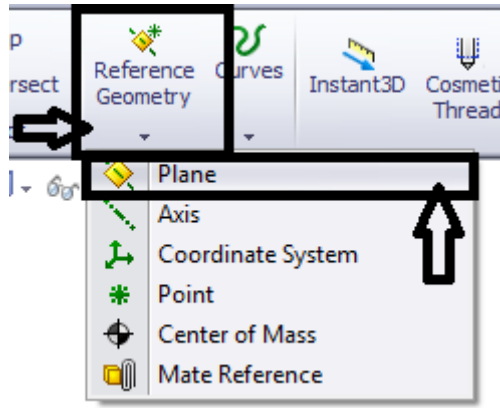

٢٠. نكتب البعد (25mm)، ثم نضغط علي (✓).

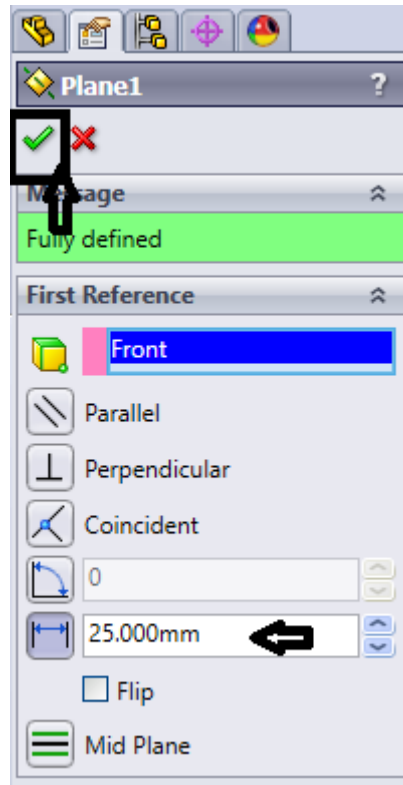

٢١. انقر كليك يمين بالماوس على المستوي ونختار (Sketch).

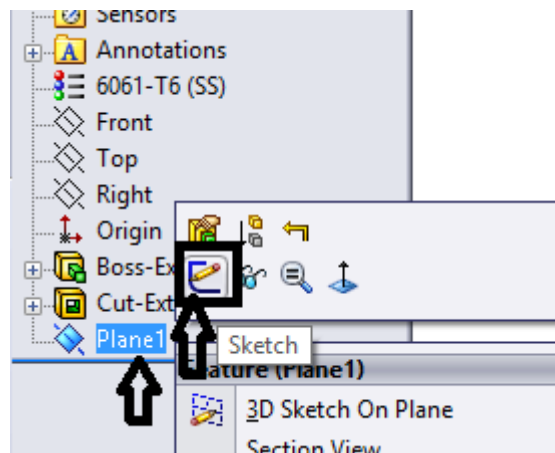

٢٢. اضغط على (Ctrl+8) للنظر عموديا على المستوي.

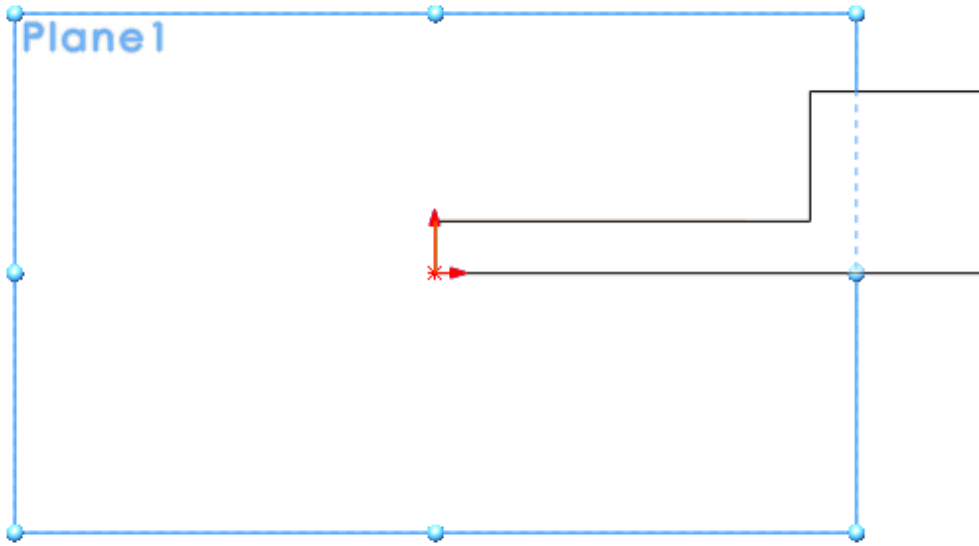

٢٣. ارسم الشكل التالي مستخدماً العلاقات المبيّنة على الرسم.

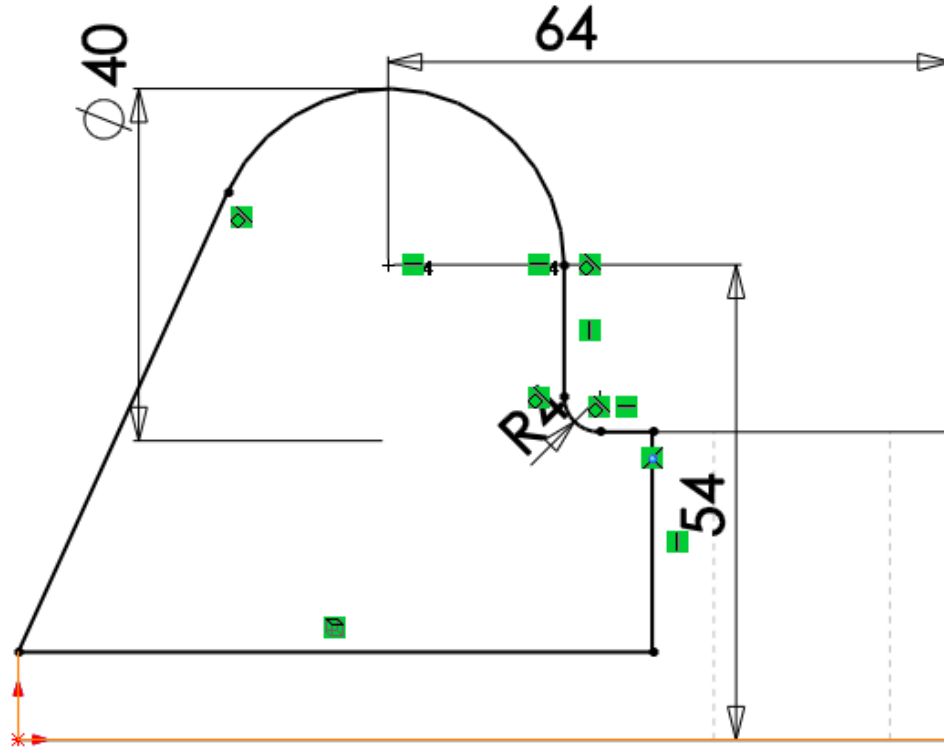

٢٤. اضغط على أيقونة (Finish Sketch).



٢٥. اضغط على (Ctrl +7) ليظهر وضع المنظور.

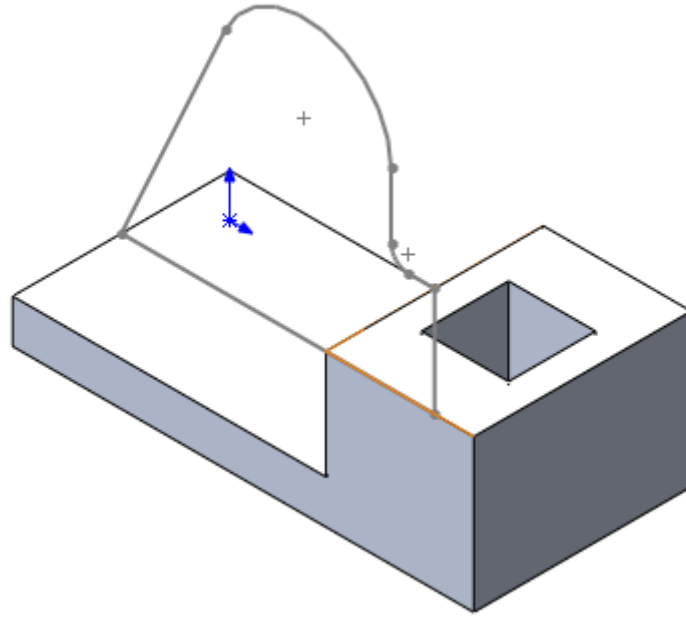

٢٦. اضغط علي (Extrude Boss) واختر الشكل ثم اختر (mid Plane)، ثم اكتب البعد (30mm)، ثم اضغط علي (✓).

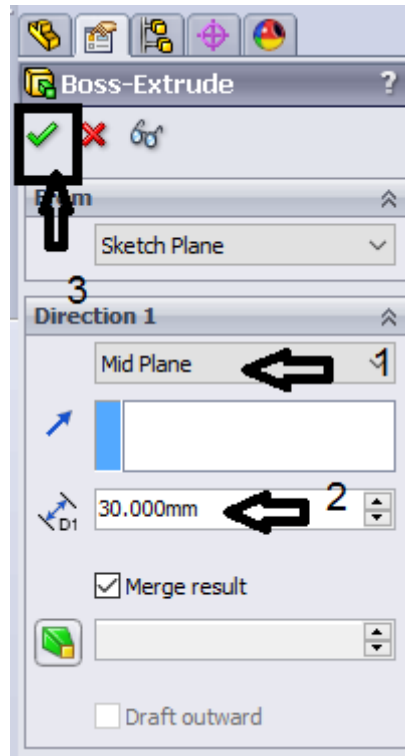

ليظهر الشكل التالي.

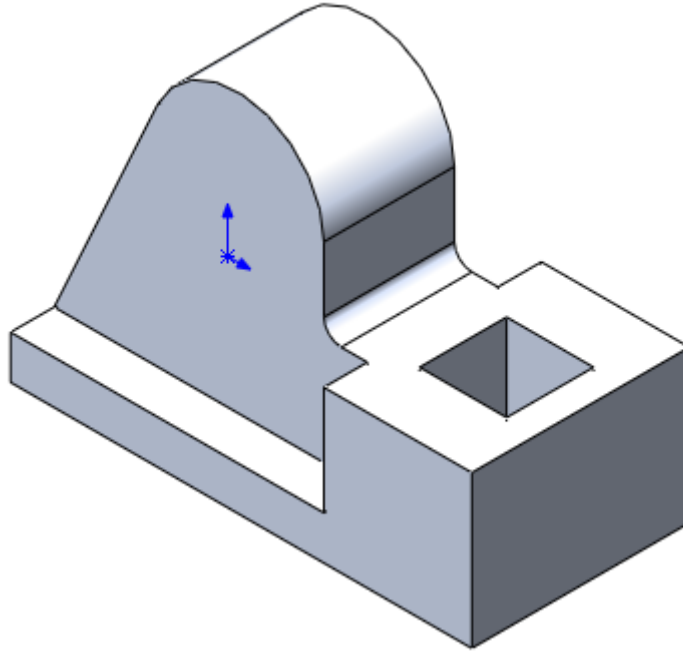

٢٧. اختيار المستوى ثم انقر كليك يمين بالماوس واختر (Sketch).

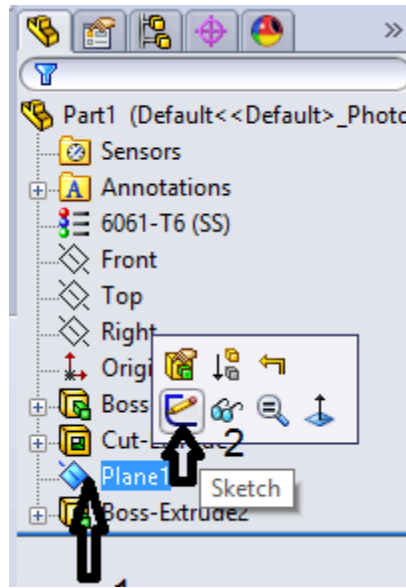

٢٨. اضغط (Ctrl +8) ليظهر في وضع عمودي على المستوى.

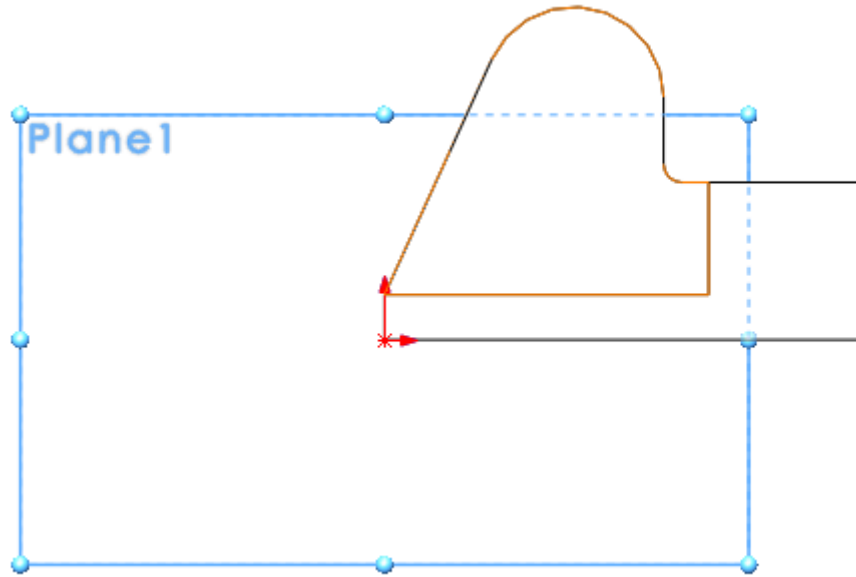

٢٩. اضغط على (Convert Entities)، واختر محيط الدائرة، ثم من مركز القوس ارسم دائرة كما بالشكل.

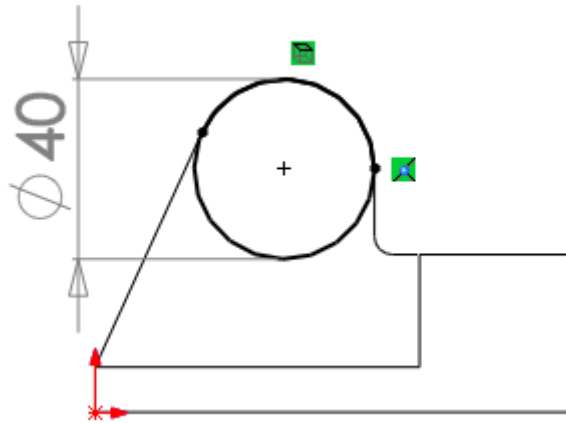

٣٠. اضغط على أيقونة (Finish Sketch).



٣١. اضغط على (Ctrl+7) ليظهر في وضع المنظور.

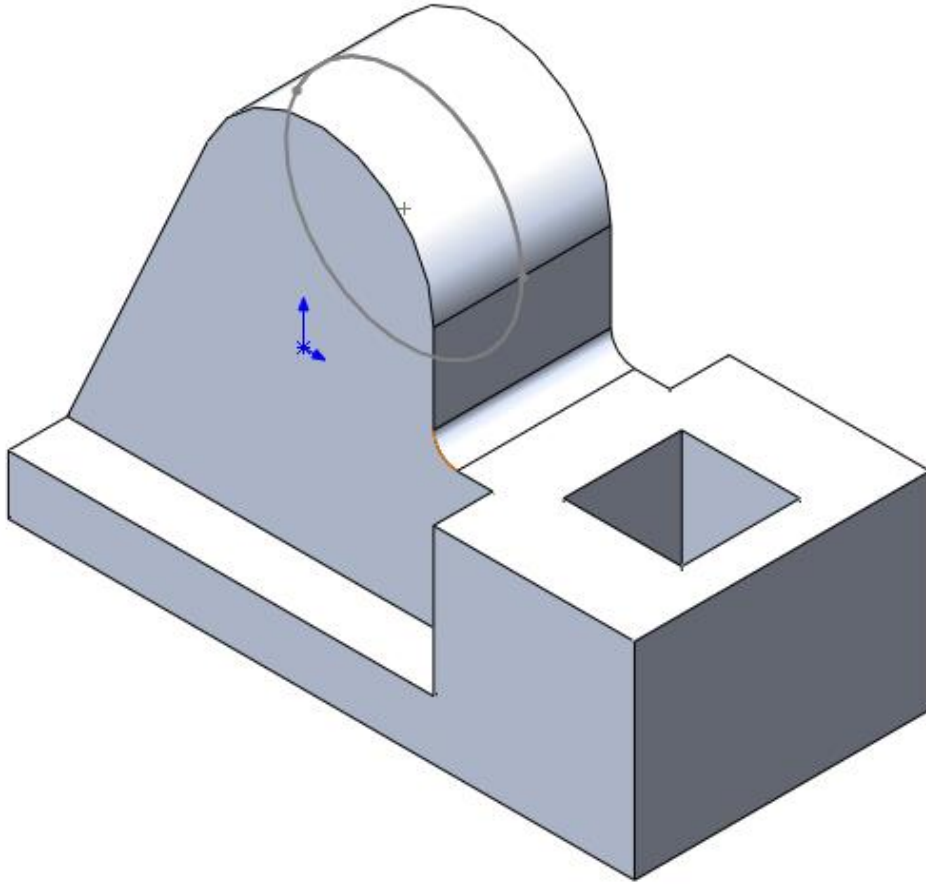

٣٢. اضغط علي (Extrude Boss) , واختر محيط الدائرة من أسفل , ثم اختر (Mid Plane) ، واكتب العمق (50mm) ، ثم نضغط (✓).

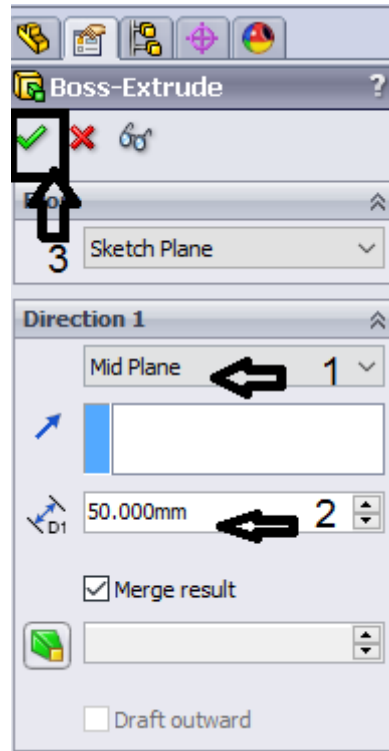

٣٣. اختر المستوى مرة أخرى وانقر كليك يمين بالماوس ونختار (Sketch).

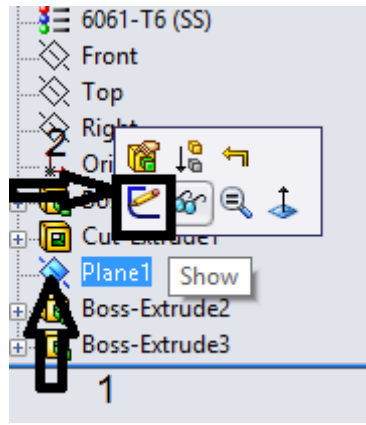

٣٤. اضغط (Ctrl+8)، ليظهر في وضع عمودي على المستوي.

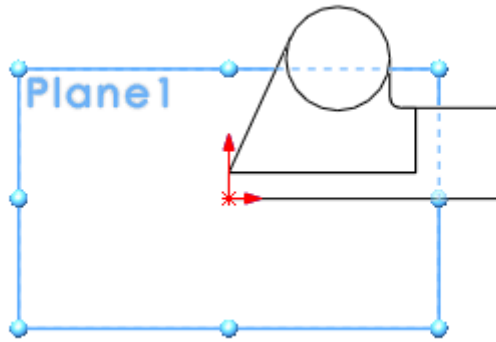

٣٥. ارسم الشكل التالي مستخدما العلاقات المبينة على الرسم.

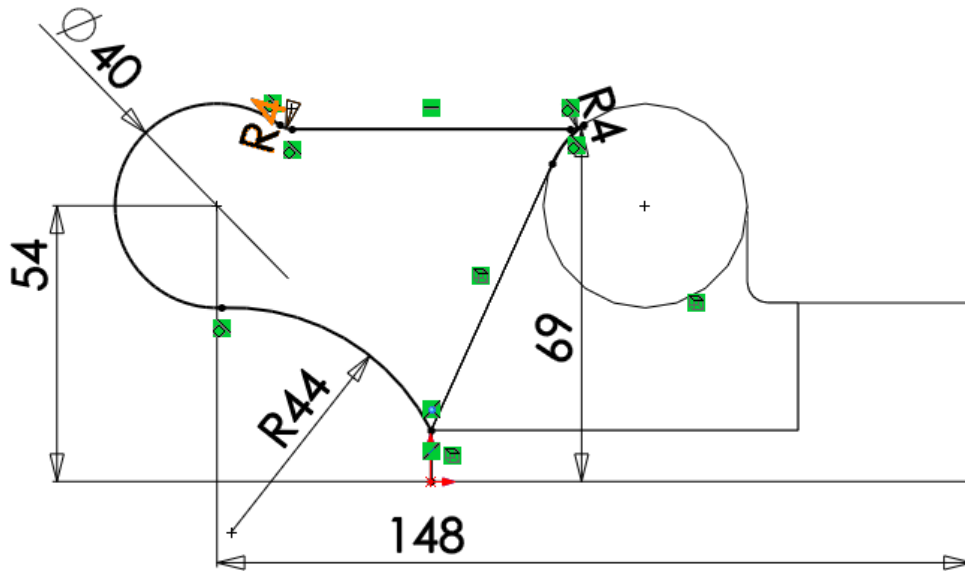

٣٦. اضغط على أيقونة (Finish Sketch).



٣٧. أضغط (Ctrl+7)، ليظهر وضع المنظور.

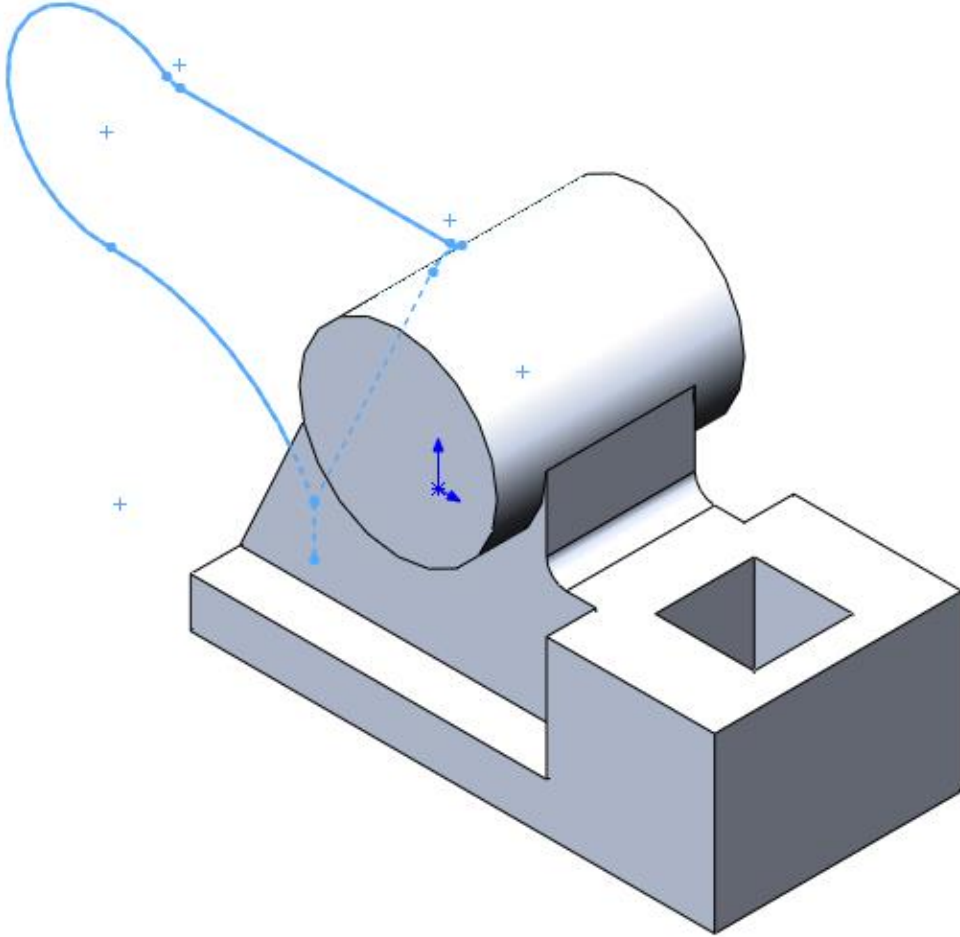

٣٨. اختار المساحة المطلوب عملها مجسم , ثم اختار (Mid Plane)، واكتب العمق (10mm) ثم

نضغط علي (✓).

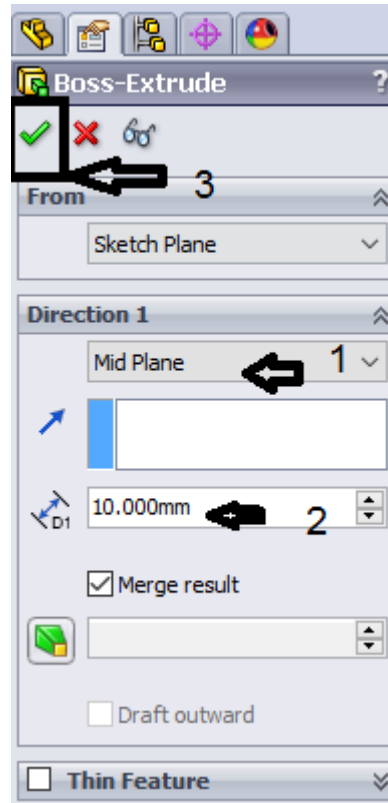

ليظهر الشكل التالي.

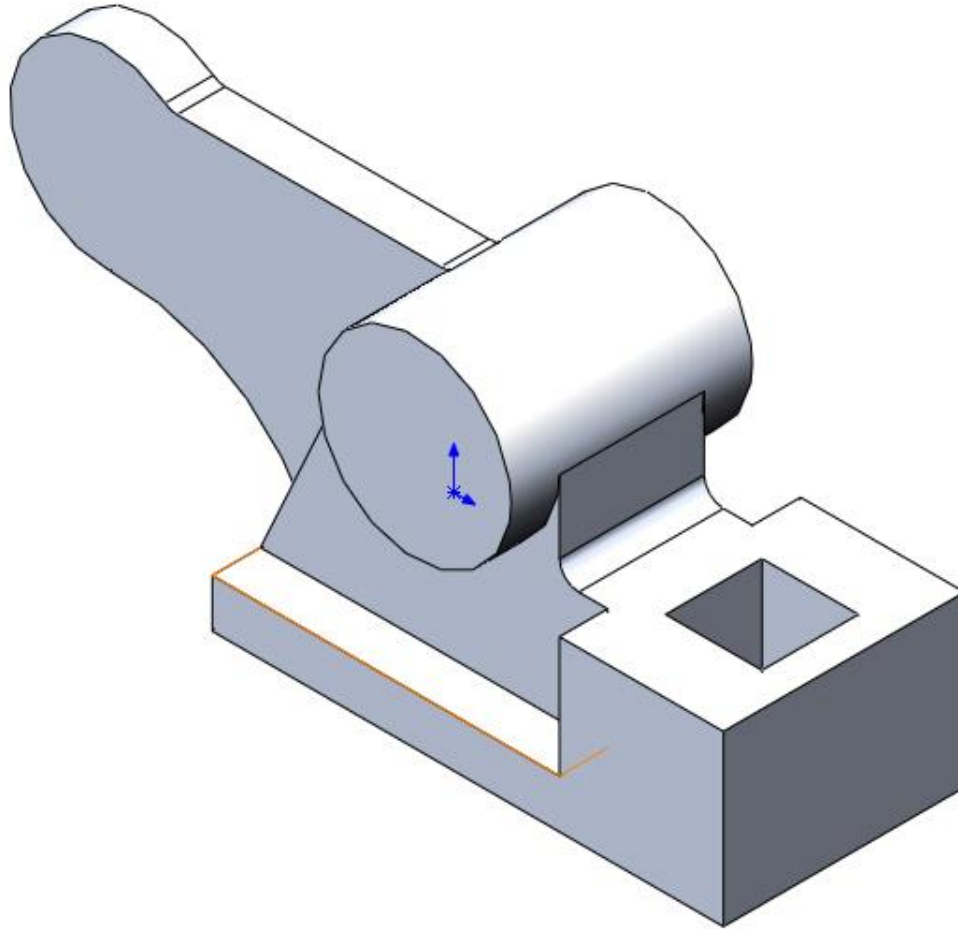

٣٩. اختر المستوي Plane1 مرة أخرى وانقر كليك يمين بالماوس ثم اختر (Sketch).

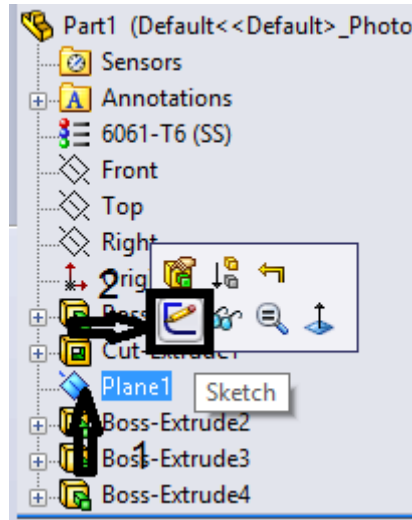

٤٠. اضغط (Ctrl+8) ليظهر في وضع متعامد على المستوي.

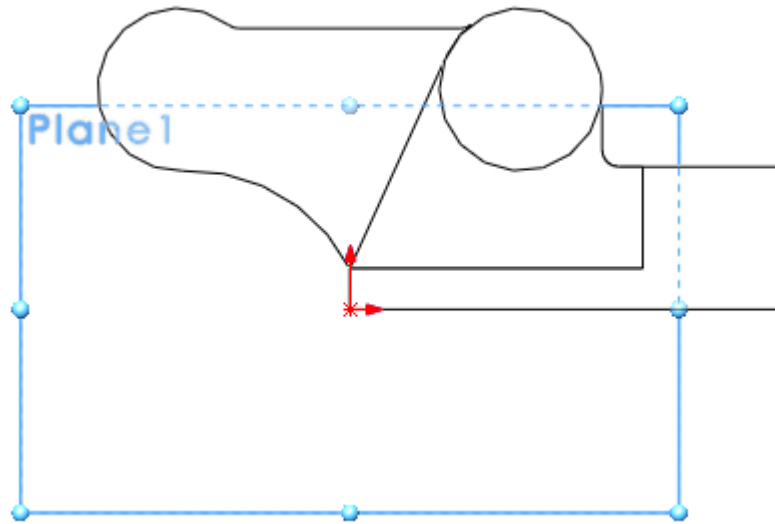

٤١. ارسم الدائرة التالية بنصف قطر ٢٠ مم

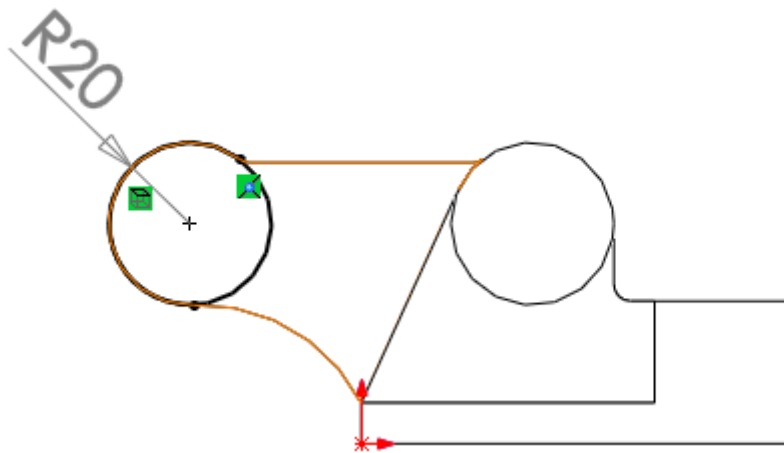

٤٢. اضغط على أيقونة (Finish Sketch).



٤٣. اضغط (Ctrl+7)، ليظهر وضع المنظور.

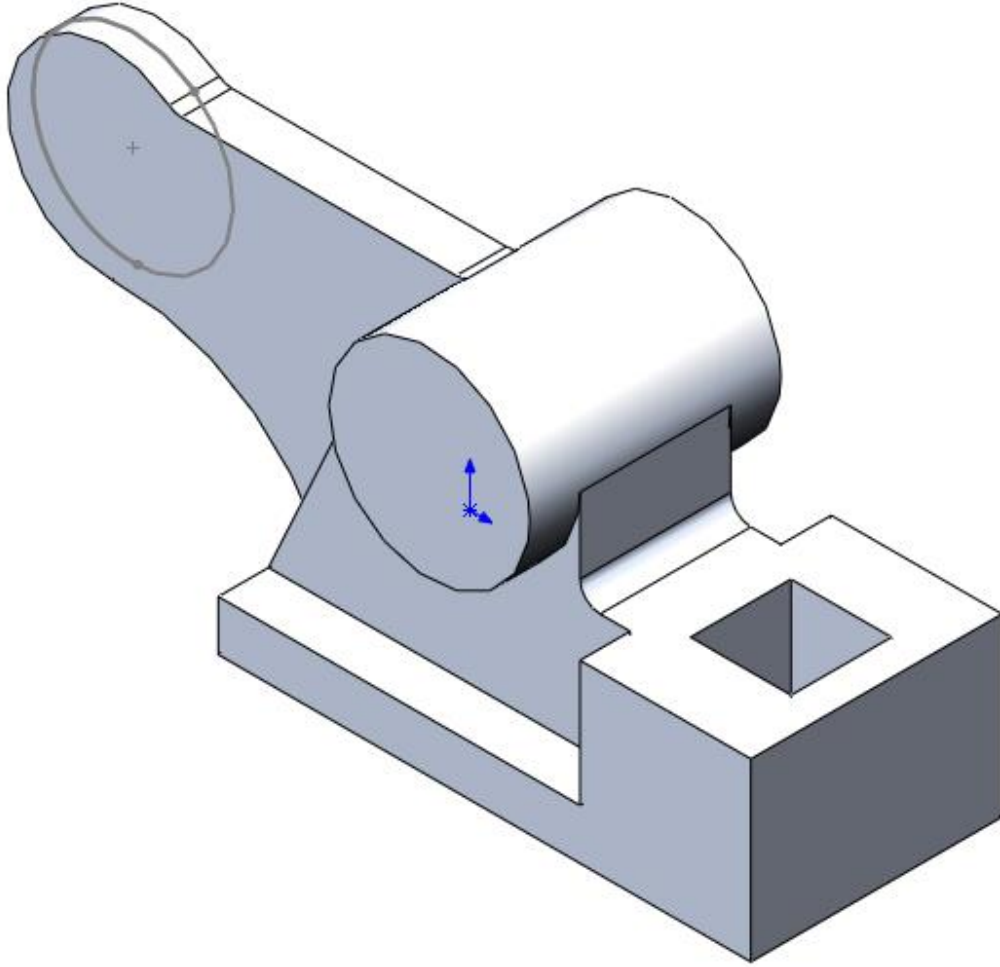

٤٤. اضغط (Extrude Boss)، و اختر الدائرة ثم اختر (Mid Plane)، ثم اكتب العمق (10mm) ثم اضغط (✓).

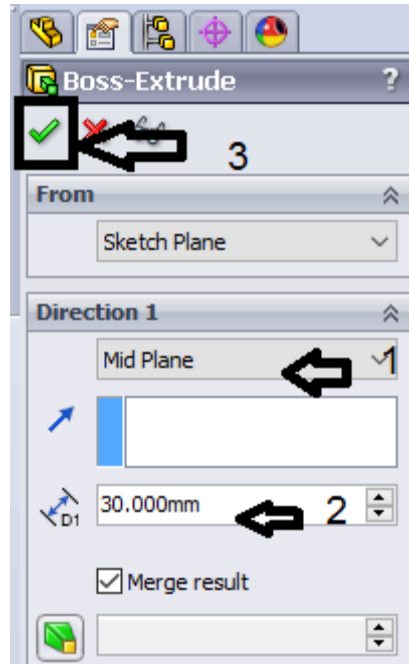

ليظهر الشكل التالي.

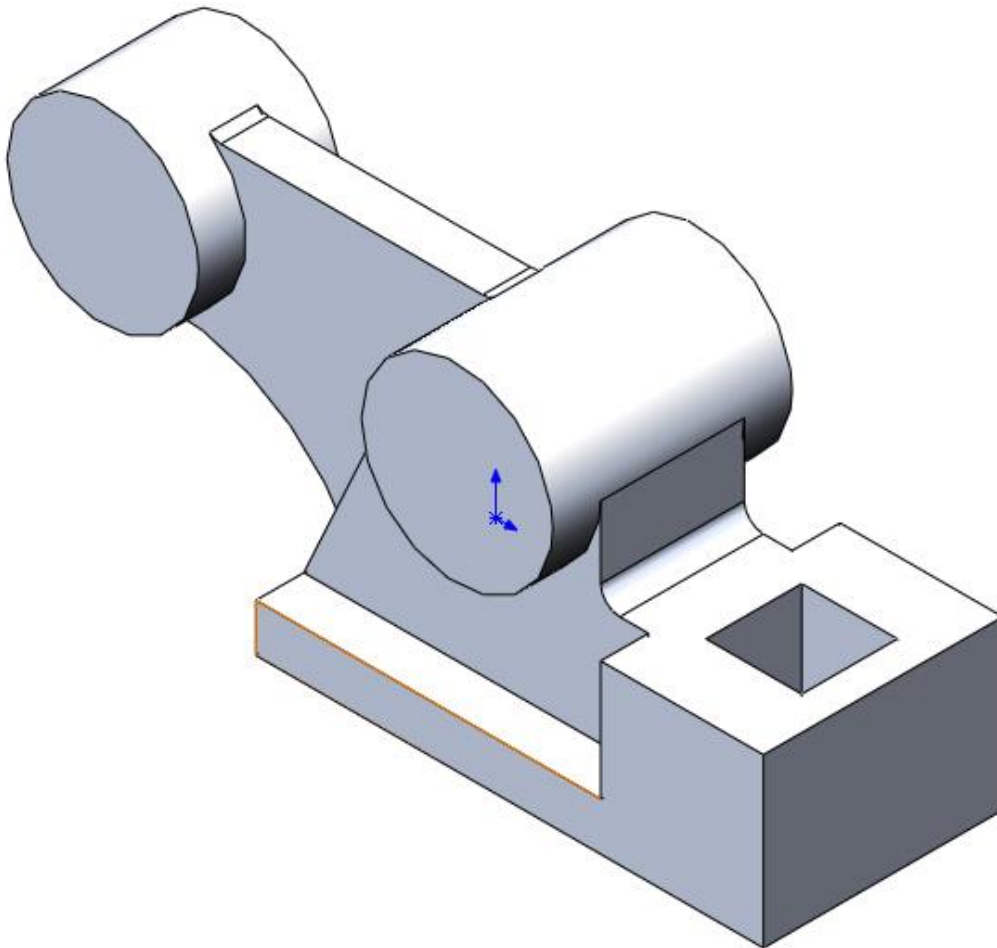

٤٥. اختر المستوي Plane 1 وانقر كليك يمين بالماوس ونختار (Sketch).

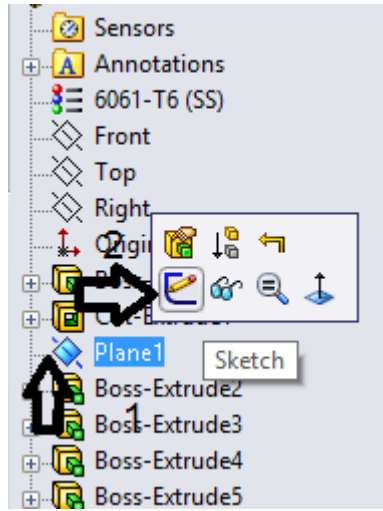

٤٦. اضغط (Ctrl+8) ليظهر في وضع متعامد على المستوي.

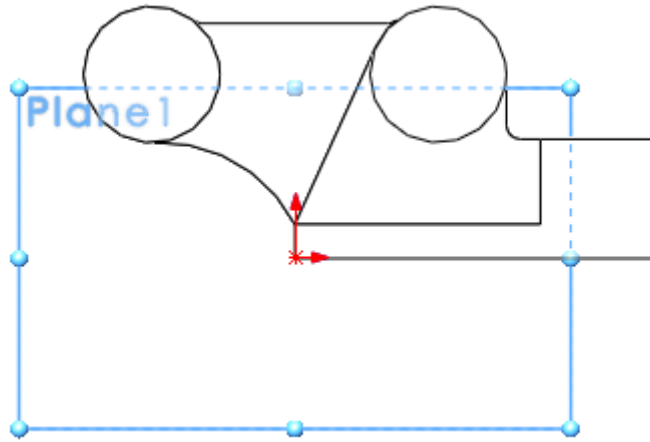

٤٧. ارسم الدائرتين التاليتين.

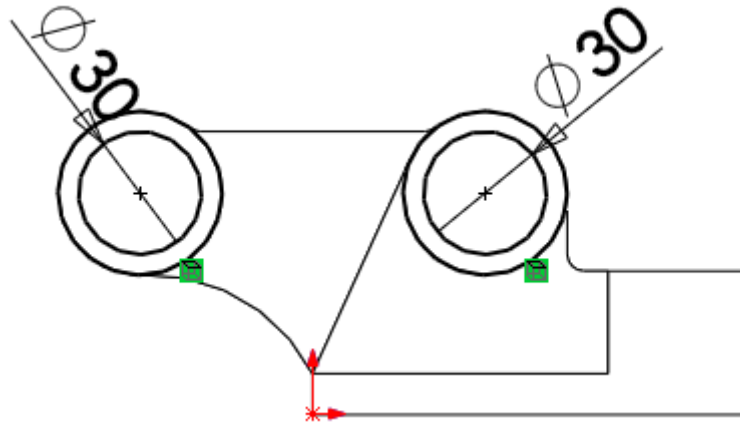

٤٨. اضغط على أيقونة (Finish Sketch).



٤٩ . اختار الدائرتين، ثم اختر (Extrude Cut)، ثم ختر (Mid Plane)، ثم اكتب العمق (60mm)، ثم اضغط (✓).

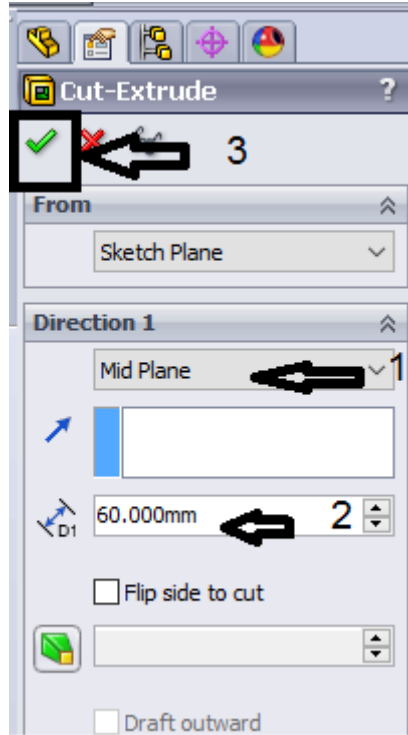

فيظهر الشكل النهائي.

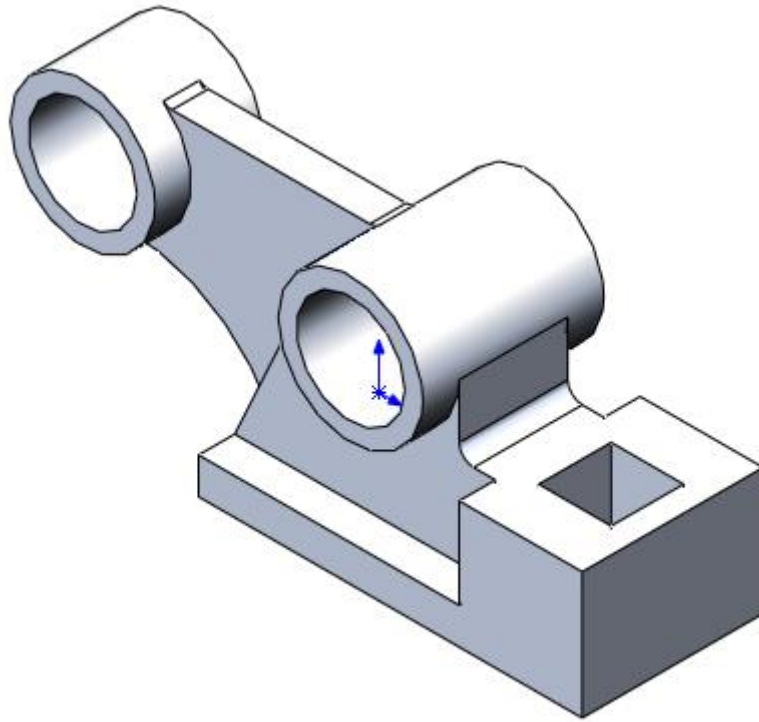

ثانياً: إنشاء المساقط

١. انقر بالماوس على رمز ملف جديد (New)

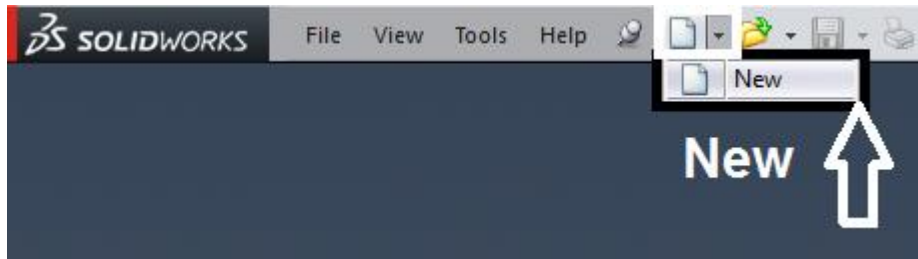

٢. اختر من المربع الحواري (Drawing) ثم اضغط (Ok).

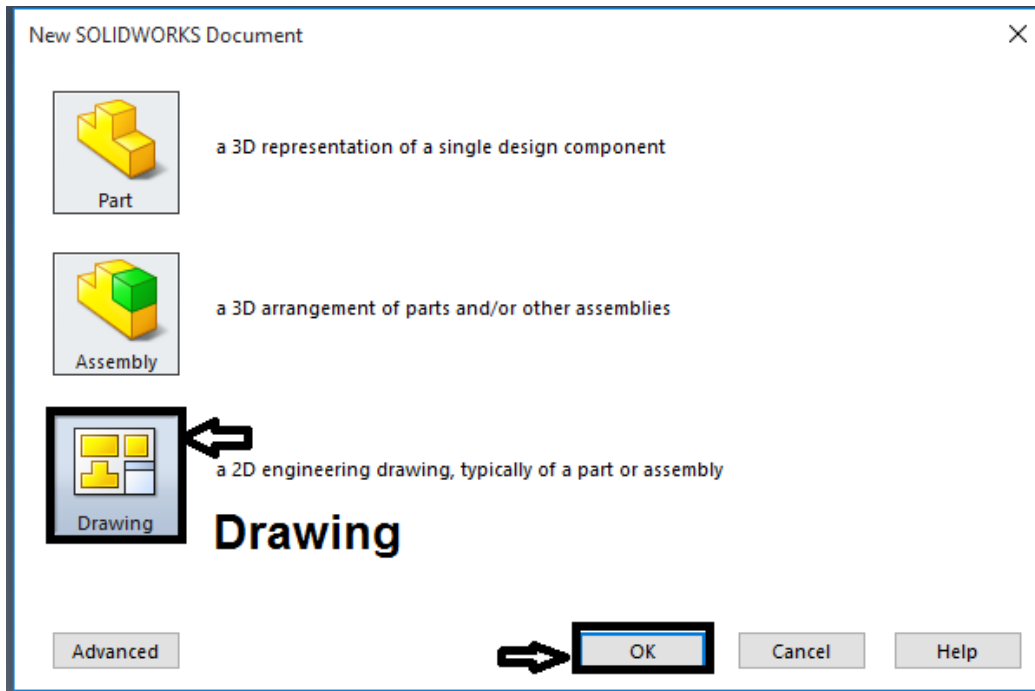

٣. يظهر المربع الحواري التالي، اختر البيانات المبينة في الشكل التالي

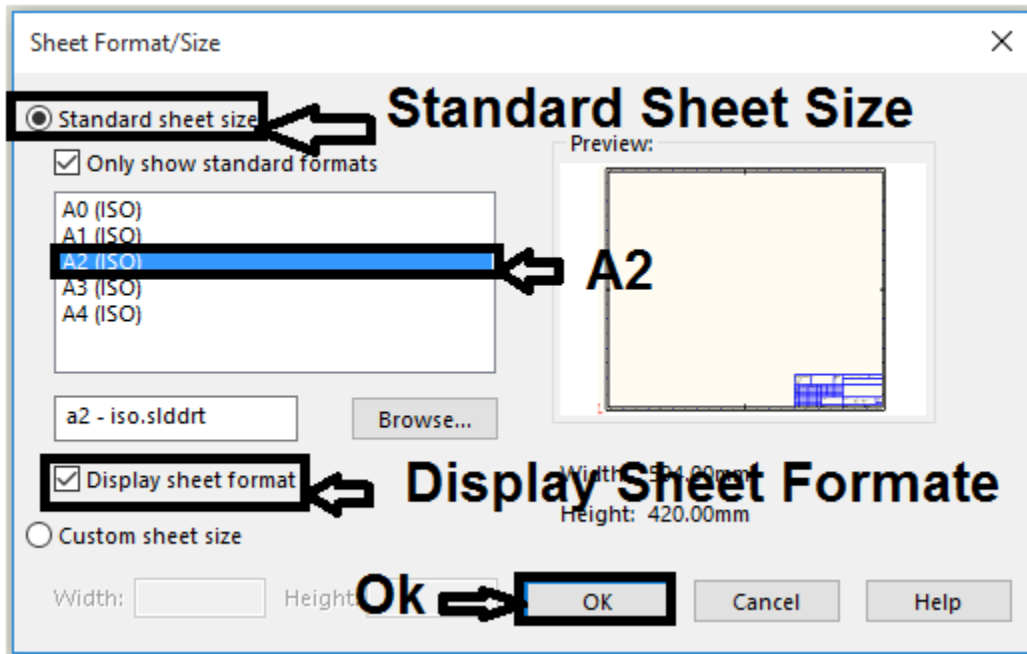

٤. اختر منه مقاس الورق. ليظهر مربع حواري نختار منه (Browse).

٥. اختر النموذج المراد عمل مساقط له (في هذا التمرين هو "Shetch01").

٦. اضغط (Open).

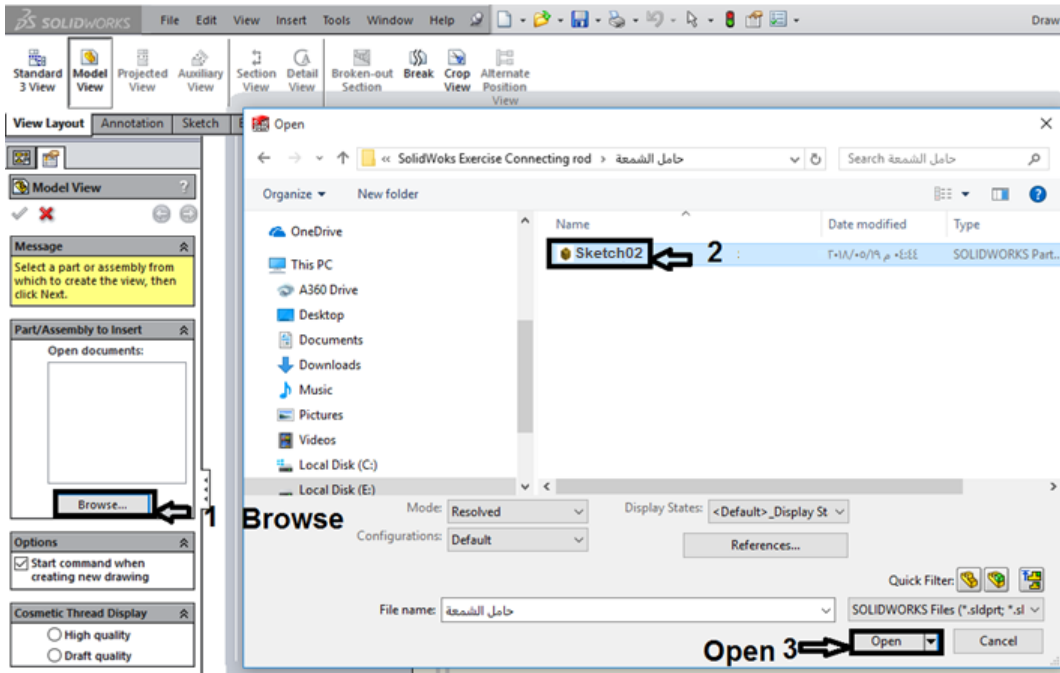

٧. اختر المسقط الأولي المطلوب رسمة، وانقر كليك بالماوس داخل مساحة الرسم.

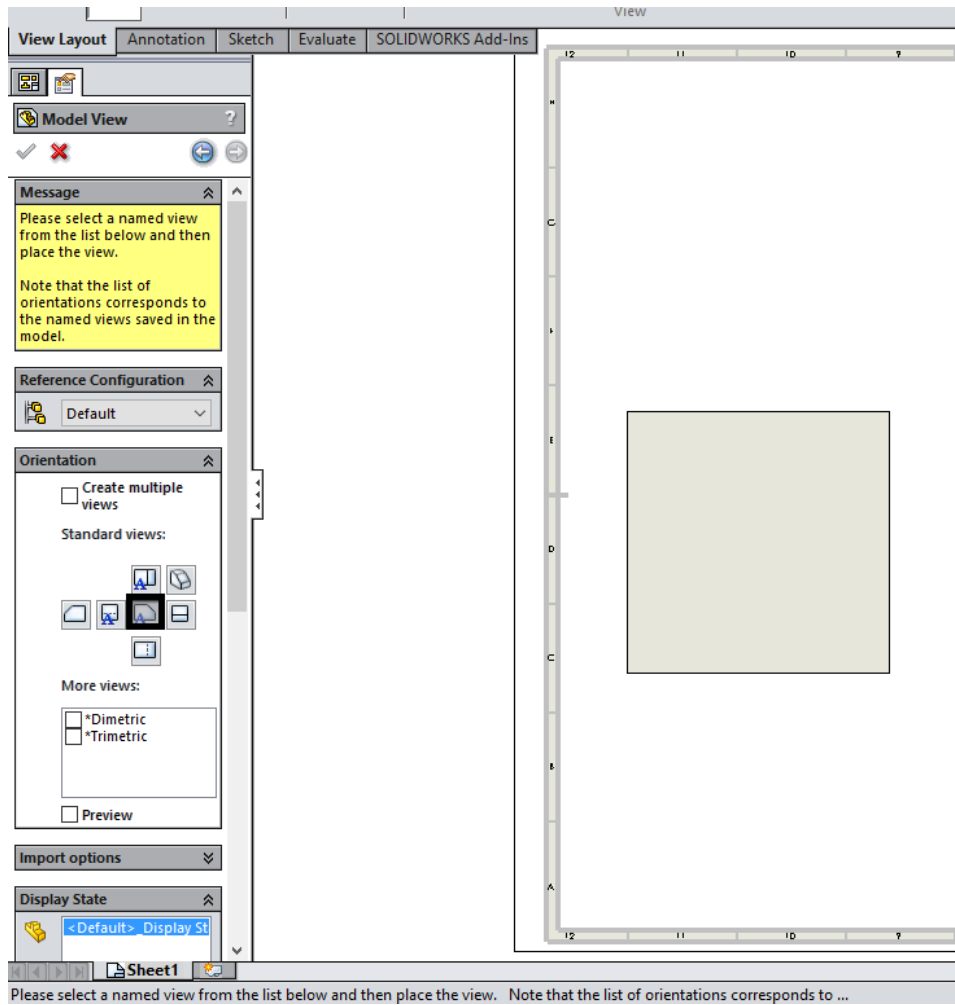

٨. اختر من (View Layout) امر إظهار المسقط (Projected View).

٩. قم باختيار المسقط المراد استنتاج مسقط منه، والسحب للمكان الجديد.

أن نظام الإسقاط الافتراضي في السوليدوركس يستخدم إسقاط الزاوية الثالثة كوضع افتراضي. ويمكن التغلب على ذلك بتغيير مكان المسقط اليمين ليوضع مكان المسقط اليسار بعد إنشائه والمسقط العلوي يوضع مكان المسقط السفلي. للحصول على إسقاط الزاوية الأولى



١٠. اختر Annotation لوضع الأبعاد على الرسم

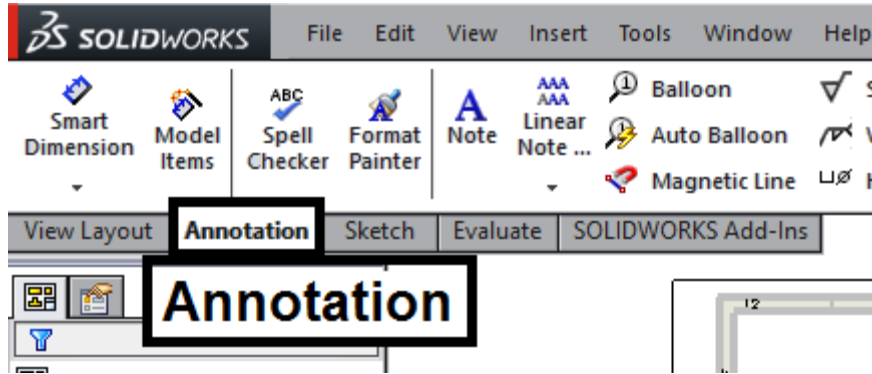

١١. اختر Smart Dimension وقم بوضع الأبعاد على الرسم.

تقييم الأداء

أن يصبح المتدرب قادرا على أن:

ملاحظات	تحقق		م	معايير الأداء
	لا	نعم		
			١	يطبق إجراءات السلامة المهنية
			٢	يرسم المساقط يتمكن داخل برنامج السوليدوركس
			٣	يضع الأبعاد على الرسم بشكل سليم
			٤	يتنفيذ البثق Extrude على الرسم بمهارة
			٥	ينشئ الشطف العدل و الدوراني بسهولة
			٦	يضع خطوط المراكز والقطاعات
			٧	يرجع الحاسب إلى حالته الأصلية
			٨	يرتب مكان العمل ويتركه نظيفا

جدول رقم ٣٢

توقيع المدرب

الاسم: التوقيع: التاريخ:

الاختبار العملي

في نهاية التدريب العملي يقوم المتدرب بالتالي:

ل تطبيق مهارات الرسم المختلفة بالأتوكاد.

ينبغي أن يكون المتدرب قادرا على أن يقوم بالاتي في زمن ٢٠ دقيقة:

ل رسم المساقط التالية واستنتاج المسقط الثالث للتمرين التالي ثم ارسم قطاع رأسي بالأتوكاد.

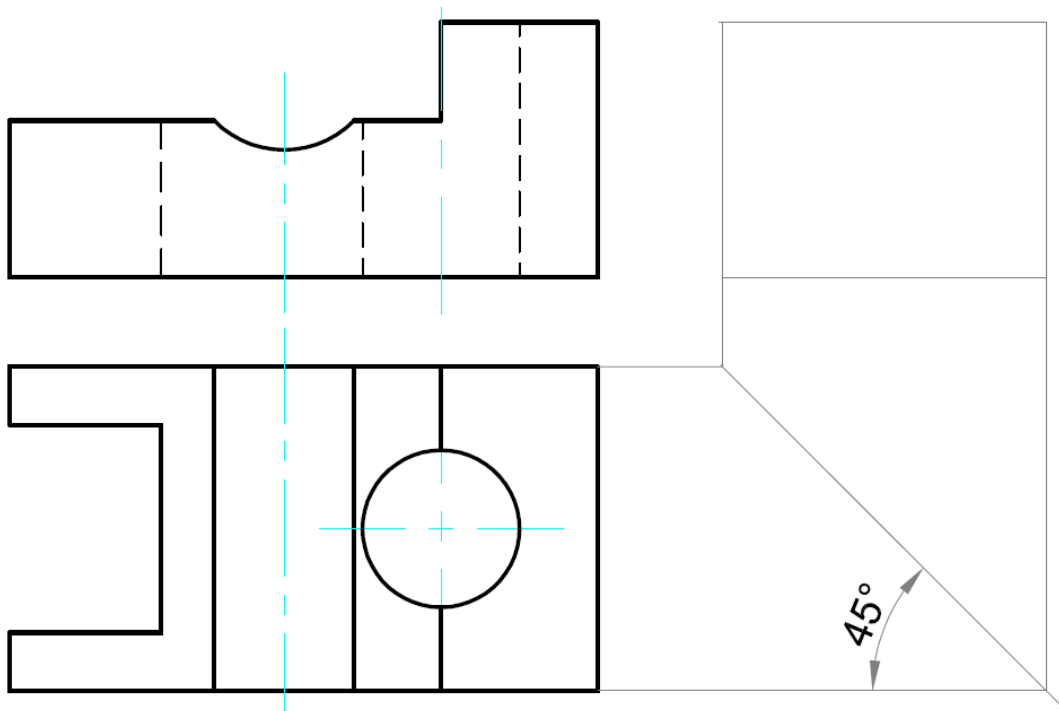

شكل رقم ٢٣٥

تمارين إضافية

١. ارسم الدوائر والمنحنيات المتماسة المبيّنة في لوحة الرسم المبيّنة بالشكل التالي.

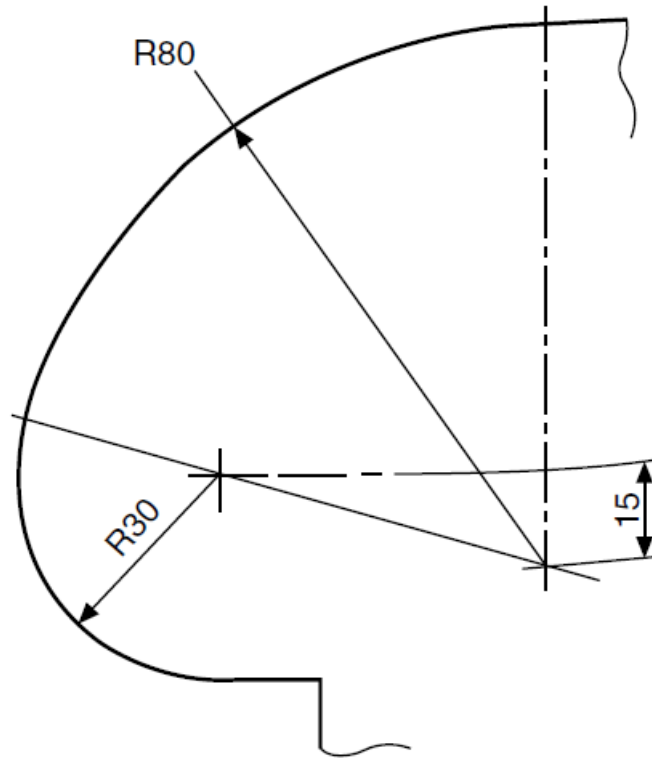

شكل رقم ٢٣٦

٢. ارسم الدوائر والمنحنيات المتماسة المبيّنة في لوحة الرسم المبيّنة بالشكل التالي.

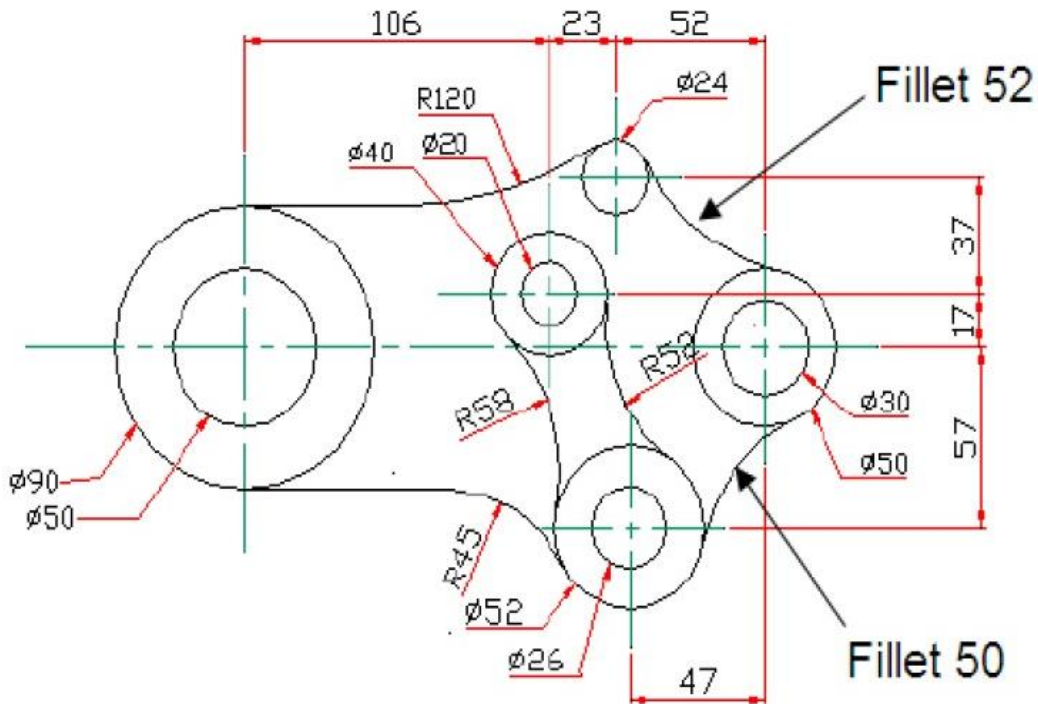

شكل رقم ٢٣٧

٣. ارسم المسقط التالي وضع الأبعاد بشكل صحيح على مع مراعاة القواعد

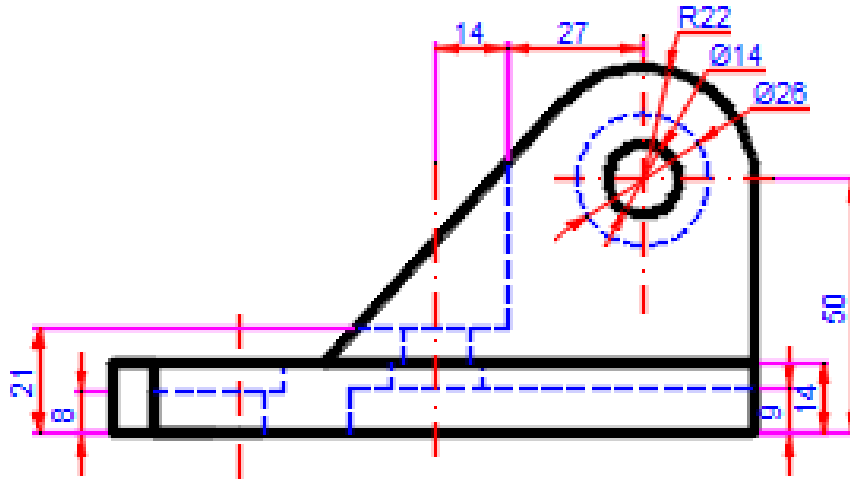

شكل رقم ٢٣٨

٤. ضع أرقام إسقاط الأسطح على المساقط المبينة في الشكل التالي.

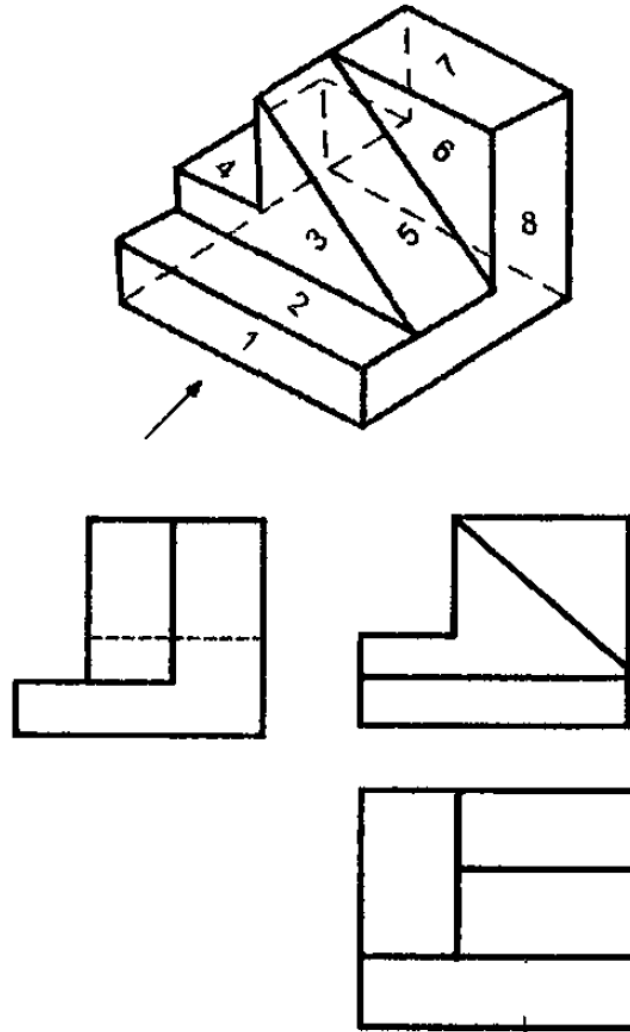

شكل رقم ٢٣٩

٥. ارسم رمز إسقاط الزاوية الزوجية الأولى
٦. ارسم رمز إسقاط الزاوية الزوجية الثالثة
٧. وضح الفارق بين الزاوية الزوجية لأولى والزاوية الزوجية الثالثة لرسم المساقط
٨. حدد أي المساقط التالية يمثل الزاوية الزوجية الأولى وأيها يمثل الزاوية الزوجية الثالثة

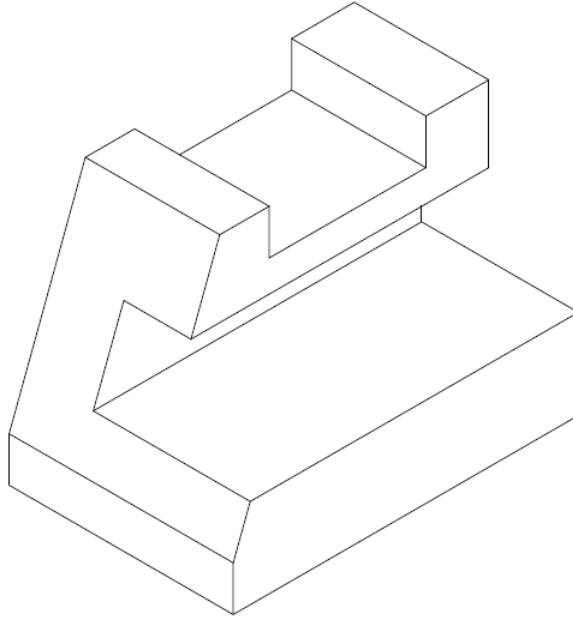

شكل رقم ٢٤٠

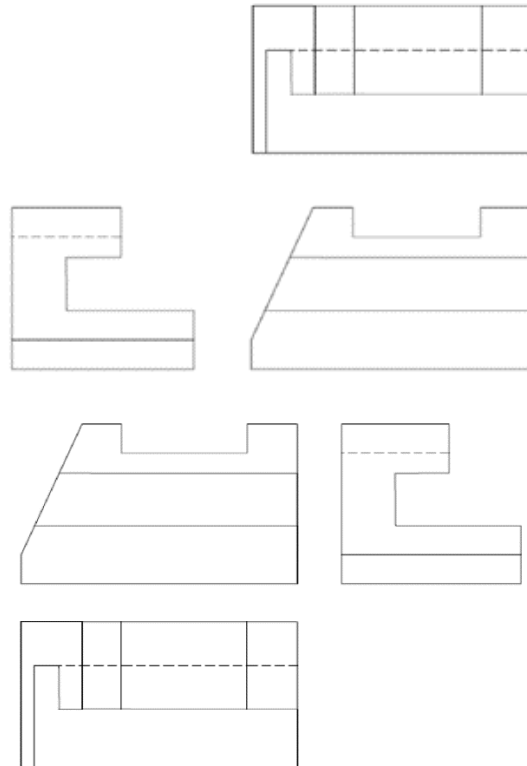

شكل رقم ٢٤١

٩. ضع أرقام إسقاط الأسطح على المساقط المبينة في الشكل التالي.

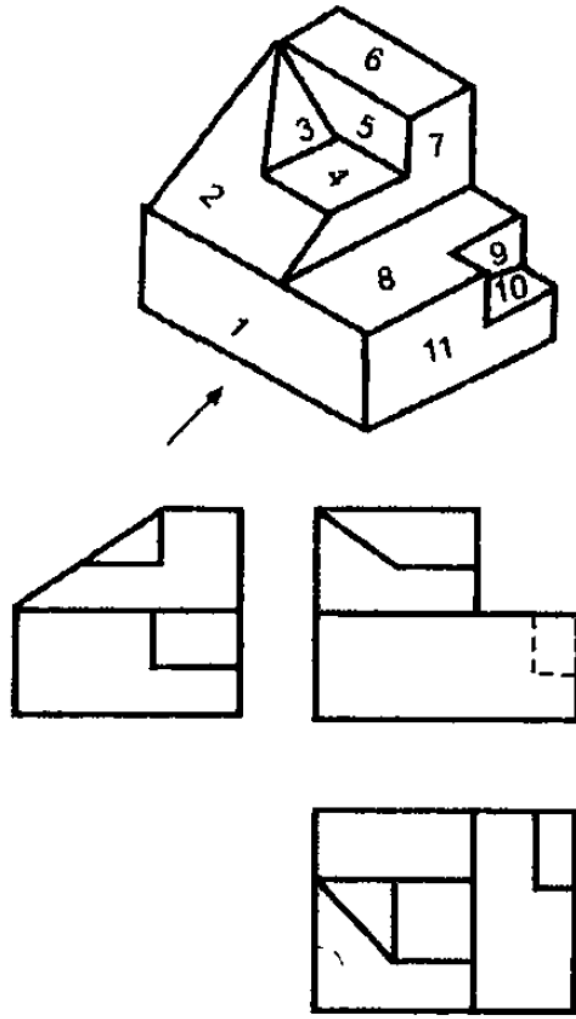

شكل رقم ٢٤٢

١٠. ضع الرقم المناسب أمام المساقط المناسبة لكل شكل من الأشكال المبينة من ١ إلى ١١.

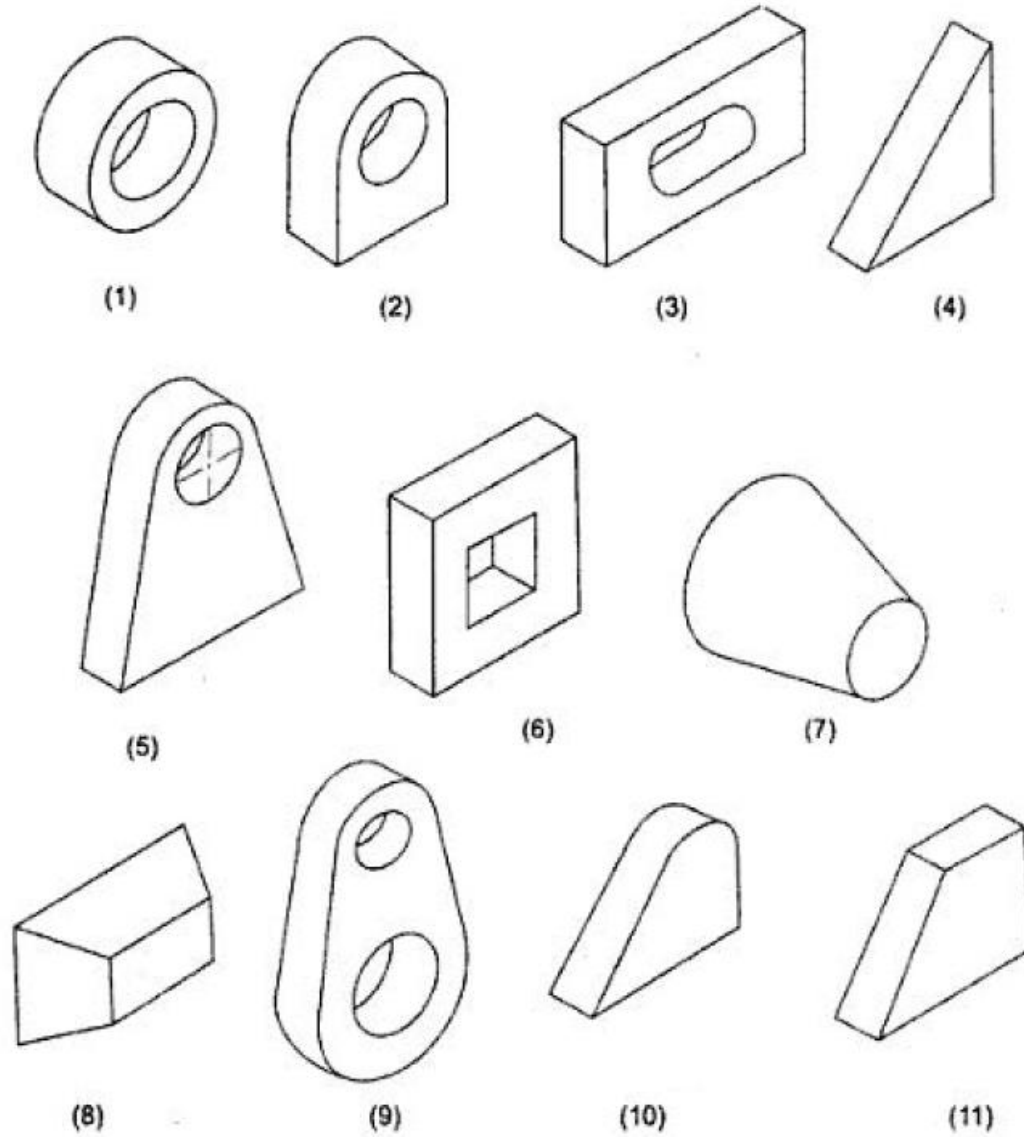

شكل رقم ٢٤٣

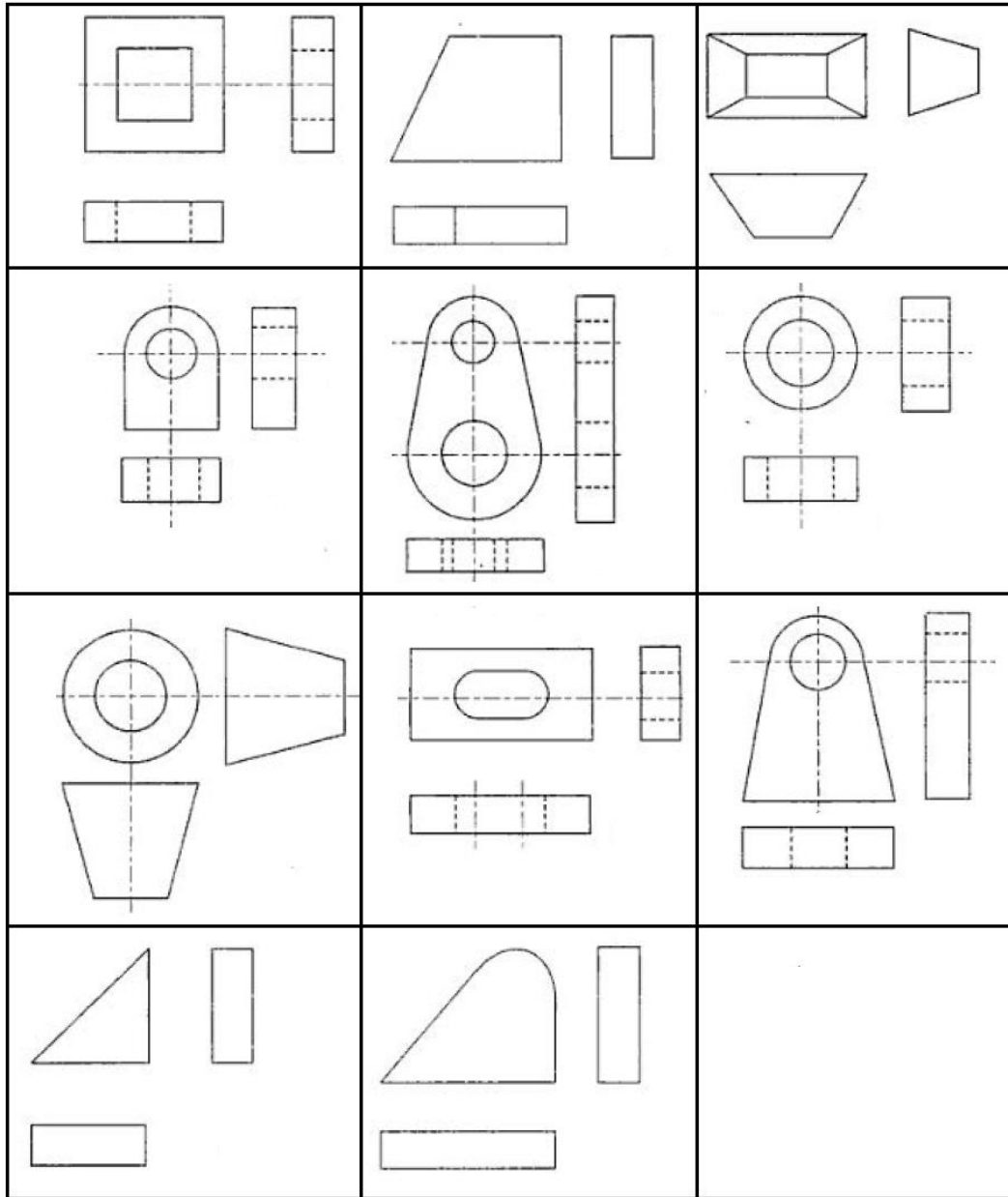

شكل رقم ٢٤٤

١١. بين أي من الشكلين التاليين به أبعاد بشكل سليمة ومن به أبعاد بشكل غير سليم مع وضع دوائر على الأخطاء إن وجدت.

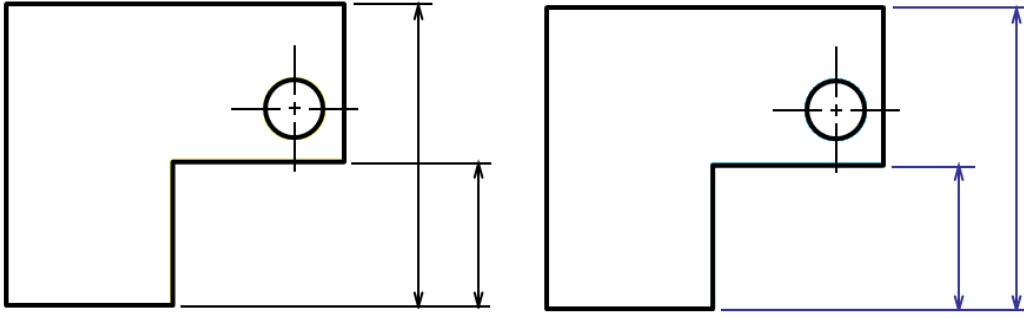

شكل رقم ٢٤٥

١٢. بين أي من الشكلين التاليين به أبعاد بشكل سليم ومن به أبعاد بشكل غير سليم

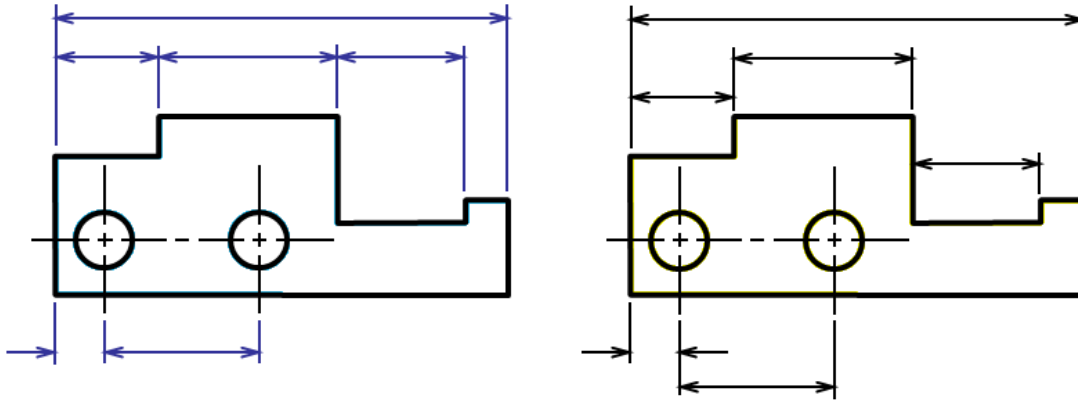

١٣. أكمل رسم الخطوط الناقصة في المساقط التالية

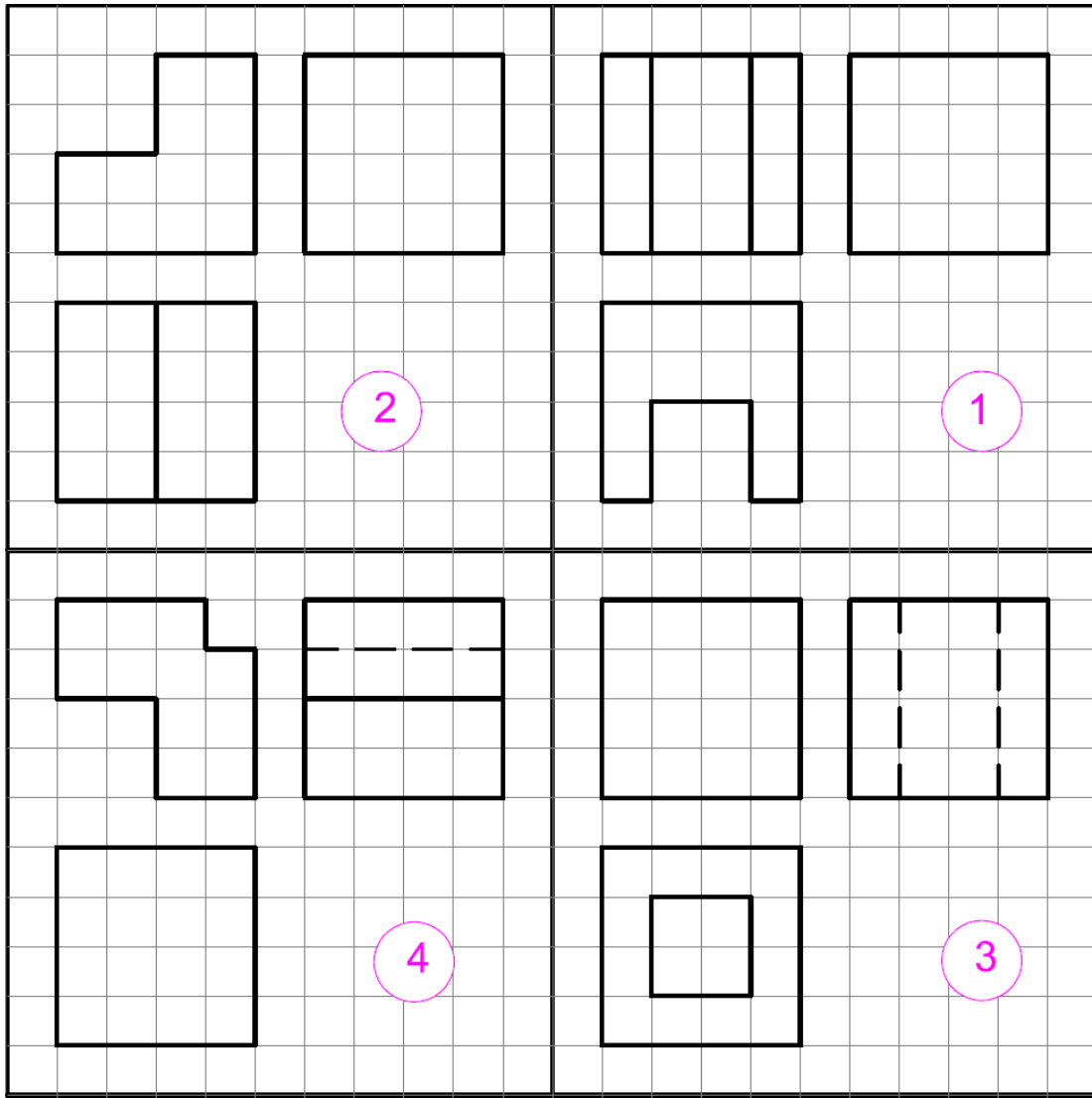

شكل رقم ٢٤٦

١٤. أملأ فراغات الجدول التالي بوضع قيمة الرموز من المساقط المبينة في الشكل الذي يليه.

A	B	C	D	E
F	G	H	I	J

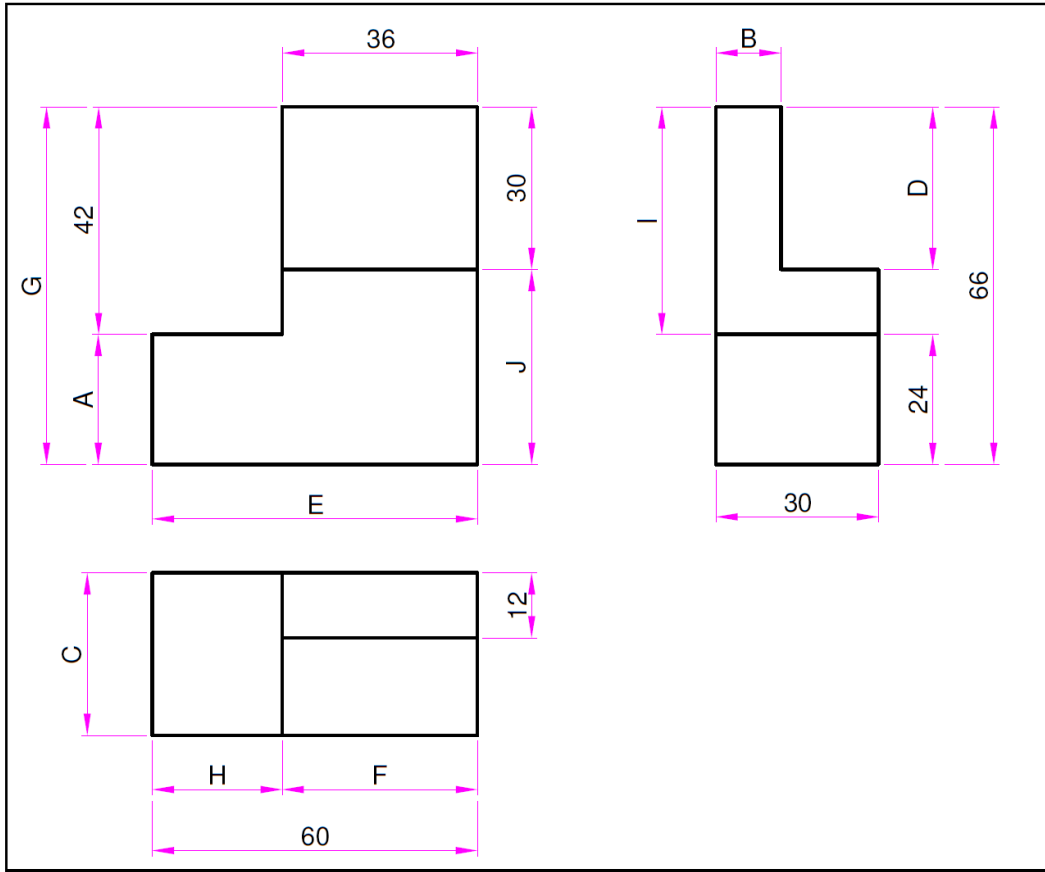

شكل رقم ٢٤٧

١٥. استنتج المساقط الثلاثة للشكل التالي

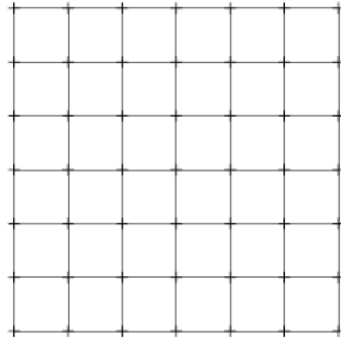

ELEVATION

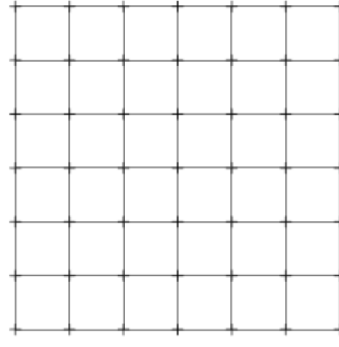

SIDE VIEW

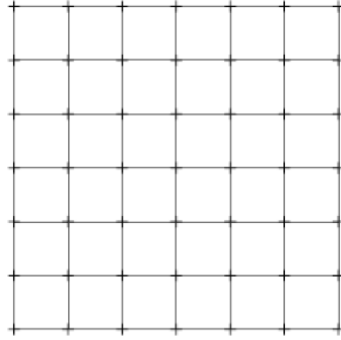

PLAN

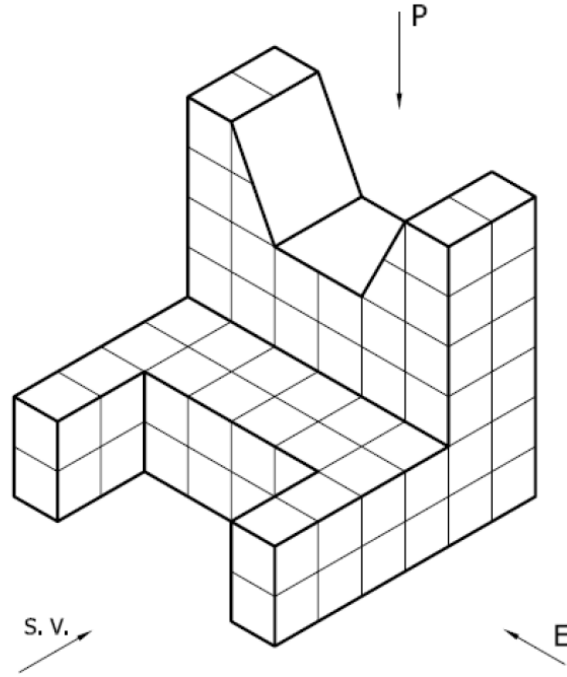

شكل رقم ٢٤٨

١٦ . استنتج المساقط الثلاثة للمنظور المبين في الشكل

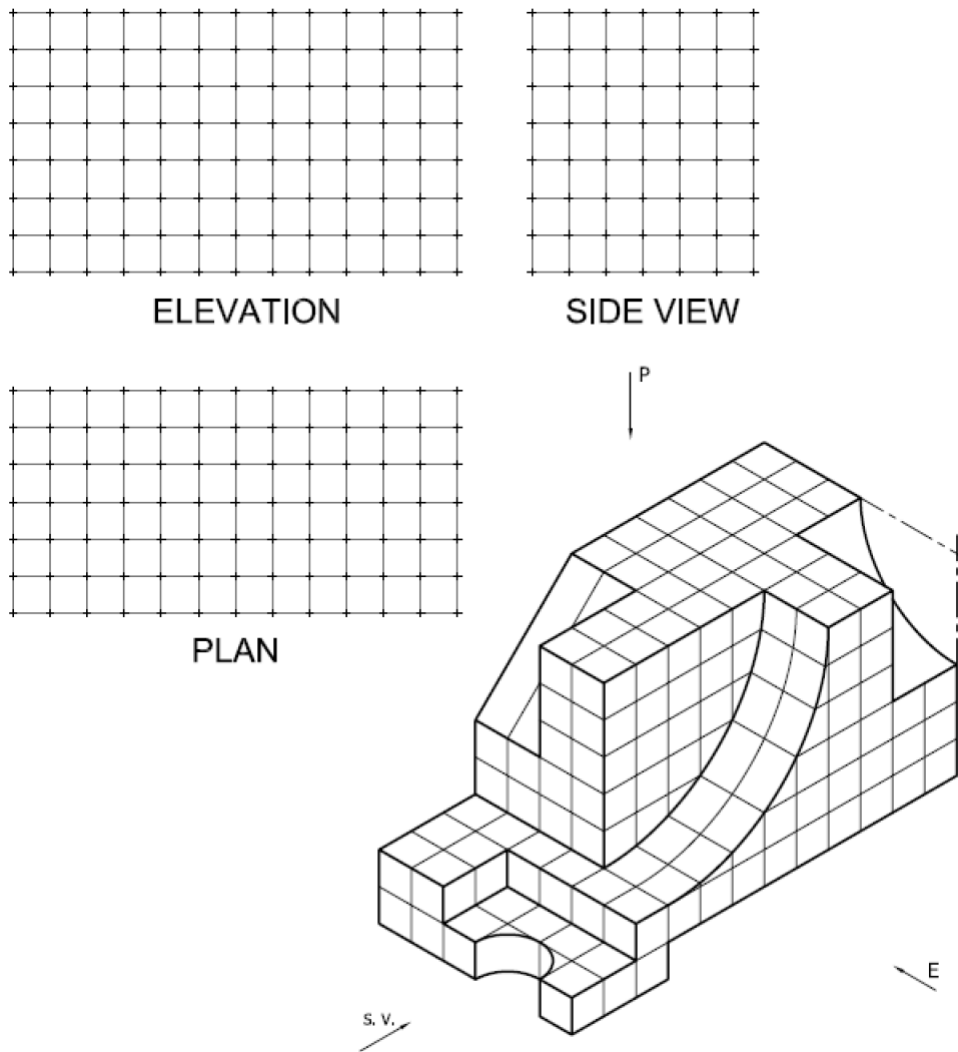

شكل رقم ٢٤٩

١٧. ارسم المنظور التالي

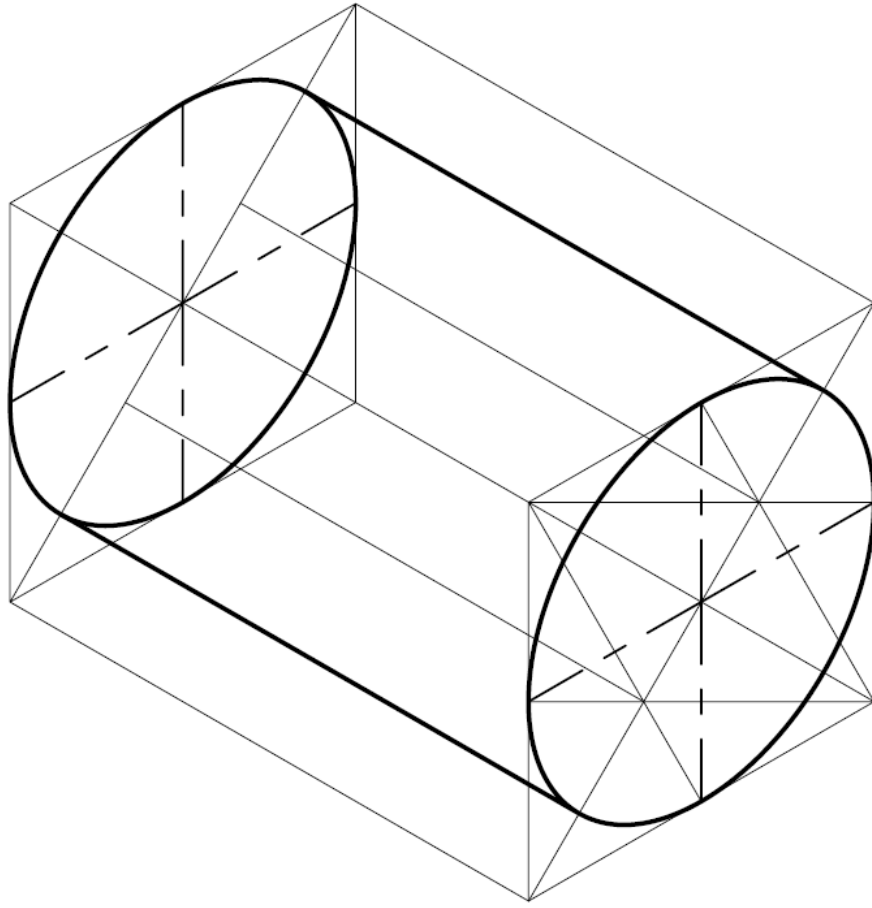

شكل رقم ٢٥٠

١٨. ارسم المنظور التالي

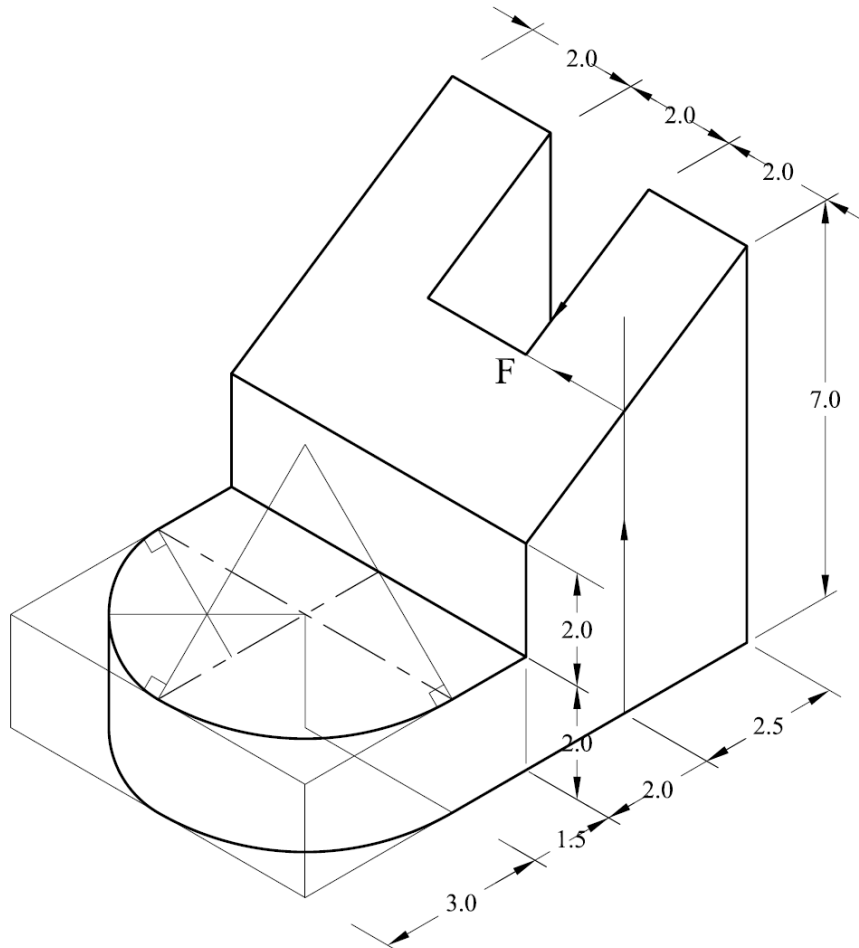

شكل رقم ٢٥١

١٩. نفذ الأفراد لأسطوانة قطر قاعدتها (50mm) وارتفاعها (100mm) ومشطوفه بمستوي يميل على الأفقي بزاوية (30).



شكل رقم ٢٥٢

٢٠. تدريب رقم (٨) نفذ أفراد متوازي مستطيلات بالأبعاد التالية (30x50x60mm)، وتم شطفه بمستوي يميل على الأفقي بزاوية (30).

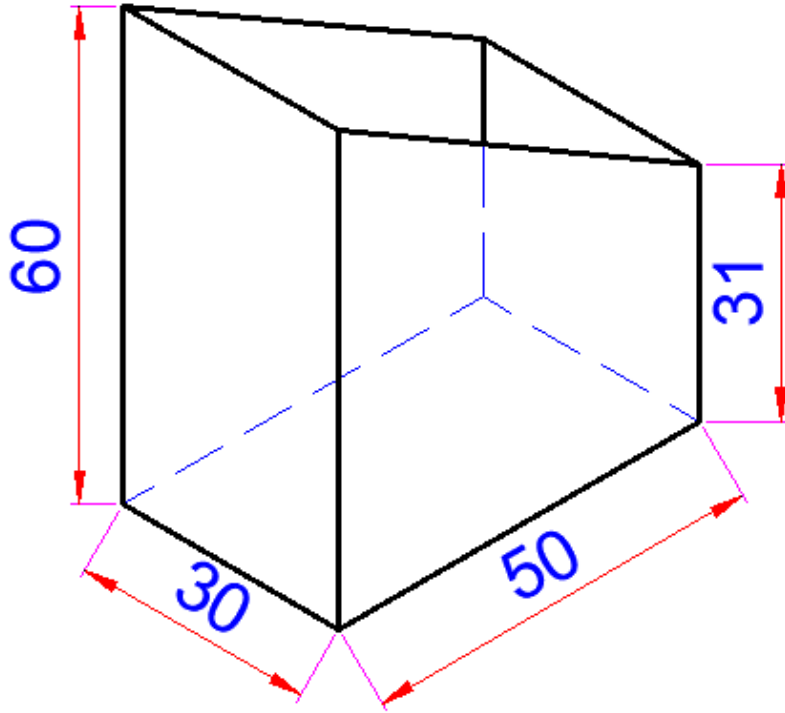

شكل رقم ٢٠٣: متوازي المستطيلات

٢١. استنتج المسقط الجانبي للشكل التالي.

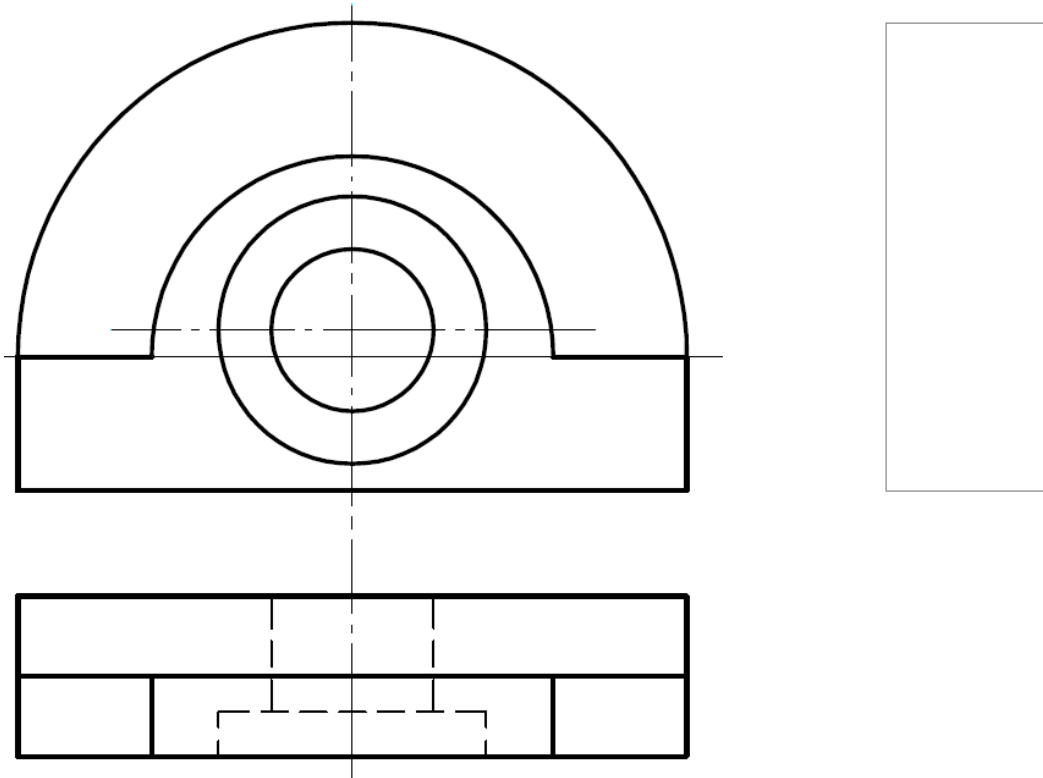

شكل رقم ٢٠٤

٢٢. ارسم المسقط الجانبي للتمرين التالي.

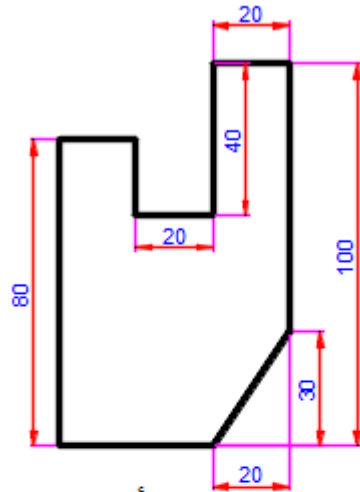

مسقط رأسي

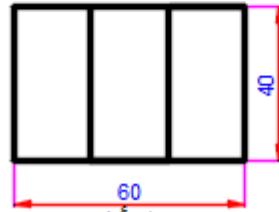

مسقط أفقي

شكل رقم ٢٥٥

٢٣. استنتج المسقط الأفقي للمساقط التالية.

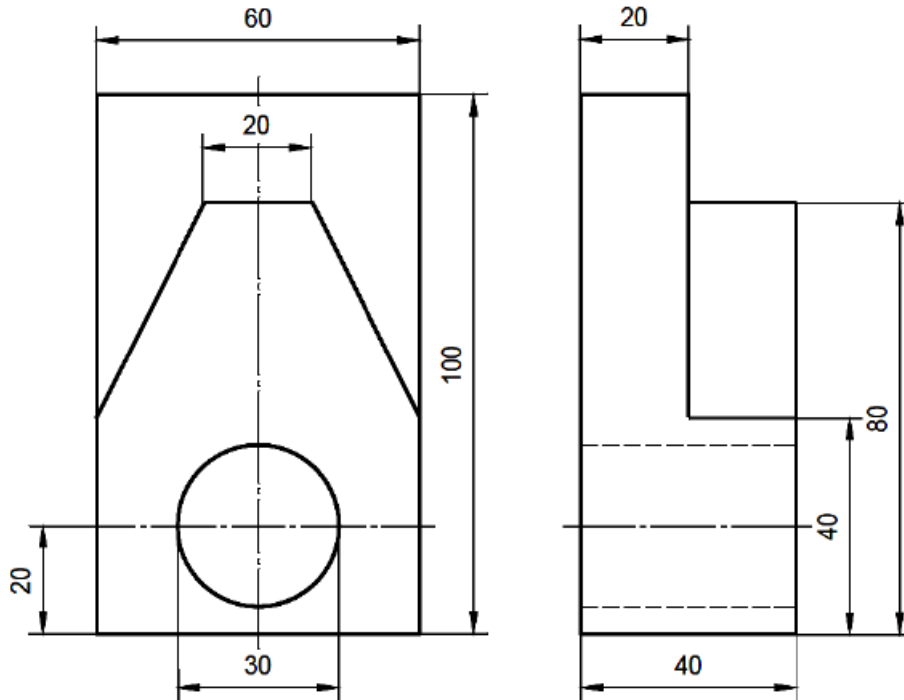

شكل رقم ٢٥٦

٢٤. استنتج المسقط الأفقي للمسقطين التاليين

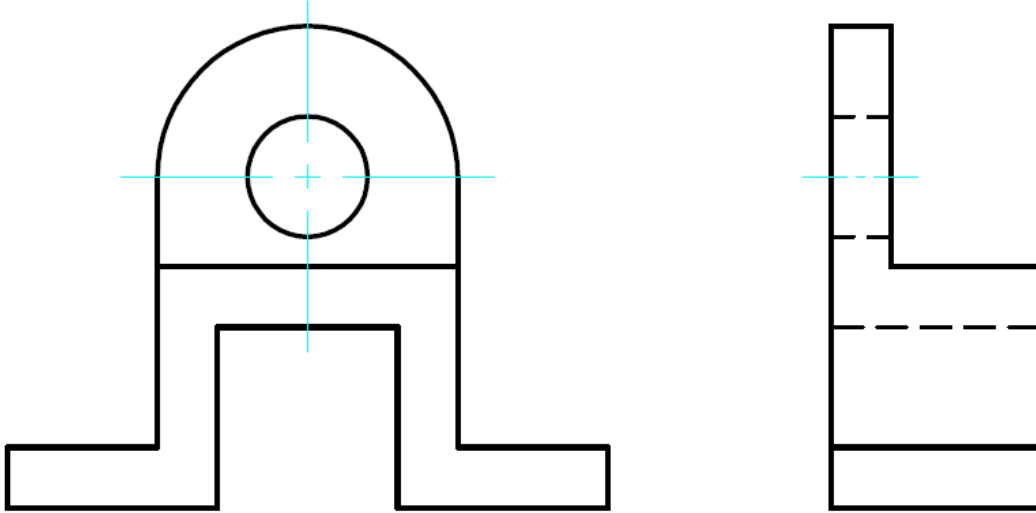

شكل رقم ٢٥٧

٢٥. ارسم المساقط التالية واكتب الأبعاد عليها بشكل سليم ثم استنتج المسقط الثالث

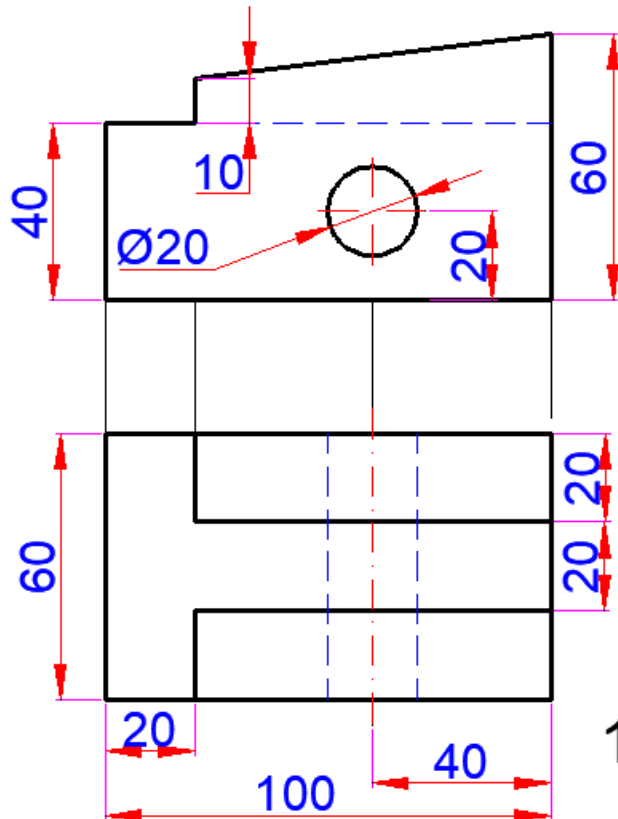

شكل رقم ٢٥٨

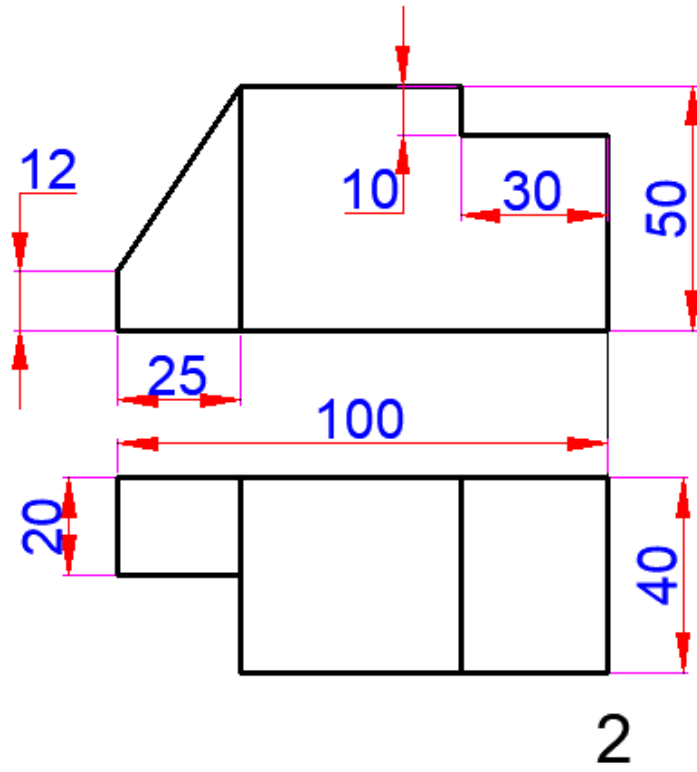

شكل رقم ٢٥٩

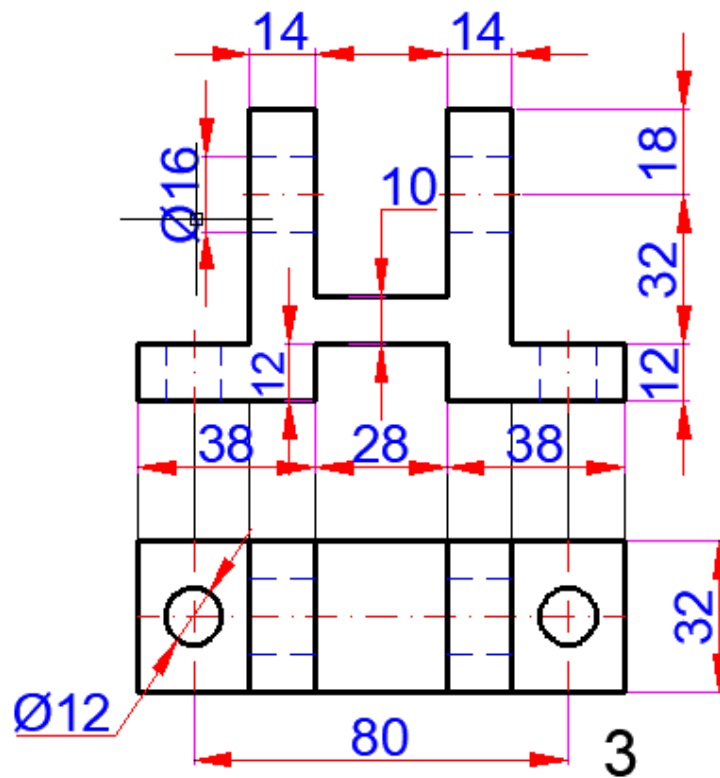

شكل رقم ٢٦٠

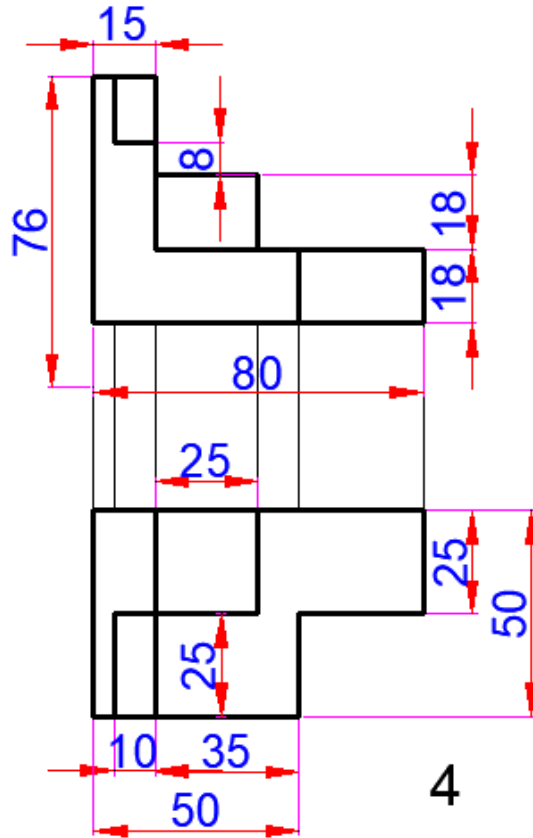

شكل رقم ٢٦١

المصطلحات

English	اللغة العربية
3D-view	الرؤية ثلاثي الأبعاد
Arc	قوس
Axes	محاور
Boundary	حدود
Center	مركز
Circle	دائرة
Command line	سطر الأوامر
Compensation	تعويض
Continuous	مستمر
Dash	شرط
Dash dot	خط شرط منقط
Data show	شاشة عرض
Development	الأفراد
Diameter	قطر
Dimension	الأبعاد
Dimensions	أبعاد
Dot	نقط
Extend	امتداد
Format	تنسيق
Gradient	متدرج
Hatch	تهشير
Hidden	مخفي
Horizontal view	مسقط أفقي
Isometric	منظور هندسي
Line	خط
Measuring	قياس
Mirror	مرآة عاكسة
motions	حركات
Multifunction	متعدد الوظائف
Offset	ترحيل للتوازي

English	اللغة العربية
Origin	نقطة مركز
Polygon	مضلع
Polyline	مضلع
Profile view	مسقط رأسي
Program window	نافذة البرنامج
Programming	البرمجة
Projections	مساقط: و هي التي تمثل شكل الجسم من زاوية محددة
Projector	جهاز عرض
Radial	قطرية
Radius	نصف قطر
Reference Point	نقطة الإسناد (المرجع)
Region	منطقة
Rough	خشن
Section view	مسقط قطاع
Semi-	نصف
Setting	ضبط (إعداد)
Side view	مسقط جابي
Simulation	المحاكاة
Style	وضع
System	نظام
Tangent	مماس
Test and edit program	اختبار وتعديل البرنامج
Text	نص
Triangle	مثلث
Trim	تهذيب
Value	القيمة
Vertical view	مسقط رأسي

المراجع References

١. الرسم الصناعي، للصف الأول والثاني الصناعي، وزارة التربية والتعليم العالي، مركز المناهج، فلسطين ٢٠٠٦
2. Shah M.B., Rana B.C. Engineering Drawing, 2nd ed. 2009, Pearson Pte. Ltd.
3. K. Venkata Reddy, Textbook of engineering drawing, 2008, PSB publication.
4. Solidworks user guide, Autodesk Corp. 2013
5. Solidworks 2016, , Mark Anonyo , 2016